

慧淨法師講演集二





善導大師  
彌陀化身  
創淨土宗  
楷定古今  
本願稱名  
凡夫入報  
平生業成  
現生不退



善導大師畫像



# 目錄

編者序	15
序	22
一、歸命彌陀	28
臘月三十	28
皈依南無阿彌陀佛	28
萬行隨一——散善的念佛	30
萬行超越——定善的念佛	30
本願救度——非定非散的念佛	31
一佛一法一淨土	31
南無的意義	32
寄花五淨 風日不萎 附水靈河 世早不竭	33
稱念彌陀佛名是最殊勝的懺悔	35
真正大慈大悲的法門	36
旁人念佛 冤鬼遠離	37
安心的念佛	39
二、機法一體	41
凡事從念佛開始	41

一向專念彌陀佛名	42
弘誓多門四十八 偏標念佛最爲親	45
親緣	48
<b>三、因果自然</b>	<b>51</b>
因果是佛教的根本	51
因果是一種自然性	52
藕益大師的《見聞錄》	52
念佛成佛是自然	54
念佛的功德	58
當生成就的法門	60
<b>四、再度沉淪</b>	<b>62</b>
極樂聖衆	62
來生做人比臨終往生還要困難	63
曾爲高僧 再度沉淪	67
但念彌陀 重罪尙滅 何況輕罪	72
<b>五、拼命念佛</b>	<b>75</b>
拼命念佛 化解群鬼	75
因果貫通三世	77
善知識是得道的全因緣	79

吃素是學佛陀的大悲心	83
善知識的重要	87
六、轉生官妓	89
佛陀出世本懷經	90
誦法華尼 轉生官妓	92
臨終三隨	94
諸佛出世 但勸求生淨土	95
西方法門 功德何可思議	97
勸人念佛 合生淨土	99
龍舒淨土文	100
自力和他力	102
餘門學道 蟻子登山 念佛往生 風帆順水	104
七、小經三文	107
《阿彌陀經》易被錯解	107
淨土宗宗旨	108
人生的目的	110
修習念佛法門是大善根大福德	112
釋迦牟尼佛三次勸勉發願往生極樂世界	113
不可以少善根福德因緣 得生彼國	115
善男子善女人	116

聞說阿彌陀佛	116
執持名號 一心不亂	117
極樂無爲涅槃界	119
專稱佛名就是多善根福德	120
臨終佛聖現前 自然心不顛倒	122
八、正行與雜行 (一)	124
隨健身 隨念佛	124
稱名念佛便能往生極樂	125
老實念佛	127
賴謝妙老居士往生瑞相	127
宗祖善導大師	130
第一、古人相傳 彌陀化身	130
第二、佛法東傳 無如盛德	131
第三、二十幾歲 便證三昧	132
第四、時人尊稱 光明和尚	132
第五、較量念佛 佛像放光	133
第六、放下屠刀 立地成佛	134
第七、造《觀經疏》瑞應超異	135
第八、遺文放光 形像神變	137
淨土宗宗祖	138

淨土宗三流	139
善導大師《觀經疏》	140
正行與雜行（二）	143
人生的目標	144
大命將終 悔懼交至	144
往生淨土之行	146
就行立信	147
往生行相	148
五正行	150
讀誦正行	150
正依經典與旁依經典	151
觀察正行	152
禮拜正行	154
本尊阿彌陀佛	154
立撮即行	156
難行道和易行道	159
稱名正行和讚供正行	160
瀕死體驗	163
自己念佛 他人免難	165
稱念佛名即是讚歎供養	166



稱念佛名即是懺悔	167
稱念佛名即是發願迴向	168
名號本身具足往生功能	169
稱念佛名即是莊嚴淨土	170
正行與雜行（三）	172
念佛法要	172
五正行	176
五正行依淨土三經而立	178
稱名念佛是正定業	179
法然上人信心開發因緣	180
正定業有二義	182
一心專念	183
彌陀名號	184
行住坐臥 不問時節久近 念念不捨	185
機相策勵與法德不斷	187
融化諸行歸於專稱佛名	189
助業是指引向正定業之方便	190
稱名念佛是彌陀本願之行	192
五雜行	192
淨土門的菩提心就是願生心	196

捨雜行歸正行 捨助業專定業	198
同類助業與異類助業	199
善不可捨 應捨乃是自力之心	201
助正兼修仍存自力心	202
正行與雜行 (四)	204
念佛法語	204
回歸宗祖善導大師	205
二行得失：五番相對	208
親疏對	210
親緣	211
機法一體	213
近遠對	217
無間有間對	219
不迴向迴向對	219
純雜對	220
稱名念佛 順彼佛願 光明攝護	221
就行立信意在專稱佛名	222
法然上人之三重選擇	222
法然上人偏依善導大師	225
三選文：淨宗口訣	226

生於人間 應大慶喜	227
擱外道 選內道	229
擱聖道門 選淨土門	229
拋諸雜行 選歸正行	230
傍於助業 選專正定	232
稱名念佛 依佛本願 必定往生	234
<b>九、略談三皈</b>	<b>237</b>
爲何三皈依	237
皈依的重要	237
皈依的意義	238
三寶的意義	239
三寶的種類	242
三皈的利益	243
以何心情皈依	246
皈依前要先懺悔	246
皈依後勸囑	246
<b>十、淨嵩法師殯葬法語</b>	<b>249</b>
一、啓靈法語	249
二、荼毗法語	250
三、恭奉遺骨樹葬法語	250

四、下葬法語	252
五、完葬法語	252
十一、淨德昭彰	253
淨德昭彰	253
上師本身之德	253
上師修持淨土法門之德	254
上師弘揚淨土法門之德	256
上師於彌陀誕往生 佛陀成道日荼毗	257
以身作則捨禪歸淨	257
上師的開示和遺志	258
學佛目的在於解決人生之大事	259
歸依淨土 一心念佛 弘揚彌陀本願	259
爲現代禪劃下圓滿的句點	260
有緣同生淨土	261
安心 喜悅 感恩	262
慚愧 謙卑 寬恕	263
本是同根生 本皆念佛人	263
十二、導歸淨土	266
附：蓮花三喻	270

上師的開示與遺志	270
上師的根本精神與理想	271
從現代禪到淨土宗	276
爲實施權 開權顯實 廢權立實	279
真俗圓融的念佛法門	280
我在六字名號中	282
十三、一心念佛	285
彌陀誕佛七	285
上師往生週年追思佛三	286
念佛不怕妄想雜念	286
攝心念佛	287
十念記數	287
上師是同修的大善知識	290
盡形壽 獻身命	290
南無阿彌陀佛是上師真正皈依處	291
純淨土的教團	292
念佛法要	293
十念記數 都攝六根	295
端坐念佛要領：鬆和靜	296
十四、以誠感人	298



第一、以誠感人 以德服衆	298
第二、純孝之子 愛敬父母	299
第三、身止苦中 忍終不悔	300
十五、緣苦衆生	302
第一、菩薩所緣 緣苦衆生	302
第二、和顏愛語 下心含笑	303
第三、任勞任怨 無怨無悔	305
十六、守愚念佛	309
十七、念佛即生活	311
【附錄】	313
正行與雜行（講稿）	313

# 編者序

《慧淨法師講演集》是結集中國淨土宗導師慧淨上人最近數年間的法義開示講演而整理成書的。

慧淨上人早歲出家，志在自利利他的成佛之道，起初經由數年禪、密、淨修行之後，即決志棲心淨土。此後於淨土法門經歷二十年的實修與教義抉擇，最終歸本於唐朝淨土祖師善導大師的思想，並以之為本而提倡中國淨土宗宗派，弘揚彌陀本願，以期彌陀無限慈悲的救度法雨能普潤兩岸廣大佛子，乃至利益全世界有緣的眾生。先師現代禪李元松老師生前病中透過上人的著作與數度電話請益後，讚譽上人為中興當代淨土宗的大善知識，並率領全體現代禪同修皈依上人，捨禪歸淨，專修念佛。

善導大師雖是聞名的淨宗祖師，被尊為淨土教之集大成者，然而其思想自古至今尚未被廣大的世界華人所正確了解。大師依其深徹之念佛三昧體證及慧眼獨具之經教判釋，為普遍眾生抉擇出一條往生成佛的康莊大道。

大師首判淨土法門屬於「本為凡夫，兼為聖人」的「菩薩藏」與「頓教」。《般舟讚》中說：

**瓔珞經中說漸教，萬劫修功證不退。**

**觀經彌陀經等說，即是頓教菩薩藏。**

**一日七日專稱佛，命斷須臾生安樂。**

**一入彌陀涅槃國，即得不退證無生。**

**念念時中常證悟，十地願行自然成。**

意即於娑婆世界修行，不但時劫長久而且容易退轉，然而以稱名念佛行，乘託彌陀願力，往生彌陀淨土，一世即可證得大乘不退轉菩薩位並速成佛果。有志於一生解脫生死輪迴以及不退菩薩行的學人，何不遵之哉！

許多淨土行者，尤其是煩惱厚重、世緣難捨的現代凡夫眾生，常以為往生淨土並非易事，大師為解除此疑慮，強調彌陀本願無限慈悲的救度說：

**若論眾生垢障，實難欣趣；**

**正由託佛願以作強緣，致使五乘齊入。**

（《觀經疏·玄義分》）

**以佛願力：五逆十惡，罪滅得生；謗法闍提，迴心皆往。**

（《法事讚》）

並為眾生指示出一個不擇根機、人人可行、三根普被的決定往生之行業——「一向專稱彌陀佛名」。《觀經疏·散善義》中說：

上來雖說定散兩門之益，

望佛本願，意在眾生一向專稱彌陀佛名。

一心專念彌陀名號，行住坐臥，不問時節久近，

念念不捨者，是名正定之業，順彼佛願故。

一切凡夫，不問罪福多少、時節久近，

但能上盡百年，下至一日、七日，一心專念彌陀名號，

定得往生，必無疑也！

又於《觀念法門》中說：

若佛在世若佛滅後，一切造罪凡夫，但迴心念阿彌陀佛，

願生淨土，上盡百年，下至七日、一日，十聲、三聲、一聲等，

命欲終時，佛與聖眾自來迎接，即得往生。

「一向專稱彌陀佛名」不但簡單易行，而且不擇行住坐臥、時處諸緣皆可修之。除簡易外，大師並強調稱名念佛之功能殊勝超越其餘萬行，而「念佛三昧」為諸三昧中之王，其《觀經疏·定善義》如是言：

自餘眾行，雖名是善，若比念佛者，全非比較也。

是故諸經中，處處廣讚念佛功能。

如《無量壽經》四十八願中，唯明專念彌陀名號得生。

又如《彌陀經》中，一日、七日專念彌陀名號得生。

又十方恒沙諸佛證誠不虛也。

又此《經》定散文中，唯標專念名號得生。

此例非一也。

廣顯念佛三昧竟。

由上可知，善導大師以為十方眾生，下至五逆十惡、謗法闍提等一切罪惡煩惱凡夫，唯有念佛最能滅罪往生淨土，得度生死，向無上菩提；上至迴心二乘聖人、大心菩薩，亦可修習念佛三昧、求生淨土，速證佛果，早日迴入娑婆，廣度有情。

上人的思想可說完全依循善導大師，認定淨土宗的唯一宗祖為善導大師，並總結宗旨為：

信受彌陀救度，

專稱彌陀佛名，

願生彌陀淨土，

廣度十方眾生。

而上人一生的行誼，也依善導大師所勸喻，但以念佛求生淨土自行化他，如大師《定善義》言：



欲得捨此娑婆生死之身，八苦、五苦、三惡道苦等，聞即信行者，不惜身命，急為說之。若得一人捨苦出生死者，是名真報佛恩。何以故？諸佛出世，種種方便勸化眾生者，不欲直令制惡修福，受人天樂也。人天之樂，猶如電光，須臾即捨，還入三惡，長時受苦。為此因緣，但勸即令求生淨土，向無上菩提。是故今時有緣相勸，誓生淨土者，即稱諸佛本願意也。

《法事讚》言：

誓到彌陀安養界，還來穢國度人天；  
願我慈悲無際限，長時長劫報慈恩。

以及《往生禮讚》言：

自信教人信，難中轉更難，  
大悲傳普化，真成報佛恩。

上人慈悲內斂，抑己從人，默默勤苦耕耘，勸化眾生，循循善誘，導歸淨土，乃名符其實的「真報佛恩」「稱諸佛本願意」，真可謂「彌陀的使者」「慈悲的化身」。

《講演集》的來源即是上人這數年間隨緣開示的錄音整理修潤而成。上人的開示內容淺白易懂、平實簡潔、深入淺出，並舉出許多生動的事例讓

聽者印象更為深刻，俾能次第引導學人體解善導大師思想，而信受彌陀慈悲的救度，願生彌陀莊嚴的淨土，且一向專稱彌陀佛名。由於內容豐富，故結集整理後分冊出版。

第一集中的〈佛教的無常觀〉〈六字名號的意義〉〈念佛之殊勝利益〉〈《阿彌陀經》兩文解釋〉和〈第十八願略解〉等五篇是二〇〇一年十一月間於紐西蘭之奧克蘭廣播電台節目中的即席開示；〈難易二道判〉則是於同一時期講於奧克蘭普賢淨苑。〈人生的目的〉是一九九五年講於澳門的佛教青年協會，〈增上緣〉是二〇〇二年九月講於台中本願山彌陀講堂，〈小經三段文兩重因果〉是於二〇〇四年二月講於台北成德國小，〈香港淨土宗「慧蓮淨苑」落成法語〉是於二〇〇四年八月講於香港慧蓮淨苑，〈彌陀的救度〉是於二〇〇五年一月講於淨土宗彌陀共修會台中分會，而〈真正的大孝〉〈淨土宗宗風略講〉兩篇則是於二〇〇五年一月講於台北象山淨宗書院。

第二集的內容則是二〇〇四年一月以來至今於台北象山彌陀村淨宗書院，隨機以及每月第三週日晚的定期開示，聽眾主要是「淨土宗彌陀共修會」的同修。彌陀共修會原為先師在捨禪歸淨、迎請上人為導師前，以「現代禪」攝受學人所創立的「現代禪教團」，其中大部分同修共住於台北信義區「象山修行社區」——後轉稱「象山彌陀村」。此中的緣起於溫金柯師兄的序文中有詳細敘述。

最後，本書得以出版，必須感謝「淨土宗文教基金會」及彌陀共修會一群默默付出的同修義工。

淨 慈 敬序

佛曆二五四九年（公元二〇〇五年）三月

# 序

本書是淨土宗導師慧淨上人於二〇〇四年一月以後，在台北市象山社區彌陀村淨宗書院，隨機以及每月第三週日晚定期開示的講演結集。象山彌陀村，本是「現代禪教團」的「象山修行社區」，乃先師李元松老師以「現代禪」攝受學人，從一九九六年開始，在台北市信義區象山腳下，漸次遷入一百多戶同修，而創建的現代都市叢林。現代禪教團二〇〇三年十月改為「彌陀共修會」，「象山修行社區」轉稱「彌陀村」。現今的彌陀村，在李老師「全力弘揚淨土念佛法門」的遺願，以及慧淨上人指導下，從二〇〇三年十二月到現在，每天朝暮兩班念佛，雖年節而未曾稍輟（二〇〇五年一月又增為早午晚三班）；現代禪文教基金會改為「淨土宗文教基金會」，倡印的佛書，已有《淨土三部經讀本》《淨土三經一論大意》《善導大師全集》《法然上人全集》《念佛金言錄》《念佛感應錄》（一、二集）《慧淨法師書信集》《回歸善導》……等二十餘種。據說，古來曾有念佛人聚居一處，同修淨土法門的彌陀村，傳為美談。今廿一世紀的台灣，而有彌陀村再現，溯其原始，是起源於李老師的攝受。

李老師一九八九年初出佛教界，本於自己解脫的經驗，創立現代禪時，提倡學佛者應該培養「現代人的特質」，其中包括了：「理性的信仰」

「科學的觀察」，乃是充滿理性、自力色彩的現代禪風。然則在此情況下，李老師並不落入「科學主義」「唯理性是尚」「唯自力是尚」的窠臼。所以，雖高唱「經驗主義」「存疑求證」，但是對於部分佛教學者嫌其「迷信」的淨土法門，自始即尊重有加。師甚至在一九八九年十二月《現代禪雜誌》創刊號，就以悟道者的口吻，肯定「念佛可以到達解脫」。

一九九二年一月，也就是現代禪創建的兩年後，李老師就已將淨土念佛法門納入，成為部分現代禪同修專修的法門。當時《現代禪雜誌》二十五期的教團消息中說：

李老師常感慨的說：「願待自己更成熟之際，現代禪教團後繼有人之時，有幸投入淨土門。」李老師雖以禪為名，弘化於佛教界，但心深深仰讚彌陀聖教，在現代禪的叢書，早已透露對淨土的肯定；隨著自修與弘化日久，益發增添對淨土皈命之心，屢勸現代禪弟子：「倘若於本地風光念念不退轉之境沒有把握，則應禪淨雙修，甚或捨禪一心念佛、老實念佛。」尤其經常向早期弟子吐露祖師禪高峻難修，並又須具足福報因緣，長期親近大善知識；而淨土教則依阿彌陀佛的誓願，但一心歸命，稱念阿彌陀佛聖號，即可收增長善根、消除業障之效，進而可以得定、發慧、開悟、證果，實乃廣大群生依止的殊勝法門，期望有指導老師專攻淨土，率先提倡都攝六根，萬緣放下，一心



念佛的法門。本刊咸望曾聞淨土教的佛弟子，應對彌陀淨土生起堅定不退的信願，應信仰古往今來千千萬萬離貪離瞋的淨業行人如實之語，勿因部分佛教人士之言而喪失往生淨土的信願。本刊今後除了繼續弘揚大乘禪宗之外，亦將勸人持戒念佛、一心念佛、老實念佛。

所以，李老師在大力闡揚禪法，以「重振唐宋禪風，培養解行相應的大修行人」為目標的同時，深深仰讚淨土教義。往後的十多年，隨著時間的推移，李老師「攝禪歸淨」的態度越來越具體。此中的過程，筆者已於《李元松老師紀念文集》中〈現代禪的真理觀：從自由的靈魂到信心的英雄〉一文清楚的呈現，此不再贅述。

李老師最終對淨土念佛法門推崇，簡要的說：在證量上，「皈依（至高者）彌陀」可作為「無我智證」是否徹底到家的判準；在方便上，「淨土宗」為最積極度眾生、方法最善巧、最成熟的法門。對於李老師後期的體證與思想來說，提倡淨土念佛法門，才是他直暢本懷的作法。然則，畢竟李老師對於淨土宗的推崇，主要來自於修禪體證的推闡，而不是基於對經教的抉擇。剋實而言，淨土宗法門，立教的根本，最主要的並不是個人禪悟體證，而是聖言量的抉擇。因此，當李老師對淨土法門推崇愈至，對於淨土宗立教的所以然，也就是淨土宗祖師的研究成果，就有進一步探討的需要。此時，慧淨上人已在市面上印贈各種淨土宗要籍，

李老師付囑當時的傳法老師中，對佛教經教最為熟稔的張志成（淨慈）師兄先行研究，且經常與李老師討論。此段因緣，志成師兄亦已於《紀念文集》的〈從現代禪到淨土宗〉一文，有詳細陳述。

慧淨上人早歲出家，志在出塵，對於淨土宗念佛的教義與實踐之探討已超過二十年，歷經種種實修和抉擇，最終歸本於唐代善導大師之說，並矢志在漢傳佛教傳統中，恢復淨土宗。李老師透過上人的著作，於淨土宗要旨有了清楚的掌握，歎未曾有，譽為「復興善導淨土的中興祖師」。李老師自創建現代禪以來，雖然本於菩薩行者的廣學多聞的本色，對於教界、學界賢達經常有所請益，但是在佛法核心問題上，真正請決其疑的，應該唯有上人而已。李老師在二〇〇三年九月，首次透過電話，向素未謀面的上人請教淨宗法要，並於幾日後，二度請益時，請求皈依，並蒙賜法號「淨嵩」。上人依據善導大師，所立的是「稱名即得往生」之義，是不撿根性，普皆領受阿彌陀佛慈悲救度的法門。這樣的法門與李老師先前依體證而作的推闡契合無間，而歸本於經論祖訓的抉擇，遂成李老師一生探求佛法內修外弘之道的最後定論。

二〇〇三年十月十五日，李老師在病中，寫信給現代禪同修說：

生活中有「南無阿彌陀佛」是讓我感到慶喜的一大事，也是生命中唯一充滿幸福感的依靠，往昔一切的修行，我已全部放下，唯剩一句「南無阿彌陀佛」。

十六日，又致函教團同修，取消「現代禪菩薩僧團」的宗派組織，改為「彌陀共修會」。在幾番徵求同修們的同意後，十一月廿一日，大眾迎請上人作為「彌陀共修會」的導師。而李老師竟於又二十日後，即十二月十日（農曆十一月十七日彌陀誕），捨報往生淨土。

李老師往生後，在上人的指導下，象山彌陀村在念佛聲中，度過了頓失依怙的哀傷，轉化為常年安居念佛的淨土道場。對於剛剛由「禪淨雙修」轉為「一心念佛」的彌陀共修會同修而言，雖經李老師長年的導引，念佛往生的信願已初步確立，但淨土宗法義仍屬於一個全新的領域。上人在象山彌陀村每日念佛之餘的開示中，循序漸進的安慰並導引初學的大眾，即是本書中的主要內容。

現在的象山彌陀村，已進入新的穩定發展階段，上人可以繼續雲遊海內外弘法，而此方念佛不輟，大眾精進樂道。讀者須知，上人在講述本書的各篇開示時，也正是象山社區正在辦理李老師的殯葬等事，大眾哀傷逾恆的過程中。《論語》說的：「可以寄百里之命，可以託六尺之孤」，講的正是上人在這一段時間的擔當。如果沒有悲心與智慧，是難

以如此履險如夷、舉重若輕的。象山彌陀村的同修何其有幸，能夠隨學於李老師之後，又有大修行人的慈悲攝受。

李老師曾說，淨土法門「看似尋常最崛奇」。歷代淨土宗大德也常說，念佛一門「潛通佛智，暗合道妙」。善讀本書的人，當能於其中窺知宗廟之美、百官之富。筆者於淨土教乃是初學，對於上人教學的通徹，唯能仰歎信受而不能置一詞。普願有緣的讀者，與筆者及所有象山社區同修一樣，能依上人的開示，得識淨宗要旨。若能進而信取一生念佛，蒙受阿彌陀佛以兆載永劫的廣大萬行，為眾生預備完成的救度，實為莫大的福報。

溫金柯

二〇〇五年一月於象山彌陀村

# 一、歸命彌陀

—— 除夕夜談話

各位同修：南無阿彌陀佛！

## 臘月三十

今天是農曆十二月三十日，也就是所謂的「臘月三十」。對一般生意人來說，這是一年中最後總結算的日子，在這一年當中，如果有欠人家債務的，到了這一天就要還人家，所以也是債主討債的日子。債主討債時，有得還就好，沒得還的話，這一關就難過了。

臘月三十對我們學佛人而言，也是一個關卡，是什麼關卡呢？學佛的人由於這一天，而想到生命的無常，所謂「無常迅速」「生死事大」，如果今天無常來了，自己修行沒有成就的話，閻羅王是會跟我們算帳的。出家修行人的衣食都是靠信眾，甚至遊方參學的草鞋也是信眾所供養；以學禪來講，如果大事未明，還沒有明心見性，閻羅王是會來討草鞋錢的。所以臘月三十對修行者來講是一個關卡，也是一個警惕的日子。

## 皈依南無阿彌陀佛

但所謂「大事未明，如喪考妣」，這是對以自力修聖道法門者來講的，

如果是依他力的淨土法門修行，就不成問題了。也就是說，雖然自己沒有力量，但若能歸投依靠有力量的人，這一關就容易過了。大前天在皈依儀式中我們曾談到，所謂「皈」就是「歸投」，歸投過去；「依」就是依靠他，在他裏面得到安穩。就好像溺水的人，沒辦法以自己的力量游到彼岸，正在被淹沒、痛苦當中，如果附近沒有救生船、救生員，他必定要溺水而死；可是如果附近有救生人員，甚至有大船在旁邊呼喚他上船，而且要拉他上船的話，這時候他若是歸投過去，依靠對方的救度，就能輕易的脫離生死苦海，在救生船中安坐下來，依靠他，信任他，這樣他就能夠登上彼岸，解脫生死輪迴的苦難。

我們皈依三寶其實就是皈依「南無阿彌陀佛」。怎麼說呢？皈依三寶第一就是皈依佛。佛有釋迦牟尼佛以及十方諸佛，可是在這十方諸佛當中，阿彌陀佛是諸佛之王，他的威神、光明都是十方諸佛所不能及；而且無論是十方諸佛或是釋迦牟尼佛出現在這個娑婆世界，都是要勸導我們、引導我們最後歸投、依靠「南無阿彌陀佛」，所以我們皈依三寶，皈依佛，其實就是皈依「南無阿彌陀佛」。第二皈依法，法門有八萬四千種，而我們既然皈依阿彌陀佛，當然就是修淨土法門。但同樣是淨土法門，同樣是念「南無阿彌陀佛」，可是由於了解的不同，在心境上就有差異。

## 萬行隨一——散善的念佛

有的人念「南無阿彌陀佛」，也是想往生極樂世界，可是由於不了解阿彌陀佛本願救度的法門，而把這一句佛號跟其他的佛名、咒語、法門等同並論，以為念「南無阿彌陀佛」，也只不過是跟念其他的咒語、修其他的法相同的功德而已，沒有什麼特殊，這就是所謂的「雜修雜行」。他雖然也念佛，可是同時又另依靠這個咒、那個咒，修習這個法、那個法，這稱做「萬行隨一」的法門，也就是把這句名號當成跟其他法門是一樣的，這是屬於「自力的雜行」。

## 萬行超越——定善的念佛

另一種是，他雖已拋開種種雜行，知道這一句名號勝過其他法門——所謂「萬德洪名」，因此他就專念這句萬德洪名，可是他對這句名號，了解也不夠正確、徹底，以為要往生，雖然有彌陀的救度，可是如果自己念佛沒有達到某種工夫，或者是累積某種的功德，恐怕往生就不容易了。這一種當然比剛剛所講的「萬行隨一」更超越，所以稱之為「萬行超越」的法門。也就是說，雖然他曉得這句名號超越其他的功德，但是另一方面他卻把這句名號，當作在累積自己的工夫，沒有完全信靠阿彌陀佛，這又是一種。

## 本願救度 —— 非定非散的念佛

再一種，就是阿彌陀佛本願救度的法門，也就是所有功德在這句名號當中都完全具足，我們只要稱名，隨每一個人上、中、下的根機稱念這一句名號，就已經跟阿彌陀佛的救度完全相應了。不管他念佛的工夫是深是淺，累積的功德是多是少，都沒有關係，因為往生不是看我們而是看阿彌陀佛，所以這種法門又更超越前面二種，就是所謂「非定非散」的念佛，也就是「本願的念佛」。前面第一種是屬於「散善」的念佛，第二種是屬於「定善」的念佛，而這一種已經超越了前面二種，所以是「非定非散」的念佛。

### 一佛一法一淨土

總而言之，我們皈依三寶，皈依佛，就是皈依「南無阿彌陀佛」；皈依法，就是皈依阿彌陀佛本願救度的法門，而這個法門是「一佛一法一淨土」——佛是「南無阿彌陀佛」，法是「本願救度之法」，那麼淨土呢？是阿彌陀佛的淨土，也就是報土。每一個學這個法門的人，只要往生到極樂世界以後，都是相同沒有差別的，沒有階位高低的種種差別。所謂「如來淨華眾，正覺華化生。」每一位往生的，都是由阿彌陀佛正覺花所化生的菩薩。第十八願說：「若不生者，不取正覺」，如果阿彌陀佛不能使依靠他的人往生極樂世界，他就不能成正覺；現在阿彌陀佛



已經成正覺，就能夠使我們往生了，而往生之後都是蓮花化生，而此蓮花就是彌陀的正覺之花。所以學這個法門的，往生的淨土都相同，蓮花也相同，因為我們的法門是「一佛一法一淨土」。

## 南無的意義

我們念「南無阿彌陀佛」，「南無」也就是「皈依」的意思，皈依剛剛講過了，就是歸投、依靠之意。同時「南無」也有「歸命」的意思，在這裏有二種含義。善導大師說：

**「南無」者，即是歸命，亦是發願迴向之義。**

「歸命」是阿彌陀佛呼喚我們歸回極樂故鄉的命令，這是從佛那邊來解釋的；再者，「歸命」就是歸順阿彌陀佛呼喚我們回極樂故鄉的命令，阿彌陀佛的命令我們不違逆，我們歸順他，這也是歸命的意思。所以「南無」是「歸命」，而「歸命」有二種意義，一種是從佛這邊來解釋，一種是從我們眾生這邊來解釋。

「歸命」也可說是將我們這個無常、造罪、污穢的生命，歸入阿彌陀佛永恆、清淨的生命，而與佛同體，跟阿彌陀佛一樣成為無量壽、無量光。舉例來說，如果我們將水放在杯中，有一天它一定會乾枯，但如果我們將這杯水投入大海，水不但不會乾掉，而且會跟大海同一個味道。

眾生在這娑婆世界，受著六道輪迴，可以說極其無常，如果歸投至阿彌陀佛無量壽的生命當中，就能夠跟阿彌陀佛同樣無量壽，不再輪迴生死，而且永恆存在。

## **寄花五淨 風日不萎 附水靈河 世早不竭**

這個法門的另一位祖師道綽大師，在他所著的《安樂集》一書中，就有四句話形容得非常好：

**寄花五淨，風日不萎；附水靈河，世早不竭。**

也就是說，如果將這朵花放在我們這個空間，時間一久它就枯萎了，所謂春天播種，夏天開花，秋天凋萎，冬天就枯落了；但如果將這朵花寄託在五淨天——天界第四禪天，它就不會枯萎，因為五淨天是水淹不到、火燒不到、風吹不到的地方。也就是說，這個世界會成住壞空，現在是住劫，將來會壞。根據科學家研究，我們的太陽系已經過了五十億年的生命，未來還有五十億年，到時候整個太陽系、銀河系就會爆炸，當然連地球也會爆炸，這在佛經上早有記載。一旦爆炸，整個小宇宙就會毀壞，可是有一個地方不會毀壞，就是五淨天，它屬於第四禪天，是水火風影響不到的地方；既然沒有水，也沒有風、火來把它燒萎，這朵花就會永恆的鮮艷亮麗，所以叫做「寄花五淨，風日不萎」。

「附水靈河，世旱不竭」，意思是說，地面上的水，尤其是杯中的水放著，不久就乾掉了，但如果把水倒入靈河，這一滴水就永遠不會乾竭。所謂「靈河」是指有龍的河，「山不在高，有仙則名；水不在深，有龍則靈。」所以有龍的河水叫做靈河。這一滴水如果投入靈河，即使整年沒下雨，地面都乾旱龜裂了，甚至水庫也乾了，可是這一滴水永遠不乾，因為它是在靈河裏面。

道綽大師這句偈的意思是說，將我們這個無常的、生滅的、輪迴的生命，歸命於南無阿彌陀佛，因為阿彌陀佛是無量壽，而且在極樂世界永不輪迴——生命超越過去、現在、未來三世而永恆存在，就無所謂壽命長短了。

所謂「南無阿彌陀佛」，就是依靠阿彌陀佛，將生命歸投於阿彌陀佛，隨順阿彌陀佛的救度。那「阿彌陀佛」又是什麼意義呢？阿彌陀佛的意義以我們凡夫有限的知見，是無法形容、無力思維、無能解說的，因為他的意義很廣很深。不過我們知道，阿彌陀佛他所發願、所修行的功德，通通融入在這句名號當中，所以這句名號就是阿彌陀佛的本身，而之所以融入這句名號，就是阿彌陀佛要讓我們眾生容易稱念，容易得到利益。所以不管我們知不知道這個道理，只要稱念這一句名號，阿彌陀佛就在我們口中跳躍，在我們身上放光。

## 稱念彌陀佛名是最殊勝的懺悔

曠劫以來，我們生生世世造作了無量無邊的罪業，若要懺悔罪業、要贖罪，最好、最簡單、最快速、最殊勝的方法，就是稱念「南無阿彌陀佛」。如果我們過去曾經害人，或者吃了很多眾生肉，想要贖罪懺悔，最好最方便的方法就是念「南無阿彌陀佛」；又或者我們以前曾經偷竊或拿了不該拿的東西，賺了不該賺的錢，想要贖罪懺悔，最好最方便的方法，也是念「南無阿彌陀佛」。如果我們以前曾經欺負、侵犯別人，或者是嫉妒、罵過人家，說過人家的壞話，挑撥對方的感情，離間對方的團結，想要贖罪懺悔，最好最快速的方法，也是稱念「南無阿彌陀佛」。總之，不管是大罪、小罪，有形的、無形的，人家知道或不知道，過去還是現在的罪業，通通都是稱念「南無阿彌陀佛」，這是最好最殊勝懺悔贖罪的方法。

善導大師說：

**念念稱名常懺悔。**

我們在念念稱名之中就是在懺悔，常常念佛就是常常在懺悔。善導大師又說：

**利劍即是彌陀號，一聲稱念罪皆除。**

也就是說，在所有武器中，最銳利的就是寶劍，這一支最銳利的寶劍就是「南無阿彌陀佛」，除了南無阿彌陀佛，其他的都不是銳利的寶劍，都像鈍刀一樣，要達到效果，是比較困難的。也就是說，要滅罪贖罪，以其他的修行方法，都是比較困難的，就只有稱念這一句「南無阿彌陀佛」最快。善導大師也說：

**謗法闡提行十惡，迴心念佛罪皆除。**

一個人一生造惡多端，曾經毀謗佛法，不信因果，造作了十惡業，臨終的時候，地獄之火會燃燒過來，將墮落地獄受獄火之燃燒等種種的苦報，這時候修其他法門都已經來不及，但是只要他念「南無阿彌陀佛」，剎那間，就會像大火焚燒乾草一樣，將曠劫以來，以及今生今世所造的種種罪業，當下燒成灰燼。

## **真正大慈大悲的法門**

所以稱念這一句名號，不管我們至誠懇切的稱念也好，以漫不經心的方式也好，或者是以音樂娛樂這一種表演方式也好，都能達到效果。就像藥物，儘管你不知道藥的名稱、功能、藥效，也不管你是自願吃的，還是被強迫的，只要吃下去，藥就會在你身上產生效果——這一句名號，就是有這樣的功能。

世間上有的人人格高尚，又很有慈愛之心，想要救濟貧困的人，只要貧困的人去依靠他，就會得到他的救濟照顧；同樣的，我們稱念「南無阿彌陀佛」，就可依靠阿彌陀佛，得到阿彌陀佛的照顧。何況彌陀的慈悲是，即使我們不曉得念佛，沒有意願依靠他，阿彌陀佛一樣很懇切的一直在我們面前，甚至跟我們合掌、要求我們、拜託我們，希望我們稱念他的名號，依靠他，讓他救度到極樂世界去，這就是「南無阿彌陀佛」，也是所謂「大慈大悲」的地方。所以佛教各種法門當中，真可以稱為是大慈大悲、救苦救難的，說起來就只有「一佛一法一淨土」的「南無阿彌陀佛」。

## 旁人念佛 冤鬼遠離

在《念佛感應錄一》第一〇四頁有這麼一則典故〈旁人念佛，冤鬼遠離〉，內容是說有位聖心法師，他是台灣人，出生在日據時代，他的哥哥在日據時代是當日本軍伕，被派到大陸廣東去作戰，在廣東跟一位女孩子有了糾葛，最後把那個女孩害死了，這個女孩怨氣未消，為了尋仇，一直跟他來到台灣。有一天，聖心法師的哥哥因為飲食不小心，引起胃痛，吃藥都沒效，他想到自己不久人世了，就請人寫信，要聖心法師回來見最後一面，於是聖心法師就回來照顧他哥哥。在病房裏面，他的哥哥看到那位廣東女孩站在門邊，頭髮散落在肩膀上，全身都流血，好像是要討債、討命的樣子。聖心法師本人看不到，他的哥哥卻看得一清二

楚，同時顯現出非常驚恐不安的樣子。聖心法師大概不了解淨土法門，當時沒有在旁邊開示彌陀本願救度的法門來超度這個女鬼，也沒有為他哥哥念佛，只是在旁邊唱「清淨法身佛」這首佛曲。佛曲唱過之後，哥哥心情就安穩下來，因為那個全身流血的女鬼已經不見了。我們想想看，聖心法師只是這樣唱，女鬼就離開了，可以說他所唱的「清淨法身佛」其實也等於是一種佛號。這「清淨法身佛」大家聽過嗎？有人會唱嗎？

**（上人唱「清淨法身佛」佛曲）**

**清淨法身佛 清淨法身佛 清淨法身毘盧遮那佛**

**圓滿報身佛 圓滿報身佛 圓滿報身盧舍那佛**

**千百億化佛 千百億化佛 千百億化身釋迦牟尼佛**

這首曲子很好聽，聖心法師就是唱這首曲子，他大概是想唱首佛曲來安慰他的哥哥。然而對我們來說，當然就是念佛，阿彌陀佛是佛中之王，也是諸佛所讚歎的，《阿彌陀經》中說，念佛的人，十方諸佛都會主動的、高興的、歡喜的來護念他們。

我們今天就講到這裏。這幾天來都是我在講，不曉得我所說的是不是你們想要聽的？或有什麼不了解的地方？不知道有沒有回答到你們的問題？大家現在有問題嗎？

## 安心的念佛

問：剛才上人提到定心念佛，一般我們所了解的念佛要「念念分明」，那麼在念念分明當中，是不是已經想要在定中念佛呢？

答：如果能念念分明，就念念分明念佛；如果當下不能那麼寂靜，那麼就以當下不寂靜的心念佛。也就是說，不論寂靜不寂靜，只要我們念佛，就能得到彌陀的攝取不捨，所以各種狀態我們都能夠安心。當然我們既然念佛，就盡量寂靜的念佛，但即使不能達到寂靜也沒有顧慮，沒有不安。剛剛所謂的「定心念佛」，是他不了解這個道理，他是唯有念佛能夠達到定心他才能夠安心，如果不能達到定心他就不安心，所以在心態上是有不同。

我們在這裏念佛都是一句一句，沒有韻律、也沒有腔調，因為這句佛號很多人都在念，即使沒有學佛的人，在急難的時候也會脫口而念出這一句六字洪名，所以這句名號的腔調非常多。

有一種「金山活佛念佛」的調子，金山活佛大家知道嗎？煮雲老法師寫了一本《金山活佛傳》，樂觀老法師也曾經寫過一本《金山活佛傳》。聽說金山活佛有神通，人還沒有到他的聲音就已經到了，這並不是說他神通的聲音到了，而是他念佛的聲音老遠就聽得到了。他念佛的調子也很特別，跟一般人不一樣，他是念：「誰念南無阿彌陀佛」八個字，有



參禪的意味；接下來一句是：「如來世尊是活佛」。因為有人稱他為活佛，他說我不是活佛，釋迦牟尼佛才是活佛，我還是凡夫。他唱的調子也很感人、很悠揚、很好聽，我在這裏唱看看：

**誰念南無阿彌陀佛**

**如來世尊是活佛**

**誰念南無阿彌陀佛**

**如來世尊是活佛**

這調子好不好聽啊！（好聽！）很悠揚很高曠，如果在山中唱的話，聲音洪亮會有回音，感覺心境就不一樣。

聽說過去每年的除夕大家都會唱歌給上師（編按：現代禪李元松老師，末後現出家相，法名釋淨嵩）聽，所以我就想看看有什麼佛曲。這是偶爾唱唱賞心悅耳可以，長期的話還是一句佛號、一句佛號很單純很踏實的念。今天晚上就講到這裏。南無阿彌陀佛！

（二〇〇四·一·二十一）

## 二、機法一體

—— 大年初一談話

各位同修：南無阿彌陀佛！

恭禧大家新年好！新年精進念佛，法喜充滿，萬事如意，財源廣進！

（眾笑）

### 凡事從念佛開始

今天是大年初一，我們不到其他的地方去娛樂，卻一大早就來在這麼好的磁場、這麼好的佛堂念佛，可以說我們今年的開始是從念佛開始。其實學佛，尤其是我們學淨土法門的念佛人，凡事都是從念佛開始的；一年的元旦從念佛開始，而一日之計在於晨，所以早上也是由念佛開始，之後才用早餐、去上班，日理萬機。因為我們希望這一年、這一天當中，能夠業障消除、福慧增長，所以一切都是以念佛為開始，有阿彌陀佛和我們在一起，而此時是「不再是我，而是彌陀」，同時也是「彌陀興旺，而我衰微」，也就是凡夫的知見衰微，甚至消除了，只有佛的知見。所以念佛人要知道，阿彌陀佛是跟我們很親的在一起，所以不是我，而是阿彌陀佛在做主張，我們只不過是阿彌陀佛的手腳而已。一切得失成敗都由阿彌陀佛承擔，凡事有阿彌陀佛頂著，不必我們去憂慮。

一年的開始，以一般的道場來說都會拜三千佛，就是念三千尊佛的名號，念一尊拜一拜，共拜三千拜；即使沒有拜三千佛，也會做一般的法會，讓信眾來參加。而一般的廟宇也都是爭著插頭柱香，認為插到頭柱香，這一年就能夠平安吉祥。一般民間的信仰，就是過年一大早，就買著鮮花、水果去供佛，或者是到廟宇去拜佛，希望他們一年當中能夠五穀豐登；官員們也會利用這一天去廟宇，希望國家風調雨順，沒有災難；一般生意人也是一樣，希望一年當中能財源滾滾。

## 一向專念彌陀佛名

但我們念佛人就只有一句佛號，一年的開始是一句佛號，即使是除夕也是一句佛號，婚喪喜慶都是一句「南無阿彌陀佛」，這是永遠不改變的。所以我們這個法門可說是獨一無二的法門，我們所念的是「南無阿彌陀佛」，所拜的本尊是「南無阿彌陀佛」，所供養的是「南無阿彌陀佛」，所為人稱揚、讚歎、介紹的，也是只有「南無阿彌陀佛」；即使我們要瞻仰，也是瞻仰「南無阿彌陀佛」，沒有其他。

為什麼不念其他諸佛呢？這正是隨順諸佛所教導的。釋迦牟尼佛要我們專念這一句名號，專念這一句名號同時也等於稱念了十方世界無量諸佛，因為十方世界無量諸佛都是稱讚「南無阿彌陀佛」，以身作則讓我們一向的專念他，這也是《無量壽經》四十八願中第十七願的內容：

設我得佛，十方世界無量諸佛，不悉咨嗟稱我名者，不取正覺。

因此，十方世界無量諸佛都稱讚阿彌陀佛的無量光明是最尊第一。《阿彌陀經》中說，如果我們稱念「南無阿彌陀佛」，十方諸佛都會來護念我們；同時觀世音菩薩、大勢至菩薩、文殊菩薩、普賢菩薩等二十五位大菩薩，就會帶領他們的眷屬來擁護我們，天神地祇也恭敬我們。所以念佛人因為有這麼多的諸佛菩薩護持，自然今生今世就能夠業障消除、福慧增長、延長壽命，所謂「消災解厄，增福延壽」。當然每個人的願望和根機不一樣，但這些功能都是自然存在的。因此，我們就專念「南無阿彌陀佛」，這是我們這個法門的特點，也是這個法門的宗旨，如果不是專念「南無阿彌陀佛」，就偏離這個法門的宗旨了。

我們這個法門傳承自善導大師，善導大師是我們的宗祖——本宗的開宗祖師。善導大師傳承於道綽大師，道綽大師傳承於曇鸞大師，曇鸞大師傳承於龍樹、天親菩薩，這是我們的法脈。而這個法脈直到善導大師才集其大成，因此善導大師是本宗的宗祖。我們所修的法門，就是依照宗祖的傳承來修持，這不是善導大師個人的意見，而是源自他的智慧三昧證悟佛所說的傳承。因為「佛法無人說，雖智不能解」，經典雖是白紙黑字，但凡夫理解不來，必須透過有修有證的祖師解釋，我們才能正確掌握釋迦牟尼佛的本懷。

《觀經四帖疏》（《善導大師全集》二〇六頁）中說：

**《無量壽經》四十八願中，唯明專念彌陀名號得生。**

《無量壽經》是我們正依的經典，本宗正依的經典有三部：《無量壽經》《觀無量壽經》和《阿彌陀經》。所謂「正依」，是這三部經專門解說阿彌陀佛救度眾生的因和果，目標和方法都正確的記載在裏面。除這三部經以外，還有兩百多部經典談到極樂世界、阿彌陀佛，但是由於那些經典不是專談極樂淨土、阿彌陀佛，所以將這些經典稱為「旁依經典」。「旁依經典」是用來補充「正依經典」的，因此正依經典才是我們主要依循的經典，旁依經典只是取它有助於正依經典的地方，如果沒有幫助就不採取。

善導大師解釋，《無量壽經》中所說的四十八願，每一願都是在顯明「專念阿彌陀佛名號就能夠往生極樂世界」。四十八願各有其內容，但就往生的內容來說，有第十八、十九、二十願，第十八願是談專念阿彌陀佛名號一定往生極樂世界，所以這一願是「願王」。之所以為「願王」是因為它是三根普被，而十九願、二十願則不一定是三根普被，是適合某一種根性的人，阿彌陀佛為接引他們而另發十九、二十願。如果是為上、中、下根都發的願，則是第十八願。第十八願沒有講戒、定、慧、六度萬行……只有講「專稱彌陀名號必定往生極樂世界」。善導大師又

說：

《彌陀經》中，一日、七日專念彌陀名號得生。

一日七日並不一定侷限一天到七天，而是「若一日、若七日」，顯示短則十聲一聲的念佛，長則一輩子的念佛。我們都是長命的眾生，不是現在就要斷氣的，所以我們就盡形壽念佛。善導大師說：

**又十方恒沙諸佛證誠不虛也。**

**又此《經》（觀經）定散文中，唯標專念名號得生。**

「定」指十三觀，「散」指三福九品。「定」「散」的內容也是標舉唯有稱念南無阿彌陀佛可以往生極樂世界，其餘都不是它所唯一要標舉的。所以我們這個法門是獨一無二，專念彌陀名號。善導大師又說：「此例非一也」，像經典當中談到專念彌陀名號必往生的例子，不只是這二、三例而已，非常的多。然後善導大師又結論說：「廣顯念佛三昧竟」，已經廣泛的顯明念佛三昧了。可見所謂的念佛三昧在這裏的定義就是專念彌陀名號，並不是要入定去觀佛才是念佛三昧。

## **弘誓多門四十八 偏標念佛最爲親**

善導大師在《法事讚》說了一首偈（在《善導大師全集》的三九八頁）：

弘誓多門四十八，偏標念佛最為親；

人能念佛佛還念，專心想佛佛知人。

「弘誓多門」，阿彌陀佛為眾生所發的願，稱為「弘願」或「弘誓」，因為他是發願要度盡十方眾生，所以這個願非常的弘廣、廣大，所以說弘誓。「多門」是阿彌陀佛所發的願有好多，總共四十八願，但卻偏標念佛最為親，這個「偏」也就是剛剛所講的「唯標」的「唯」，只有標舉、高高的舉出念佛是跟阿彌陀佛最親的。我們能夠念阿彌陀佛，佛也念我們；我們依靠佛，佛自然就會讓我們依靠。「專心想佛佛知人」，我們專心無二的想阿彌陀佛，阿彌陀佛沒有不知道的。

現在我們來解釋「親」這個字。「親」在中國字來寫是怎麼寫呢？一開始是一個「立」，底下是「木」，高高的站立在樹木之上，然後呢？向著四方看，唉！太陽將下山了，烏雲密佈好像要下雨，我的心肝寶貝回來了沒有？這個叫做「親」，如果不是這樣，那就不是「親」。因為古代沒有電話，也沒有交通工具，而且都是在叢林當中過生活，那個時候都是以這種會意文字來顯示做為「親」。而所謂的親，最親的是誰呢？好比親子，父母兒女，是親之中最親最高的。我們分一等親、二等親，一等親是指父母跟兒女，二等親就是祖父母，兄弟之所以親，是因為有父母，如果沒有父母就沒有兄弟等這些親人，所以最親的就是我們的父母。為什麼我們跟父母最親呢？因為是父母的精血作為我們的外緣，我

們的神識作為我們的內因，因緣和合，所以才結成了親子的關係。也因為這樣，即使生下來的孩子是智障兒，也是父母的兒子；即使父母身為國王，他還是兒子的爸爸媽媽，不會因為身為國王、女王，就高高在上遠離兒女，這樣的關係叫做親。

我們念佛人跟阿彌陀佛就有這種親的關係，並不是說我們有佛性所以跟佛才親，也不是因為我們能夠修學戒、定、慧，能夠廣發四弘誓願、廣行六度，所以就跟佛很親，不是的。是因為阿彌陀佛的四十八願，是以眾生的念佛為緣，然後他才能成正覺；而我們念佛能夠往生，也是因為有阿彌陀佛的正覺。所以阿彌陀佛之所以能成正覺，是靠我們的念佛往生，而我們能念佛往生，也是靠阿彌陀佛正覺的外緣。這樣因緣和合，才有所謂的念佛眾生跟阿彌陀佛的「親」，這個親緣的關係。不然，阿彌陀佛是佛中之王，也是光中之尊，三賢十聖跟佛比起來還差一大截，可以說望塵莫及，而二乘聲聞緣覺，連佛的名字都沒有聽過，何況我們罪障愚癡的凡夫，從曠劫以來高聲的稱念、低低的膜拜、運心的想念十方佛，都不能使十方諸佛來讓我們聞見知。十方諸佛很多，他們對我們的稱念、禮拜和思惟，有聞見知這個親緣嗎？沒有啊！是因為阿彌陀佛發的本願，所以我們跟阿彌陀佛才有這個親緣。

因此善導大師這麼解釋阿彌陀佛的光明（《善導大師全集》二〇四、二〇五頁）：



**光明遍照十方世界，念佛眾生攝取不捨。**

為什麼念佛眾生攝取不捨，不念佛的眾生就沒有蒙受阿彌陀佛的攝取不捨呢？善導大師就以「三種緣」來解釋，就是一、「親緣」；二、「近緣」；三、「增上緣」。我們今晚就來解釋這個親緣。

## **親緣**

善導大師說：

**眾生起行，口常稱佛，佛即聞之；**

**身常禮敬佛，佛即見之；**

**心常念佛，佛即知之。**

**眾生憶念佛者，佛亦憶念眾生，**

**彼此三業不相捨離，故名親緣也。**

我們念佛，佛就聽到；拜佛，佛就看到；想佛，佛就知道；眾生憶念佛，佛也憶念眾生。這樣的話，阿彌陀佛的身口意三業，和我們的身口意三業不相捨離，就叫做親緣。這是因為阿彌陀佛本願的緣故，並不是只要我們稱念、禮拜、想念，阿彌陀佛就聞見之；不是的，如果沒有阿彌陀佛的本願，則不能有親緣的關係。所以《觀無量壽經》有二段經文，第一段經文是在第八觀（《善導大師全集》一九二頁）：

**諸佛如來是法界身，入一切眾生心想中。**

第二段在第九觀（《善導大師全集》二〇四頁）：

**光明遍照十方世界，念佛眾生攝取不捨。**

由這二段經文我們可以體會到，我們眾生念佛，佛就在眾生的心中，為什麼呢？因為「諸佛如來是法界身，入一切眾生心想中」，我們念佛，佛就在我們心內；而且佛念眾生，所以眾生在佛的心中。因為阿彌陀佛的「光明遍照十方世界，念佛眾生攝取不捨」，念佛的眾生就在阿彌陀佛的光明攝取當中，所以眾生念佛，就在阿彌陀佛的心中。所以從這一點來講，這種「親」是無比的親，這叫做眾生與阿彌陀佛「生佛不離」，不相分開的「機法一體」，彼此一體，不相分離不相分開。

所以雖然十方世界有無數諸佛，但是我們為了要念盡無數諸佛，因此我們就專念南無阿彌陀佛。我們為了能夠到十方世界去供養佛，聞佛說法，蒙十方佛授記，所以我們才要專心願生阿彌陀佛的淨土。因為往生阿彌陀佛的淨土，如同《阿彌陀經》所講的，就在早晨，很短的時間之內，就能夠持著種種的供養品，一剎那之間供養盡十方諸佛，聽聞十方諸佛的說法和授記。所以為了念盡十方諸佛，為了前往十方國土，因此我們專念彌陀一佛，專生彌陀淨土，這是我們這個法門的宗旨，我們學

淨土法門要知道這個宗旨，永不改變。

今天晚上講到這裏，南無阿彌陀佛！

(二〇〇四·一·二十二)

## 三、因果自然

—— 大年初二談話

各位同修：南無阿彌陀佛！

### 因果是佛教的根本

今天晚上要跟大家談談「因果」的道理。對於「因果」的觀念，一般人多認為是佛教的老生常談，並不算什麼，但其實也正因為是老生常談，才顯示它的重要性。釋迦牟尼佛一生所說的法，叫做「一代經」；一代經教的一貫道理是什麼呢？就是「因果」兩個字。所以因果是佛教的骨幹和根本，離開了因果的道理，也就沒有佛教。講經說法的人，如果不知道因果，他就不能講經說法了，因為他所講的就會離開因果，也就離開了佛法。一個老實學佛的人，因為深信因果，就會精進修行；如果不知道因果，他也不會那麼老實學佛了。

「因」是什麼？「果」又是什麼呢？在這裏跟大家談因果好像把大家看扁了，不過沒關係，我們就一層一層的來說。「因」就好像播種的種子，「果」就是開花結果，就是收成；「因」也就是行為，或者是原因，「果」就是現象。宇宙中絕對沒有無因之果，只能說不曉得它的原因而已。像我們常常聽到空難，飛機發生事故，而之後的報導通常是「事故

的原因不明」。「不明」並不是表示沒有原因，只是不明而已，必須進一步追究它的原因，解決這個原因，否則事故可能會一再重演。科學的進步是努力追究解明現象的前因後果，這樣科學、文明才會進步。

## 因果是一種自然性

天下間任何事情都是循著因果的理則產生的，沒有任何一件事情是離開因果的。因果是一種「必然性」，也就是「自然性」，不是偶然的、無因而生，或是神所創造的。有因必有果，而這個因果是「自然」。

「自然」是什麼意思呢？就像我們點火，火是向上燒，不是向下燒的，向上燒就是火的自然性；水是往下流，往下流就是水的自然性，它不可能往上流，往上流就可能是人為的造作，就不是自然了。我們吃飯肚子會飽，穿衣服身體會溫暖，春天來了花會開，花開時便知春天已來到，所謂「花開時春來，春來時花開」。即使是暗夜中，抓了一把種子去播種，雖然我們不曉得播的是什麼種子？可是到時候一定會知道的，因為一旦果生出來，就會知道當天所播種的是什麼種子，這就是所謂的「種瓜得瓜，種豆得豆」。

## 藕益大師的《見聞錄》

明末清初淨土宗的藕益大師曾經寫了一本《見聞錄》，這本《見聞錄》

對我們修行人很有警惕作用，能夠增進我們的道念。所謂「見聞錄」就是他親自看到，或親自聽到的因果報應事跡。這本書正在編輯中，以後會出版，等書出版之後，希望大家能夠撥時間看。（編註：《見聞錄》已出版，免費結緣，歡迎索取。）這本書的第一篇就提到：

有一位秀才，每過幾天就必須到陰間代替七殿閻羅王的職務，因為剛好那一殿的閻羅王位缺，他暫時去代理。他到那裏去，文判、武判就會拿生死簿給他看，他一看生死簿就很自然的能依內容去下判斷。有一次他看生死簿的時候，無意中發現裏面登記某某人偷了隔壁的雞，連毛總共一斤十二兩重，這個某某人是誰呢？竟然是他的太太，他覺得很奇怪，就把這一頁折起來做記號。等他回陽間的時候，就問他的太太，他太太起初不肯承認，堅持說沒有。秀才說，你還說沒有，明明都已經記錄很清楚。這時候他太太只好承認說，有一天在外面曬穀，隔壁家的雞來吃穀，她為了把雞趕走，隨手拿了一塊石頭丟過去，哪曉得就把雞打死了。她怕人家知道了會追究，所以把牠丟棄在牆邊。後來，他們去把那隻雞找回來，一秤重量剛好是一斤十二兩，他們就帶著錢和這隻雞到隔壁鄰居跟他們道歉，等於把牠買下來。這件事情就這樣過去了。後來這位秀才又到陰間，趕快去查生死簿，翻到那裏的時候，一看，那些文字都消失了，可是折的地方還是折著，只是文字消失了，真的很不可思議。

所以說因果不可思議，到底是誰去記載的，而且當初他太太偷偷做這

件事時並沒有人看見，可是卻清清楚楚的記載下來了。可見我們平常三業的行為——起心動念、言語、行為，點點滴滴都落入因果，我們以為沒人知道，哪曉得無形中已經被錄影、記載下來了。可謂：「人間所作事，居心之邪正，以為沒人知，冥冥有記錄。」

## 念佛成佛是自然

因果有三支柱子，就是「因果三柱」。因果三柱是指：「善因善果，惡因惡果，自因自果。」也就是，行善必然得到好的果報，做壞事必然得到痛苦的果報，行善必得幸福，作惡必招災難，所以善有善報，惡有惡報。而「自因自果」是說，自己所做的必然是自己承擔果報，自己行善，自己享受未來的福果，自己作惡，自己承擔未來的苦果，也就是說自己吃飯自己飽，不可能說我吃飯別人飽，或者別人吃飯我飽，因因果果都是自己承擔的。

我們淨土法門跟因果又有什麼關係呢？「念佛」是因，而「成佛」是果，就是這個關係，所以法照大師說：

**念佛成佛是自然。**

不必加以勉強，不會被阻擋，也不可能有萬一如何，因為它是自然性、必然的結果。所以這個法門不管任何人，只要願生彌陀淨土、專稱彌陀

名號，必定往生極樂。一百個人念佛，一百個人往生；一千個人念佛，一千個人往生。不管什麼時候，不論什麼地方，念佛都必定往生，所以念佛是非常簡易、非常穩當的。

今天晚上我們還是以《念佛感應錄一》裏面的故事，作為印證。本書三四二頁〈臨終黑暗，念佛轉明〉，敘述這件事蹟的作者曾親自跟我提過，時間是一九九三年，已經是十年前的事了。他的祖母當年八十四歲，住在宜蘭，他也是宜蘭人，不過在台北上班。他是長孫，每次回宜蘭，都會去探望他的祖母，並拿一筆錢給她作生活費，因為祖母年老，而且躺在床上，需要成人的紙尿布，費用較高。他每次拿錢給祖母時，就會勸祖母念佛，並問祖母有沒有念佛，祖母就雙手合掌說：「有！有！有念佛，南無阿彌陀佛！南無阿彌陀佛！」。他也知道是因為拿錢給祖母，所以要她念佛她就會念佛，如果沒有拿錢給祖母，她可能就不會念佛了，因為祖母平常並不喜歡念佛。

一九九三年二月一日，他的妹妹從宜蘭打電話來，告知祖母生命危急，第二天他趕回宜蘭，並將祖母從醫院接回家裏，當天晚上他的祖母陷入昏迷，口中還喃喃自語的好像跟人家在爭執什麼，說的話有些可以聽清楚，有些則沒辦法分辨，但他還是跟以往一樣勸他的祖母念佛，這時他的祖母很不耐煩的拒絕說：「唉呀！念什麼佛！」他一聽就擔心了，不知道祖母到底能不能往生。



二月三日早上七、八點，祖母又自言自語的說：「黑漆漆的找不到路。」又說：「不要擋路啦！」一邊說，一邊很著急、很恐懼的樣子，且額頭冒出冷汗，臉上因急躁與不安而變形，呼吸也愈來愈急促。這時他趕快將祖母扶起來，因為當地有一種習俗，就是人將斷氣時要扶起來，意思是向土地辭別，同時扶起來要斷氣也比較順。所以他將祖母扶起來，並且跪在祖母的旁邊，大聲的說：「阿媽！阿彌陀佛很光明，阿彌陀佛來了，您有看到路嗎？」之後又對她說：「阿媽！你念一句阿彌陀佛，一句就好了。」為什麼說念一句就好呢？因為之前他請祖母念佛，祖母不想念，他怕祖母還不接受，所以才說念一句就好。這時他的祖母就跟著他念了一句「阿彌陀佛」。

很不可思議的，她只念一句而已，臉上的焦急就消失了，好像讓她怖畏的事情，因為念了這一句佛號而消失了，所以祖母的臉上顯得很愉悅。這時，他又告訴祖母：「阿媽！您再念一句。」她又念了一句，「阿媽！再念一句。」她又念了第三句。總共念了三句，他看祖母的臉已變得很祥和，呼吸也變得很均勻了，這時他讓祖母慢慢躺下來，祖母很安詳的睡著了，之後再也沒有胡言亂語。經過一個多小時，又看到他的祖母有一點不順暢的現象，他又將祖母扶坐起來，這時就斷氣了。大家經過一陣忙碌、整理之後，他的姑姑忽然叫著說：「大家快來看，祖母的臉上笑得好開心！」他走近一看，果然祖母的嘴唇紅潤潤的，臉上祥和，雖

然祖母已八十四歲，但笑的樣子有如少女。

由這一段事蹟我們曉得，他的祖母臨終時感到黑暗，好像與人有所爭執，這一定是冤家債主來了，這時候如果沒有人為他開示，教她念佛，一定死得很痛苦。他的祖母最後能像少女一樣的面貌，死了反而比生前年輕貌美，是靠什麼？什麼都沒有，只是念了三句「阿彌陀佛」而已。他的孫子本身對念佛法門可能也不是很深入，所以只是聽了她念三句佛號，也沒有繼續再念，或繼續加以開導。不過，佛力不可思議，一句也好，多句也好，只要阿彌陀佛出現，一切就沒有障礙，就能夠往生極樂世界。因為一個人念佛，如果沒有什麼執著，他就會循著這一句佛號的功能而往生極樂世界。像《無量壽經》所說的：

**其國不逆違，自然之所牽。**

自自然然，不必造作，不會受阻擋障礙的，必然性的就會到極樂世界去，這就是這一句名號的功能。好像前日所說的，藥有藥的功能，不管你知或不知，是自願吃或被迫吃，一旦吃下去了，藥就會在身上產生藥效，功能必然會出現。所以只是臨終念三句佛號而已，就能有這麼殊勝的效果，何況我們不是臨終才念佛，而是現在、平生就開始念佛。他的祖母是經過引導才念佛，我們現在是自動自發的念佛，所以如果我們一生中不變的念佛，臨終也將必然性的、因果自然的往生極樂世界。

## 念佛的功德

這一句名號的功能，大家再看《念佛感應錄一》第三五五頁，標題〈你佛給我，我就好去〉。這一段典故來自《印光大師文鈔》，內容是說，江蘇無錫近來念佛的人很多，有一個人很會做素菜，凡是打佛七都叫他去做菜，因為打佛七時會有很多念佛者住在道場，三餐也在那裏吃，所以要有會煮素菜的人在那裏幫忙。這個人在那邊幫忙，每天都聽念佛聲音。後來他的兒子臨終時，跟這個煮素菜的父親說：「爸爸，我就要死了，但不能到好的地方去，你把你的佛給我，我就能到好的地方去了。」他的父親說：「我不念佛，哪有佛呢？」兒子說：「你佛多的很，你只要說一聲，我就好去了。」他的父親說：「那隨你要多少就拿多少。」這一句話一講完，他的兒子就安詳的斷氣了。事後他自己心想：「我從來不念佛，怎麼會有佛呢？」於是就去請教人家，一位懂佛法的人就告訴他：「你在寺院做素菜的時候，接近念佛的場所，雖然你自己沒有念佛，可是天天聽大家念佛，所以就有佛，有很大的功德。」印光大師說，這個人是無心聽，如果他留心、專心聽，功德就更大了。

我們誦經，經文的前後文各不相同，如果不注意聽的話就不知道對方在念什麼，不能句句聽得明白；即使留心聽，也不一定能很清楚，更何況無心聽，根本聽不明白。但念佛就不一樣了，念佛是前面一句「南無阿彌陀佛」，後面也是一句「南無阿彌陀佛」，聲聲念念都是「南無阿

彌陀佛」，再怎麼樣無心的人都會聽到，何況他是住在寺院做素菜，從早到晚，從晚到早，即使無心聽也會聽到很多的佛號，因為佛七就是整天念佛。

這說明三點：一、念佛比誦經功德大；二、即使沒有念，只有聽，這一句佛號也會進入阿賴耶識的倉庫中，成為我們的種子，成為功德；如果自己念，這個種子就更加堅固；三、雖然是自己的，只要答應也可以給別人，別人也能擁有；而自己的依然保存，毫不減損。這顯示阿彌陀佛為我們以五劫的時間發下四十八大願，同時為我們經過兆載永劫的時間去修菩薩苦行，完成四十八大願。完成四十八大願是完成什麼呢？完成了我們的往生，同時也完成了我們要往生的極樂世界。我們從娑婆世界到極樂世界應該具備的資糧功德，是阿彌陀佛為我們完成的；我們生生世世以來造作了無量無邊的罪業，也是阿彌陀佛來替我們完成清償。因為當我們離開世間時，必須要清償業債，不然離不開，就好像一個人欠了國家很多錢，要移民時如果不將錢結算清楚，過海關時會被擋住。這一些功德，都是阿彌陀佛為我們完成，然後送給我們，他早就答應我們，所以我們要多少就有多少。因此這一句佛號是阿彌陀佛可以讓我們所有，可以讓我們支取，我們要取多少就取多少，要支出多少就支出多少，這就是念佛的功德。

## 當生成就的法門

念佛是這樣的簡易、殊勝，這是因果的自然性，可是念佛的人畢竟不多。其實學佛的人本來就不多，地球上有六十億的人口，到底學佛的人有多少？而一般學佛的人都自認根器很高，是學禪、學密或研究教理的根器，想靠自己的力量來尋求解脫，但是所謂「不經一事，不長一智」「事非經過不知難」，必須繞了一大圈之後，自己遇到災難了，或者生重病了，如果生死心切，對生死輪迴看得很重要，他就會回過頭來反省自己平生所學的能抵得了生死嗎？如果現在死的話，從此就可解脫生死，脫離六道輪迴嗎？還是心中茫然沒有把握？如果他以前聽聞過念佛的道理，這時種子就會浮現，就會念佛、靠佛，佛會讓他有所依靠。如果不是這樣的話，他會心中茫然，不知要到哪裏去，結果就隨過去的業投胎轉世，這樣就很可惜了。

為什麼呢？好不容易生而為人，並得聞佛法、依法修行，卻不能在佛法當中尋找到今生今世可以當生成就的法門，豈不是在佛法當中只結一個緣，下一輩子又繼續輪迴，那是非常危險的。因為，誰敢保證下一輩子還能當人？即使當人，誰又能保證能聞佛法？即使幸而還能聞佛法，但能保證下下輩子嗎？能夠保證生生世世、世世生生嗎？所以印光大師說：「生死不了，危險太大；輪迴未出，難免墮落。努力今生，以了生死。」今生今世既然學佛，就必須把握今生今世可以解脫的法門，也就

是先往生極樂世界再說，因為極樂世界已經沒有輪迴，到了那裏要學什麼再慢慢去學。不過，其實極樂世界是成佛的境界，是享受果報的，不是到那裏又再學習、再修行，所以這個法門既容易、又殊勝，殊勝在哪裏呢？殊勝在能當生成就，而且往生能夠當生成佛。今天就講到這裏。

南無阿彌陀佛！

(二〇〇四·一·二十三)

## 四、再度沉淪

—— 大年初三談話

各位同修：南無阿彌陀佛！

今天晚上還是跟大家討論《念佛感應錄一》。

### 極樂聖眾

今天是大年初三，年就快過了，每過一年，我們是增加了一歲，還是減少一歲呢？有一句話說：「過年是通往地獄、接近地獄的一個里程碑。」這句話對於沒有學佛、念佛的人確實是如此。人自從出生下來，過了一天，生命等於減少一天，也就接近地獄一天；可是如果是念佛人，他的生命固然減少了，但卻是一天一天的接近極樂世界。因為念佛人，必定往生極樂世界，雖然肉體還在這裏，可是已經是極樂世界的聖眾，是淨土的眷屬，而不是閻羅王的眷屬，他的壽命已經不能用過去、現在、未來三世的概念來形容了。就像我們每天所誦念的《阿彌陀經》中說的：

**彼佛壽命及其人民，無量無邊阿僧祇劫。**

阿彌陀佛及極樂世界之人民的壽命，同樣是無量無邊阿僧祇劫，不能

以數目年歲來形容它。「及其人民」是指極樂世界的聖眾，只要往生到極樂世界都和阿彌陀佛一樣，所以是極樂聖眾。「及其人民」有二種：一種是以前念佛願生極樂世界，而且已經往生到極樂世界去的；另一種是現在願生極樂世界，但是壽命未到，壽命一到就必定往生極樂世界。這一種眾生也是極樂世界的聖眾，也是「及其人民」之一。所以念佛人的壽命可說是不增不減的。

## 來生做人比臨終往生還要困難

《金剛經》說：「過去心不可得，現在心不可得，未來心不可得。」這是泯三心空四相，是證悟者的境界，他證悟了不生不滅，而且內心的貪瞋癡三毒也都斷了，就像阿羅漢一樣。所謂阿羅漢就是「我生已盡，梵行已立，所作已辦，不受後有」，因為阿羅漢他應該守的戒律都守了，應該修的功行也完成了，他是「我生已盡」，萬古以來生生世世的生死輪迴，到這一輩子已畫下休止符，不受後有。念佛的眾生，雖然沒有阿羅漢那樣的證悟和斷惑，可是果位比阿羅漢更高超殊勝。印光大師說：

**來生作人，比臨終往生（淨土）還難；**

**不生西方，必墮惡道。**

又說：



**生西利益，比得道利益更大。**

這幾句話雖然簡短，卻很有震撼力。大家都以為往生淨土很困難，所以希望下一輩子能轉世為人，再學佛修行，這是大錯大誤的。因為下輩子即使轉世為人，但有把握還能夠學佛嗎？能遇到解脫的法門嗎？來生要能轉世為人必須持守「五戒」，但五戒具足很困難。而往生呢？往生是靠阿彌陀佛的力量，阿彌陀佛的力量是現成的，而且是白白送給我們的，所以淨土法門是一條易行之道，任何人只要願意，都可以輕裝上路。我們今生今世已得人身，已經遇到可以解脫的法門了，而且是當生成就的法門。往生極樂世界一定跟阿彌陀佛一樣成佛，所以說比阿羅漢境界還高。

大家翻開《念佛感應錄一》倒數第三行：

**若不念佛，願生極樂，則雖位高權重，猶是閻王眷屬，日日接近地獄。如牛赴市，步步近死；一旦命終，悔懼交至。**

**鬼卒帶走之路，流淚獨行；**

**閻王呵責之庭，屈膝孤悲。**

人生像什麼呢？如牛赴市，步步近死，即使位高權重還是難以避免閻王的審判，一旦命終的時候，則悔懼交至。《無量壽經》說：

## 大命將終，悔懼交至。

什麼叫「悔懼交至」？「悔」，就是懊悔。懊悔什麼呢？懊悔已生而為人且遇到佛法，卻沒有努力修行，不畏懼因果而造惡多端，但已經來不及了。甚至有的人在有生之年，只是為了家庭、兒女在造業，從來沒有為自己的未來著想過，直到臨終才懊悔。「懼」，就是懼怕。將死之時，如果見到地獄之火、牛頭馬面，當然是非常的懼怕；即使還沒見到，人也會懼怕不安，因想到死了以後生命到底是繼續存在還是斷滅？如果繼續存在，到底是向苦的地方去，還是向樂的地方去？總之，不明、不知就會不安。我們之所以會造業、痛苦、不安，都是因為兩個字——「無知」。無知所以造業，造業所以痛苦；也由於無知才不安，若清清楚楚的知道，怎麼會不安呢？

書上接下來有二句《大經》的話：

**愛欲榮華，不可常保，皆當別離，無可樂者。**

又言：

**獨生獨死，獨去獨來，身自當之，無有代者。**

這是真實的寫照，昨天曾談到「陽盜鄰雞，陰簿立記」，在陽間偷了

隔壁的一隻雞，其實也還不算偷，可是陰間就把它當作欠債，立刻記載下來。到底是誰去記載的？將錢還對方時，文字就立刻消失了，到底是誰消除的呢？可能有人會想，這件事是虛構的還是真實的呢？這件事情應是真實不虛、實實在在的，因為記載這篇典故的是淨土宗的一位高僧藕益大師，他守戒精嚴，是不會故意犯戒的。而且以佛法來解釋，確實也是如此，套一句上師所說的，那是「法界不可思議的神秘力量」在運作。「法界不可思議的神秘力量」是指什麼呢？在這裏不是指上帝的審判懲罰，也不是指阿彌陀佛的力量，而是指昨天所講的「因果自然」。宇宙之間，有自自然然、無可抵擋的因果報應的力量存在。「因果報應」是我們學佛的人應該要優先畏懼的。所謂「菩薩畏因，眾生畏果」，菩薩知道眾生身口意所做的點點滴滴都落入因果，所以畏因；而眾生則是災難來了才反悔，但已經來不及，災難過了，他又忘記，又繼續重犯，這就是眾生。

因果的道理，不只是佛教強調，一般民間也很注重。我小時候讀私塾，第一本讀的是《三字經》，第二本是《人生必讀》，再來就是《昔時賢文》。這些書籍中就有勸善跟強調因果的句子。當初小小的心靈，讀到這幾段文，確實也深深刻刻烙在心中，時時刻刻有一種警惕的作用。像《人生必讀》就提到：「善惡到頭終有報，只爭來早與來遲」。另有句話說：「善有善報，惡有惡報，不是不報，時辰未到」，以及「暗室虧

心，神目如電；人間私語，天聞若雷」，可以說在在處處、時時刻刻，都有法界不可思議的神秘力量在監視，所以學佛的人要把畏懼因果擺在第一位，也由於畏懼因果才會想到尋求解脫三世因果。

## 曾為高僧 再度沉淪

請大家翻開《念佛感應錄一》第五九頁這一篇〈曾為高僧，再度沉淪〉：

**嘉善諸生支某，向負才名。康熙乙酉（一六六九）夏，赴嘉興科試，白日見一鬼入腹中，遂仆地，發北方音索命，家人急具舟載回。**

嘉善在哪個地方，我沒有去查。「諸生」是指讀書人，「向負才名」，是一向自認為很有才華，而且也大有才華的名聲。他在康熙這一年夏天去考試，「白日見一鬼入腹中，遂仆地」。世間往往好事多磨，一個人福報來了，如果真有福報就能很順利的享受，但如果福報來時，過去的業障也現前，就會障礙這個福報。所以家中如果有小孩應考的話，我們預先就要多念佛，平常多行善積德，來排除一些在旁邊等待討債的冤鬼。就像文中這個人要去考試，他很有才華，應該可以得到功名的，可是他過去世犯了很大的錯誤，結果報應到了，冤鬼進入他的肚子裏面，假借他的身體發出聲音，家人只好把他載回來，他的功名也就失去了。

請幽瀾寺住持西蓮法師問曰：「汝何方邪鬼，敢纏攪支相公耶？」

這位西蓮法師大概也自恃自己是法師，所以用很嚴厲的口氣指責他，罵他是個邪鬼。這個鬼也不甘示弱的說：

**吾非邪鬼，因有宿仇，因緣已至，故來索報！**

可以說理直氣壯，因為他跟他有冤仇，因緣到了誰都抵擋不了，除非有佛法來解圍。

西蓮法師詰其故，曰：「吾於明初為副將，姓洪名洙。主將姚君，見吾妻江氏美，起貪婪心。會某處賊叛，姚以老弱殘兵七百，命余征討；余力不能支，全軍覆沒。姚收吾妻，妻遂縊死。銜此深仇，累世圖報。奈姚君晚年悔恨而修行，次世為高僧，再世為大詞林，三世為戒行僧，四世為大富人，好施與，皆不能報。今第五世，當戍西連捷，以某年舞弄刀筆，害鬻茶客四人，冥府已削去祿籍，故吾得來索命。」

宿仇就是這樣來的。洪洙在明朝時當副將，主將姓姚，起了貪慾心，結果造了很大的惡果。這位姚姓主將害了七百位老弱殘兵，他如果不起貪慾心，就不會有這一種計謀，所派的應是上千位年輕力壯的士兵，這樣一定能夠克敵成功，可是他就是預先要陷他們於死地，然後達到他的慾望，但想不到洪洙的太太忠貞不二，就自縊而死，結果他也達不到他

所要的。「銜此深仇，累世圖報」，照說要圖報此仇也不很困難，可是剛好這位姚姓主將晚年就去修行了，一旦修行，當下就有護法神保護，所以要報復也不可能，還要等待下輩子。可是下輩子他是高僧，又報復不成，還要等待下輩子；下輩子他又當大詞林，官位大的話，也會有守護神或善神保護。第三世又為戒行僧，守戒精嚴，也會有很多護法神；第四世為大富人，大富人如果喜好布施，也會有福報，有福報也會有善神保護，凡事存善心做善事，就有善神保護，所以他也無法報復。這一世是第五世，第五世他應該承受著幾世的福報，而當大官的，可是他犯了一個大過錯，就是舞弄刀筆，害死四個人，結果他以前的這一些官祿、名位，就被削得一乾二淨了。也因為福德因緣已盡，所以冤家債主才能夠接近他，而且進入他的肚子，要置他於死地。

由這一點我們知道，最想念我們的是誰？（有同修答：南無阿彌陀佛！）（眾笑。）（同修又答：冤親債主！）是啦！說阿彌陀佛也沒錯，阿彌陀佛從十劫以來一直站在我們面前，金手常伸，悲切的呼喚我們說：

**輪迴諸趣眾生類，速生我刹受快樂。**

**常運慈心拔有情，度盡阿鼻苦眾生。**

所以是阿彌陀佛最想念我們，只是我們迷而不知，被貪瞋癡慾望所掩

蓋。另外最想念我們的是冤家，因為他銜此深仇，生生世世都在旁邊等待，時時刻刻想要報復。眾生都有瞋恨心，都有不平不滿，只要別人對不起我們，一定要討回公道。因有這種心，所以生生世世都在冤冤相報，無窮無盡。如果能夠冤親平等的話，當下就離開六道輪迴了，可是我們做不到，因為我們的貪瞋癡執著深重，所以冤親債主時刻都在等待我們。如果我們有福報或是身強力壯之時，冤親債主近不了身，但等到年老體衰，或者有重大過失讓我們福德削盡，他才能夠接近。

西蓮法師聞其言有序，勸之，許其誦經禮懺，以解怨仇，鬼唯諾。

西蓮法師聽他講這些典故有條有理，就勸他要誦經拜懺來解決他們的冤仇，超度他。本來要他滅此深仇，捨去不報復是很困難的，但是西蓮法師很會講道理，講動了他的心。一般誦經拜懺都是拜最有名的懺，如《梁皇寶懺》或是《水懺》，還有《金剛懺》《藥師懺》《大悲懺》等；誦經呢？大都是誦持《金剛經》《地藏經》或是《藥師經》《普門品》，誦《法華經》的比較少，因為《法華經》比較長；但這些都不如念佛、講淨土的道理，來讓他不只超越三惡道，同時遠離六道輪迴。

遂請西蓮法師作佛事，支病頓癒。

可見立竿見影。

後數日，復作鬼語。西蓮法師責之，鬼曰：「吾承佛力超生，斷無反

覆。今來索命者，乃鬻茶客四人，非吾也。恐師疑吾負信，故特相報。」言畢遂去，俄支某病發，不信宿而亡。

這個典故，我早年就看過，給我的警惕非常大。這一本《念佛感應錄》，總共有一百五十二則念佛感應的事跡，篇篇都是有關念佛的，只有三篇跟念佛無關，就是第一篇、這一篇和下一篇〈誦法華尼轉生官妓〉。這三篇跟念佛無關，把它們編進去是為了跟念佛互相比。什麼對比呢？我們看文後的按語：

**曾為高僧，及戒行僧，轉世便迷，再度造業。**

他以前曾經當過高僧，也當過戒行僧，可是隔世就迷失了，他以前的道心何在？戒德又哪裏去了？

若其末路，能修淨土，一世解脫，不貽後悔。

如果他在第一世晚年悔恨修行的時候，能修專念彌陀名號，願生極樂世界，那麼當時就可往生極樂世界，當生解脫了，不會再生生生世世輪迴，只要有生生世世就一定會造業的啊！所以印光大師說：

生死不了，危險太大；輪迴未出，難免墮落。



## 但念彌陀 重罪尚滅 何況輕罪

書上接著說：

**生死路險，輪迴可怕，六道未出，難免墮落。**

**我等行人，借鏡支某，誓生極樂，不蹈覆轍。**

所以我們應該感謝他，他如同一面鏡子給我們看，其實他是誰呢？他就是我們。不要以為只有支某才會這樣，我們生生世世以來，什麼惡事沒有做過，所以說我們同是一丘之貉，應該互相同情，互相包容，互相勸勉。

請翻開《念佛感應錄一》第十八頁倒數第四行：

**但念彌陀，重罪尚滅，何況輕罪；**

**若不念佛，輕罪不滅，何況重罪。**

**一沙雖輕，直沉海底；重石乘船，可達彼岸。**

「但念彌陀，重罪尚滅，何況輕罪。」阿彌陀佛是萬德洪名，就像什麼？就像大冶洪爐那樣。我們眾生，生生世世以來，必定累積重大的罪業，《華嚴經》說：我們生生世世的罪業如果是有形的話，盡虛空是不能容納的，可是即使那樣多的重罪，跟阿彌陀佛這個如大冶洪爐的萬德洪名比起來，也不過是空中片雪。這如空中片雪的罪業，一接近如大冶

洪爐熊熊烈焰的這一句彌陀名號，當下立刻消失；如同印光大師比喻所說：「吾人罪業，如空中片雪；彌陀慈悲，如大冶洪爐。」但如果不念佛的話，即使一點點的罪業也不會消滅，何況生生世世以來的重罪。

有二首因果偈，一首說：

**欲知前世因，今生受者是；**

**欲知來世果，今生作者是。**

我們對於今生所受的苦樂禍福，不必太高興，也不必不平不滿，因為點點滴滴都跟我們的過去世有關係。也可以說，今生的苦樂禍福都是我們一手造成的，所以不可怨天尤人。另外一首就是：「假使百千劫，所作業不亡，因緣會遇時，果報還自受。」「一沙雖輕，直沉海底，重石乘船，可達彼岸」，我們的罪業譬如石頭，石頭如果沒有船承載，即使是一沙之輕，也會沉入六道的苦海；而再多再重的石頭，只要乘上阿彌陀佛的願船，就能夠達到彼岸。阿彌陀佛的功德就像大海，而我們的罪業，跟阿彌陀佛的功德比起來，就像滄海之一粟，如同大海之一滴而已；但即使是一滴，如果沒有願船的話，就一定會墮落，如果有願船的話，罪業才算是一滴，因為與彌陀功德相比是微不足道的。

我們今生已經是確定往生極樂的人了，等於是倒駕慈航，所以希望我們能「自信勸人信」，像上師所講的一樣：「行有餘力，要弘揚彌陀本

願。」

今天晚上講到這裏。南無阿彌陀佛！

(二〇〇四·一·二十四)

## 五、拼命念佛

—— 大年初四談話

各位同修：南無阿彌陀佛！

跟前幾天一樣，我們今晚還是一起來研討《念佛感應錄一》。昨天談到過去世曾為高僧，但後世再度沉淪的典故：這位高僧在第一世的時候是當將軍，害了不少人，晚年懺悔並走上修行之路，此後餘生，以及二生、三生、四生都不昧前因繼續修行，但因貪瞋癡未斷，因此尚未脫離輪迴，遇境逢緣，還是會再造惡業。如果他當初能夠念佛往生極樂淨土，就沒有以後這些葛藤了。

今晚我們再舉另一則典故，典故中的主角也是當將軍，也殺害了很多，到最後幾乎要受業果的報應而墮落地獄，可是那時他旁邊剛好有一位大善知識提醒他一句話，而且這句話竟然是所謂的「靈丹一粒，點鐵成金；至理一言，轉凡成聖」啊！

### 拼命念佛 化解群鬼

這段典故在我們這本書的第一〇〇頁的〈拼命念佛，化解群鬼〉。我先來念一遍：

北通州，王鐵珊者，前清曾作廣西藩台，其時廣西土匪甚多，彼於作兵備道時，即設計剿滅其黨，所殺甚多。

四年前得病甚重，一合眼即見在黑屋中。其屋甚大，又甚黑。其鬼無數，皆來逼迫，遂即驚醒。久則復合眼，其境仍如是，復驚醒。三晝夜不敢合眼，其人已奄奄一息。

其妻因諭之曰：「你如此怎麼樣好？你念『南無阿彌陀佛』吧，念佛總會好。」

鐵珊一聞此言，遂拼命念，未久，即睡着，遂睡一大覺，了無境界可得，而病亦漸漸痊癒矣。因長齋念佛。

鐵珊前年與陳錫周來山，親與光說耳。（《印光大師嘉言錄》）  
二乙）

這一則典故出自《印光大師嘉言錄》，這一本嘉言錄是從《印光大師全集》中摘錄出來的。印光大師是近代淨土宗的祖師，學佛的人，尤其是學淨土的人，幾乎沒有不知道印光大師的。

我們來看第一段：

北通州，王鐵珊者，前清曾作廣西藩台，其時廣西土匪甚多，彼於作兵備道時，即設計剿滅其黨，所殺甚多。

依據其他的資料記載，王鐵珊曾經當過廣西的司令官，那時候土匪很

多，王鐵珊就設了種種計謀，殺了全部的黨羽，因為殺的人實在太多了，難免會該殺的殺，不該殺的也殺，所以被冤殺的人很多。當時王鐵珊居士，可說是草菅人命、趕盡殺絕、缺乏愛心；他沒想到這些土匪也是人，尤其那個時代都是男人在當家做主，上有老，下有小，殺了一個男人，很可能就毀了一個家庭。而且那個時代兵荒馬亂，謀生很不容易，許多人往往為了家計而不得不鋌而走險；所以當父母官的人，應該抱著一種同情時代悲劇的心情來悲憫他們，了解這是時代所造成的，如果換成是自己的話，也有可能會鋌而走險，所以彼此應以同情心、同理心來相互體諒對待。然而畢竟王鐵珊那時代當軍官的威嚴總是比較重，如果平時他也學佛的話，應該不至於趕盡殺絕。

## 因果貫通三世

第二段：

**四年前得病甚重，一合眼即見在黑屋中。其屋甚大，又甚黑。其鬼無數，皆來逼迫，遂即驚醒。久則復合眼，其境仍如是，復驚醒。三晝夜不敢合眼，其人已奄奄一息。**

這就是所謂的業障病、因果病，也就是業障現前。只要是因果病，不只是醫生沒辦法醫、用藥沒效，即使是神仙也無能為力，那時只有靠六字洪名才能夠償還宿債，救他的性命。

講到因果，有一首因果偈說：

**假使百千劫，所作業不亡；**

**因緣會遇時，果報還自受。**

意思是說，我們身口意的行為所散發出去的善、惡波率是不會消失的，因緣會遇的時候，就會產生果報。至於緣什麼時候會到呢？那是不一定的，所以因果的報應是貫通過去、現在、未來。就像種植物，有的是春天播種，秋天就可以收成了；有的則是今年播種，要等到明年，甚至要等到五年、十年、幾十年之後才能收成。因果報應的道理也是這樣，有「現報」「生報」和「後報」。所謂「現報」就是今生所作的業，今生就會得到果報；「生報」就是今生所作的，來生受這個果報；或者是前生所作的，今生受這個果報；「後報」就是過去幾世所造的業，今生受這個果報；或者是今生所造的業，來生還沒有報，是在來生之後的另一個來生或更久的來生才受到果報。由此可知，因果是貫通過去、現在、未來的，如果現生尚未受報，那並不是不報，只是時節因緣未到而已。

由於王鐵珊居士今生所造的業非常重，因為各種業中，以殺生、殺人的業為最重，況且他不只殺一個人而已，是殺了好多人，所以今生就受到他殺業的果報。如果他權位很高、年紀尚輕，這些鬼未必能來向他討債。等到年紀大了，祿位也已經享完，身上的命光已漸漸消弱了，這些

過去被他殺害的冤家債主就會近身討債了。

## 善知識是得道的全因緣

第三段：

其妻因諭之曰：「你如此怎麼樣好？你念『南無阿彌陀佛』吧，念佛總會好。」

這個時候，他的大善知識出現了。所謂「善知識」的定義是，只要能使對方走上解脫之路的，就是對方的善知識。善知識又分「教授善知識」「護法善知識」與「同行善知識」。善知識對我們學佛的重要性如何呢？有一次，阿難尊者請問佛陀：「善知識是不是助我們得道的半因緣呢？」佛陀回答：「是得道的全因緣。」一般人大概會認為，我們都有佛性，佛性就像種子一樣，如果努力耕耘，隨著時節因緣的成熟，總會開花結果的；所以，外來的緣應只是一半的因緣，而我們本具的佛性、自身的精進又是另一半的因緣，兩個因緣合起來就是全部因緣，則能開花結果，也就是修行證果。一般人大都會這麼想，但是佛陀卻說：「不是這樣！善知識就是我們得道成佛的全因緣。」

密教有四皈依，在四皈依當中最重要的是皈依金剛上師，我想這有它的道理在，因為善知識適得其時的一句話往往會改變一個人的性格、命



運或一生。俗語也說：「一言興邦，一言滅國。」尤其在關鍵時刻，緊要的一句話對人的影響是絕對性的。像王鐵珊居士在這個奄奄一息的關鍵，如果沒有他太太這位善知識的一句話，恐怕就要不久人世，馬上會被那些過去所殺害的冤家債主拖入地獄了。

我們學佛的人都知道，善知識是很難得的。譬如說，太太想學佛，丈夫會阻止、障礙她；反之，丈夫想出家，太太就會阻止、反對。就這情形，善導大師在《般舟讚》裏就說：

**父母妻兒百千萬，非是菩提增上緣，  
念念相纏入惡道，分身受報不相知。**

意思是說，生生世世以來百千萬的父母、妻兒，都不是我們的菩提增上緣，不是我們學佛證果、脫離三界輪迴的好因好緣。為什麼呢？因為彼此互相障礙，你障礙我，我障礙你，所以說「念念相纏入惡道，分身受報不相知。」等到下輩子，即使彼此皆投生為人，又再見面了，也不曉得你是我前輩子的爸爸，或者是媽媽，或者是丈夫、太太，所以「分身受報不相知」。想到這一點，我們今生今世就要儘量成就對方，因為我們到現在都還在輪迴，可見生生世世、曠劫以來我們都在彼此障礙對方。所以，今生今世就要互相鼓勵對方——唉！這個家庭經濟我來一肩承擔吧！你就學佛去吧！你就出家去吧！（眾笑）

有一位淨崇師，出家前，夫妻就有這樣的心情。他們夫妻原本都是慈濟的委員，有兩個女兒一個兒子，女兒一個已經上班了，一個還在慈濟大學讀書，兒子好像在當兵。他們夫妻彼此想要成全對方，也就是說太太想成全丈夫先出家，丈夫也想先成全太太出家，但是想到家裏孩子還沒有長大，而女眾持家總是比較方便些，所以他就先出家了，法號（內號）叫做「淨崇」，外號叫做「信德」，也就是取《無量壽經》經文「崇德興仁，務修禮讓」的意思。

另外一位法師就比較不一樣了。他想出家的念頭已經好久了，但他的同修（太太）一直反對，認為雖沒有出家也是一樣在學佛，一樣是早上五點就起來念佛，有人須要助念時也都不分晝夜，對念佛對眾生都盡心盡力的付出奉獻，這樣不是很好嗎？而且有些人出家後生病了，還是回到家裏來讓家人照顧，為什麼一定要出家呢？不過，這位法師最後還是決心出家了，剛出家後的那幾天，他太太的心情可說是壞到了極點，不過隨著時間，心境漸漸改變。今天我跟他連絡時，問起他的同修的情況，他說一開始，她的心情真的很不好，但最近已經比較開朗，也比較能夠接受這個事實了。如果出家，家人歡喜護持的話，那就一切障礙都沒有，而即使家人一時反對，但最後還是會回過頭來認同護持的，因為想到再怎麼樣都是血親骨肉嘛！像我當年出家時，家人也是反對，我母親是流著眼淚看著我出門，我父親則是氣得生病。可是現在，我母親也一同來

這裏念佛了，我父親雖然不是很護持，但是至少對佛教也抱持好感。

夫妻的恩愛，甚至牽纏總是難免的。記得一九八九、一九九〇年時，我在日本京都遇到一位同樣來自台灣的女眾，她兒子在京都當醫生，她本人看起來非常的鬱悶、憂愁。她跟我說，她丈夫兩年前去世，自從丈夫去世之後，她就像一個行屍走肉的人。以前丈夫在世的時候，會陪她到處觀光，有什麼大事都由他來決定處理，所以她一直過著無憂無慮的日子。可是現在他已經去世了，她一個人非常地孤單，毫無依靠，這一、兩年來都生活在悲愁的時光裏。那時我曾開導她，但並沒有什麼明顯效果。過後不久，過年時，我寄了一張卡片給她，上面寫了一首句子：

**人生誰都是過客，相守百年也是夢；**

**世上萬般帶不去，一雙空手見閻羅。**

不曉得過了多久，有一次又跟她碰面了，這時候她看起來已經不再那麼鬱悶，心情也比較開朗了。她說，自從接到我寄去的那張卡片之後，她思維了那首句子的意義好幾天，心情不知不覺開朗了，心中的結也被解開了，原來人生本來就是這個樣子，再怎麼樣的憂愁、懷念都於事無補，只是彼此障礙而已，而放開心胸來學佛、念佛，對他好，對自己也好，所以她很感謝我寄給她那一張卡片。

第四段：

鐵珊一聞此言，遂拼命念。未久，即睡着，遂睡一大覺，了無境界可得，而病亦漸漸痊癒矣。因長齋念佛。

可以說這個王鐵珊居士因禍得福，因為他如果沒有生了這場大病，也不會長齋念佛。據其他的資料所載，王鐵珊居士從此就跟他的太太一起參加念佛會。對他來講，應該是會終身念佛不變的，因為這是他切身深刻的體驗，讓他從地獄門前救回來的，就是這一句很簡單、容易稱念的「南無阿彌陀佛」。所以他必然會從此抱持這一句佛號作為他的本命元辰，永遠也不會放捨，所以就長齋念佛了。

## 吃素是學佛陀的大悲心

所謂「長齋」就是吃長素，學佛人吃素應該是很自然的，因為學佛是學佛陀的大悲心、學佛陀的行為。如果我們真正學佛，而不吃素的話，就不是真正像佛一樣的在愛護眾生。如果是以前，吃素可能比較不方便，但以現代來講，吃素是很方便的。歐美也好，醫學界也好，都在推廣素食有助於身體健康，這個叫「健康素」。我們學佛人，吃素叫做「宗教素」。由於去年有SARS，很多人怕吃肉得到SARS，就不敢吃肉了，所以在這一種風潮之下，我想吃素是不會被人家另眼相看的，而且也很容易才對。

真正愛護眾生，要從吃素開始。在這時代學佛，如果吃素方便而不想

吃素，若不是缺乏愛心，就是不信三世因果，不然的話，就是沒有學佛的慈悲心。我們所吃的肉，其實都是過去世的父母，這點大家肯定不肯定？如果不肯定的話，就不是真正的學佛者。這幾天我們有談到，因果是佛法的根本、貫通一代佛教的骨幹，所以學佛的人首先要深信因果，避免造惡因，如果天天都在吃肉的話，其實不知不覺都在造惡因。

《心地觀經》就這麼說：

**一切眾生，輪轉五道，經百千劫，於多生中，互為父母；  
以互為父母故，一切男子即是慈父，一切女人即是悲母。**

今生我們作六親眷屬，下一輩子如果沒有脫離生死輪迴，也沒有墮落三惡道，那還是有機會互為六親眷屬的。我們來算看看，我們現在有一個爸爸、一個媽媽，就有兩個阿公、兩個阿嬤，那就有四個祖父母，如此向上推到第十代，我們就有幾千個祖先，如果再推到二十代、三十代，那就好幾千萬的祖先了。我們出生一世，就有那麼多的祖先，那兒女更多，如果今生有兩個，或者四個兒女，那每一個又各生四個，這樣不用幾代，就不只是兒孫滿堂了。人身難得，如果沒有解脫六道生死輪迴，墮落三惡道的機率很高；如果墮三惡道，比較不苦的就是當畜生，可是當畜生的結果就是成為人類桌上的肉了，想起來是很可怕的。

《心地觀經》又說：

**有情輪迴生六道，猶如車輪無始終；**

**互為父母為兄弟，生生世世互有恩。**

生生世世彼此都互有恩惠，既然生生世世彼此都互有恩惠，那我們沒有吃素，而去吃肉，萬一吃到他的肉，豈不是恩將仇報？

在清朝時代，有一位媳婦作夢，夢到她死去的公公跟婆婆，臉用一條紅巾遮著，好像怕人家看到，然後兩個人就走到雞籠裏去了。媳婦一醒來，覺得很奇怪，但夢境非常的清晰，如同現在在眼前看到一樣，所以她馬上到雞籠看看，結果發現這隻母雞，已經孵出了幾隻小雞，其中有兩隻小雞的頭部特別的紅，仿若就是夢中她公婆拿紅巾所遮蓋的情形。這時她就有所瞭解，立刻將這兩隻小雞拿去淹死，然後請師父誦經三天來迴向超度。三天過後，她又夢到她的公公和婆婆很高興的來向她道謝，說她很孝順、很賢慧，能夠懂得以佛法來超度他們，同時說：「由於他們在世時喜歡吃雞肉，所以因果報應，要受好幾次投胎為雞的果報，但這一次幸好妳來超度我們，我們要離開畜生道去投胎為人了。」

這個典故，是清朝一位居士所寫，大要如上；可知若不吃素，則往往會吃到自己的祖先而不知。另外一個典故比較為人所知，就是：

**眾生真愚癡，孫子娶祖母，**

**牛羊席上座，六親鍋內煮。**

這首大家聽過吧！意思是說，有一戶人家在辦喜事，這個時候，有一位師父他有神通，正巧從門前經過，就很感嘆的念出這首詩。人們很愚癡，現在所娶的竟是以前的祖母，如果知道的話，怎麼會娶呢？那祖母怎麼會來跟孫子結婚呢？這個不難了解，因為很多作阿公阿嬤的人，當要去世時，最懷念、最依依不捨的就是剛出生不久的孫子，所以即使要斷氣了，這個心還是執著這個孫子，如果投胎為人，因為懷念深，跟孫子的緣就比較深，一碰面就會有交集。那「牛羊席上座，六親鍋內煮」，就是說以前他們所養的牛羊，現在已經轉生為人，而且來參加喜宴，而他們以前的六親，現在卻轉生為畜生擺在桌上。為什麼這樣的顛倒呢？是說我們以前吃的牛羊，現在出生為人，過去吃他的人反當牛羊來給他吃。人生就是這樣，互相循環，互受果報。

有一句話說：

**一日持齋，天下殺生無我分。**

只要今天這一整天持齋，不吃肉，這一天天下之間所造的殺生業，就都跟我無關；如果今天沒有持齋，今天殺生的就可能跟我們有關係。所以學佛，尤其是念佛的人，應該長齋念佛，因為想到阿彌陀佛發願要救度的是十方眾生，而且是以最苦的眾生為最迫切要救度的對象，所以如果能體會阿彌陀佛的悲心，就應該會想到我們今天所吃的肉，也是阿彌

陀佛所急迫要救度的眾生。簡要的說，學佛就是要學佛的慈悲心，念佛也要體會阿彌陀佛的大悲心，既然面對的是生生世世的父母，為什麼還要吃他呢？淨嵩上師曾說：「我跟為修行而苦的人最親」。最親就是親因緣，就是同在，我覺得上師這句話很能表達阿彌陀佛的悲心，阿彌陀佛與誰同在？與為修行而苦的人同在，只是這個為修行而苦的人可能不知道而已。

第五段：

**鐵珊前年與陳錫周來山，親與光說耳。**

從此之後，王鐵珊居士就長齋念佛，跟學佛的同參道友在一起，同時也不遠千里來到蘇州靈巖山頂禮印光大師。由此可知，他後半輩子學佛念佛應該是不會改變了，既然不會改變，那就已經是極樂世界的聖眾之一，因為他必定會往生彌陀淨土的。

## 善知識的重要

這則故事另外告訴我們一個重點，就是「善知識的重要」。由於善知識的引導，乃至一句話，使得對方從此不但了脫生死輪迴不受業果報應，而且能夠往生成佛，將來必定會廣度無量無邊眾生。就好像上師帶領大家，從現代禪到最後捨禪歸淨，引導大家歸入彌陀本願救度的念佛法門



一樣，上師可以說就是大家的大善知識。針如果向東，線就隨著向東，針如果向西的話，線也會隨著向西；在座各位都是因為上師的指引，所以將來必定能夠往生極樂世界，如果今生願生極樂，專念彌陀名號不變的話，那不必等到將來，現在就已經不是生死輪迴的凡夫，已經是極樂聖眾之一了，這是值得歡喜慶祝的。就像大年初一的早上，我跟一位同修登山，到了山腰羽球場時，他跟我說：上師在生的時候，曾經在這個地方跟大家說：「真能夠信受阿彌陀佛的救度，是大幸福、大福報的人，他如果往生應該放鞭炮。」這一句話實在是有智慧！

今天晚上我們就講到這裏。南無阿彌陀佛！

(二〇〇四·一·二十五)

## 六、轉生官妓

—— 大年初五談話

各位同修：南無阿彌陀佛！

今天晚上我們依然來研討《念佛感應錄一》，第六十一頁〈誦法華尼，轉生官妓〉這一章的典故。這本書定名為「念佛感應錄」，理應每一則都是有關念佛的感應事蹟，但其中有三則例外，也就是第一篇的第一則、第四則以及第五則〈誦法華尼，轉生官妓〉，如此編排的目的是要用來與念佛相比較，以突顯念佛的簡易與殊勝。前一章典故中的男眾，過去世曾當過高僧、戒行僧，也當過學問家、高官、喜歡布施的大富人，可是由於沒有往生極樂世界，終究還是造業，受業果的報應。現在要談的這一位則是女眾，前世也曾是出家人，但卻一世不如一世，原因在哪裏？就是因為沒有求生淨土。

現在我們先念這章的原文：

歐陽永叔知穎州，一官妓口氣作蓮華香。有僧知宿命，言此妓前世為尼，誦《法華經》三十年。一念之差，遂至於此。

問妓云：「曾讀《法華經》否？」答云：「失身於此，何暇誦經。」與以《法華》，則讀誦如流；與之他經，則不能讀。以

此知僧言可信矣。

使此尼知西方法門，則上品上生可也；不知而墜墮於妓，可不哀哉。

以此知能用西方法門教人者，其濟拔之功大矣，福報豈易量哉。

（王日休《龍舒淨土文》卷七）

## 佛陀出世本懷經

《法華經》就是所謂的「經王」，也是釋迦牟尼佛出世的本懷經，此經共有二十八品，很多出家眾與居士持誦《法華經》，有的人則是一個字一拜的拜《法華經》，只要虔誠也都有感應。《法華經》是佛陀出世本懷經的其中一本，另外一本出世本懷經即是我們淨土法門主要的正依經典之一——《無量壽經》。若說出世的本懷，應該是只有一，而沒有二，但這兩部經同稱為出世本懷的經典，到底哪一部才是本懷中的本懷？這一點在這本《淨土三經一論大意》裏面有很簡要的說明。在《淨土三經一論大意》第十五頁〈本懷中的本懷〉一篇提到：

**如果論釋迦牟尼佛出現世間的本懷，以釋迦牟尼佛所說的一代經教來講，有兩部經是他的本懷。**

眾所周知的就是《法華經》。《法華經》說：「佛以一大事因緣出興

於世。」因為這段經文是在《法華經》，就這段經文來講，《法華經》就是釋迦牟尼佛的本懷。所謂「開、示、悟、入」，使三乘——聲聞、緣覺、菩薩，都歸入一乘佛果，所以《法華經》在引導三乘進入佛果，證入佛的果位，這叫「導三歸一」——引導三乘歸入一乘，這是釋迦牟尼佛出世的本懷。

另一部本懷經，就是我們現在要學的《無量壽經》。不過，如果以這兩部本懷經來講，哪一部是本懷中的本懷呢？就是《無量壽經》。

因為《法華經》所引導的是三乘——聲聞、緣覺、菩薩，三乘都已經是證果的人，證果的人畢竟是少數；《無量壽經》所要救度的不只是三乘，而是五乘，除了聲聞、緣覺、菩薩之外，還有人乘、天乘——就是人間的眾生跟天界的天人，所以「五乘齊入」。既是五乘齊入的話，真的就如同第十八願所講的，是「十方眾生」了。

《法華經》只是引導三乘進入佛的果位，可是《無量壽經》是救度五乘，使他們共同證悟佛果，而且跟阿彌陀佛四十八願無量光、無量壽是一樣的證悟，所以如果論真正的本懷，那《法華經》就不是本懷了，《無量壽經》才是本懷中的本懷。

凡是十方諸佛出現在世間就是為了廣度十方眾生，不願有一眾生被漏掉、遺留下來，因此，凡是宣說能夠度化十方眾生的那一部經，無疑的就是本懷經。

《法華經》雖然被尊為經中之王，也是釋迦牟尼佛的本懷，可是它只限於上上根機，和已經證入三乘果位的人。可是大多數茫茫無所依靠的芸芸眾生，在六道苦海，釋迦牟尼佛要以什麼法門來使他們心安，使他們解脫、成佛呢？就只有《無量壽經》，也就是彌陀本願的救度法門，這也是我們所要學跟所要弘揚的。我們這個念佛的法門，它的根源就是阿彌陀佛第十八願，也就是本願或根本願；凡是念佛若不是依據阿彌陀佛第十八願根本願，則跟我們這個法門比起來就有一些差別。

## 誦法華尼 轉生官妓

接著，我們來看第一段：

**歐陽永叔知穎州，一官妓口氣作蓮華香。有僧知宿命，言此妓前世為尼，誦《法華經》三十年。一念之差，遂至於此。**

我們這一兩天講到因果報應，「欲知前世因，今生受者是」，這一位官妓口氣有蓮花香，這就是如是因如是果。我們口的氣味都沒有蓮花香，一張開就是口臭，而她今生能夠口有蓮花香，表示過去世確實種下了跟

「蓮花香」有關的「因」，也就是她以前誦過《妙法蓮華經》。「妙法」是讚美經中所講的內容很殊勝、微妙，是「甚深微妙法」，而「蓮華」香潔無有垢染，所以稱作「妙法蓮華」。

沒有離開六道輪迴的人，都免不了要受著前世因後世果的報應，經上說的「十來偈」，就是十種因果的法則，在佛法裏面這「十來偈」是蠻有名的，也因為每一條都是以「來」結尾，所以叫作「十來偈」。譬如說：「端正者，忍辱中來」，就是說他這一輩子能夠相貌端妍，一般講就是美麗或者是英俊，就是因為他過去世能夠忍辱，跟人家不計較、不比較、不批評，人家罵他，他也甘受，所以他這一輩子會長得很端正；

「高位者，禮拜中來」，他能夠位居高官，位高權重，或者是當董事長，往往是過去世對三寶能夠恭敬禮拜；「貧窮者，慳貪中來」，這個人今生今世貧窮困苦，賺不到錢也沒有貴人相扶持，就表示他過去世慳貪不喜歡布施；「下賤者，驕慢中來」「喑啞者，毀謗中來」「盲聾者，不信中來」「長壽者，慈悲中來」「短命者，殺生中來」「諸根不具者，破戒中來」「六根具足者，持戒中來」。

再來，「一念之差，遂至於此。」照說，現身出家就是為了專心修行，以道為重，而且能夠很苦心的誦了三十年的《法華經》，如果一天誦一部的話，至少也有一萬部以上，怎麼會導致轉生為妓女呢？這個官妓到底是怎樣的一個人？是在什麼情況下「一念之差」呢？是臨終的時候一

念之差嗎？

## 臨終三隨

佛法有所謂「臨終三隨」，就是說一個人臨命終時，接近命終但還沒有命終，或者是在彌留狀態，他會隨著三種心去投胎轉世，一種是「隨重」，一種是「隨習」，一種是「隨念」。所謂「隨重」就是隨這個人一生所造的重業，如果他所做的善事很多、很重，一斷氣便立即上升天堂，或者是出生為富貴人家；如果一生惡業很重，那麼一斷氣就立刻墮落地獄，受地獄之苦報了，這是隨重業。另一種是「隨習」，若沒有特別的重善跟重惡，就隨著平生的習性去投胎轉世。第三種是「隨念」，即使他平生已有重業，可是臨終的時候，當下起了一個念頭，這個念頭是善還是惡，是起念佛的念頭，還是一般的念頭，那個念頭如果當下很重的話，那麼其他的業就是暫時往後挪移，而先隨著他那個念頭去投胎轉世，這叫作隨念。

我們念佛的人，幫忙人家助念、開示，如果對方平常並不念佛，我們就引導他當時的心念往西方極樂世界，這樣他就會隨著當下念佛的念頭往生西方極樂世界，這就是最好的「隨念」；一旦往西方極樂世界，他平生或是生生世世所造的善惡重業就當下消除了。這情形，可以用一句話形容：「如樹先傾，倒必隨曲。」如果這棵樹本來就是向西傾斜的，

一旦倒下去，一定是向著西邊彎曲倒下去。又有一句話說「業道如秤，重者先牽。」我們所做的善惡業就好像秤一樣，重的那一頭就先墜下去，先往下傾。轉世也是這樣，善重就先往天堂或人間來，惡重就一定到三惡道去，所以這一念之差，可以說是天差地別的。

## 諸佛出世 但勸求生淨土

第二段：

**問妓云：「曾讀《法華經》否？」答云：「失身於此，何暇誦經。」與以《法華》，則讀誦如流；與之他經，則不能讀。以此知僧言可信矣。**

我們一旦能生而為人，聞到佛法，依佛法修行，是很難得的。善導大師說：

**諸佛出世，種種方便，勸化眾生者，不欲直令制惡修福受人天樂也；人天之樂，猶如電光，須臾即捨，還入三惡，長時受苦。**

**為此因緣，但勸即令求生淨土，向無上菩提。**

諸佛出世，不是要我們只是去惡行善，以期能出生在天上或人間，因為不論是出生在天上或人間，都只是一剎那之間福報就享盡了，之後又



會再墮落三惡道；所以諸佛出世是要我們往生極樂世界，具足菩提，然後倒駕慈航來廣度眾生。因此若我們教導別人學淨土法門，或者我們自己專修淨土法門，這樣就跟佛出世的本懷相應了。不然，沒有脫離六道就一定墮落，像這一位比丘尼，前輩子誦《法華經》三十年，但是現在也不知道要誦了，而且也沒有時間誦了，因為誦一部《法華經》要好幾個鐘頭。所以人生在世，什麼都可以商量，只有生死大事是不能商量的。

明朝末年有一位高僧紫柏大師曾說：

**除卻生死真大事，其餘皆是可商量。**

也就是說，我們學佛，就一定要以生死大事的解脫擺在第一位，其他的可以慢慢來。如果其他的事對解脫有妨礙，那些事情都要當下捨掉，如果順於解脫生死，就可以去學習。上師要我們「一心念佛，行有餘力，要弘揚彌陀本願」就是這個意思。所以我們應先一心信受彌陀的救度而專念彌陀名號，自己往生大事確定了，再隨緣、隨分、隨力將自己所學、所信的推廣出去，這個就是善導大師所講的「自信教人信」。

接下來：

**與以《法華》，則讀誦如流。以此知僧言可信矣。**

她沒有受過教育，不認識字，給她其他的經書她不會讀，可是給她《法華經》，她就讀誦如流，那「讀誦如流」是她這一輩子所學的嗎？當然不是！是她前輩子所帶來的。可見所謂的天才，並不是說真有誰是天生的天才，是他前輩子就已經薰習很深厚了。「以此知僧言可信矣」，因為現場就有應驗。

## 西方法門 功德何可思議

第三段：

**使此尼知西方法門，則上品上生可也；不知而墜墮於妓，可不哀哉。**

這個用天差地別都沒辦法形容了，如果她當初以三十年誦《法華經》的精神與時間去專念彌陀名號，豈只是上品上生而已，她必然會往生阿彌陀佛的報土，阿彌陀佛的報土是超越品位階級的。可是她只曉得《法華經》是「經王」，而不曉得這一句彌陀名號。彌陀名號是什麼？（眾答：「南無阿彌陀佛」）。所謂「千經萬論、三藏十二部法門，六字全收。」所以六字名號就是「經王中的經王」。

第四段：

**以此知能用西方法門教人者，其濟拔之功大矣，福報豈易量哉。**

以西方法門教人者，就是以念佛的法門來教導人家，這一種救度對方的功德非常的大，可說是大慈悲、大智慧。為什麼？因為只要能夠讓對方往生，不但離開六道輪迴，而且到那裏就成佛了，有比這個更慈悲的嗎？有比這個更有智慧的嗎？不過，這個人也必須要有大善根、大福德，才有福氣專念這一句名號，願生極樂。由此可知，我們在座諸位都是有大善根、大福德，都是在做大慈悲、大智慧功德的事情，這是值得鼓掌的。

有關以這個法門勸導他人的功德，在《念佛感應錄一》這本書第五二頁有提到。印光大師說：

**成就一眾生往生西方，即是成就一眾生作佛。**

**此等功德，何可思議！**

何可思議就是不能思量的意思，為什麼說不能思量呢？因為只要沒有往生，只要還是六道輪迴的凡夫，就還會在生生世世輪迴中，因為不守殺生戒而殺害了多少生命，因為不守偷盜戒而去偷，賺不應該賺的、拿不應該拿的，甚至做強盜，只要在輪迴當中就會無惡不造；可是如果往生極樂世界的話，就不會繼續在六道輪迴中造業，反而會廣度眾生，這

一種功德怎麼能夠思量呢？

## 勸人念佛 合生淨土

在這一本書中也有一則勸人念佛往生，同時自己也因之具足往生資格  
的例子。這典故是在第二一二頁的〈勸人念佛，合生淨土〉，我先念一  
遍：

唐朝，房翥暴死，至陰府見閻羅王。

王曰：「據案簿，君曾勸一老人念佛，已生淨土。君承此福，  
亦合生淨土，故召來相見。」

翥曰：「先許《金剛經》萬卷，巡禮五台，未欲往生。」

王曰：「誦經巡禮，固是好事，不如早生淨土。」

王知志不可奪，乃放還。以此知：勸人修者，非徒往生，又感  
動幽冥也。

由於這個典故的啟發，讓我們對淨土念佛法門很有信心、動力，是一件很好的事例。不過故事中的主角說：「先許《金剛經》萬卷，巡禮五台。」所以還沒有當下要往生，還好他已經具足往生的身分了，不然還是要先往生較妥當。因為即使誦完《金剛經》一萬卷，都沒有比三十年誦《法華經》多，而且只要往生極樂世界，《金剛經》的道理瞬間即統統顯現了；若沒有往生極樂世界，即使誦持一萬卷，也未必能體證「泯

三心，空四相」，也就是《金剛經》所講的：「過去心不可得，現在心不可得，未來心不可得」「無我相，無人相，無眾生相，無壽者相」「若見諸相非相，即見如來」，這些內容若只當學問上的了解是不難的，但若求真正心性上的體悟，則非常困難。

## 龍舒淨土文

現在我們再回到《念佛感應錄一》第六一頁，最下面的加註：「王日休《龍舒淨土文》卷七。」這是說明此一事蹟是摘自王日休寫的《龍舒淨土文》第七卷。王日休是北宋高宗時的國學進士，國學進士的官位不低，須是飽讀詩書，且才華很好才能夠考上。雖然他高官、飽學，但是知道人生無常，而且在官場中有可能會造業而不自知，所以他就辭官回鄉，專心修行念佛，同時也以課徒為業，順便將佛教的道理傳播出去。他對淨土法門很專一，每天都禮拜阿彌陀佛一千拜，其他的時間就念佛不斷；他所寫的這本《龍舒淨土文》對淨土法門的貢獻功德非常大。印光大師二十多歲時就是因為看了這本《龍舒淨土文》，才一心歸命淨土法門，而一生專念彌陀名號，也轉而勸人專念彌陀名號。印光大師的文鈔可說是風行世界，凡是學淨土法門的人沒有不參考、不閱讀他的文鈔的。印光大師對這個法門能有這麼大的影響力，就是根源於王日休《龍舒淨土文》這一本書，由此可知《龍舒淨土文》對淨土法門的影響是如何深遠了。

《龍舒淨土文》這一本書是王日休居士的畢生力作，書中引用種種方便善巧，對每一階層的人，上至王公大臣，下至一般販夫走卒，都有善巧方便的引導文來引導他們進入淨土法門，讓他們能夠心開意解的覺得：唉！必須要學淨土，淨土才是他們所可依靠的。這一本書就有這樣的効果，而且，有理有事，不但有淨土的教理，更進而引用典故來說明教理，像我們剛才所談的這一段就是從裏面摘錄出來的。

現在我們來看此章的按語：

**出家為尼，已是難得，苦行卅年，更屬不易；  
唯仗自力，無他力持，煩惱未伏，再度沉迷。  
餘門學道，蟻子登山，念佛往生，風帆順水；  
不生極樂，尚在娑婆，一旦生西，永斷輪迴。**

「出家為尼，已是難得。」出家為尼真的是很難，比如我們現場的女眾有數十個，但是出家眾才幾位而已，看看是哪一位來現身出家好了。

（眾笑）有那麼困難嗎？不容易喔！但是做比丘尼很難，做比丘更難，因為在座，你們看，比丘有幾位？只有我一位，覺得很孤單，看有誰來跟我做伴？

「苦行卅年，更屬不易。」為什麼說是苦行呢？因為每一天不間斷地誦《法華經》，要有那樣的恆心是不容易的。《法華經》共二十八品，

要半天的時間才能誦完，而我們凡夫，都是妄想雜念，一顆心都是向外攀緣，要他長時間忍耐孤獨、安於寂靜的在一件事上是不容易的，如果能夠做得到的話，學佛才會有進步。假如耐不住孤獨、寂靜，靜下來沒事的時候，就開始找事情做，比如看電視、看報紙、看雜誌或是找人閒聊，這樣就不容易成就道業；反過來說，一個人如果能夠忍耐孤獨、安於寂寞，在寂寞當中不覺得寂寞，反而覺得有法喜，這樣就比較容易成就道業。像各位在四十九天中，大家都能夠忍耐孤獨，安於寂寞，每天都是固定八個半小時來這裏念佛，那真的是成佛有餘；但大家的成佛有餘，是靠這一句彌陀名號的力量啦！

## 自力和他力

「唯仗自力，無他力持，煩惱未伏，再度沉迷。」所謂「自力」，就是靠自己的力量在這個娑婆世界修行，今生沒有成就，下一輩子再來，下一輩子沒有成就，下下輩子再來；在這個娑婆世界，一世一世的修行，然後一世一世的增上，歷經三大阿僧祇劫，直到圓成佛果。這就是靠自己的力量在娑婆世界生生世世學佛，然後在娑婆世界完成佛道的自力法門，但這必須他自己力量足夠，有聖人的根器，所以此法門也稱為「聖道門」。而所謂「他力」，這個「他」是指阿彌陀佛，唯有阿彌陀佛才能稱為他力，而不是指其他的佛、菩薩、羅漢、或其他的法門。

「自力」和「他力」是曇鸞大師的思想，曇鸞大師的自、他二力思想則根源於龍樹菩薩的「難行道」與「易行道」思想而加以發揮的。龍樹菩薩說：菩薩學佛，有兩種法門，一個是難行道，一個是易行道。什麼是難行道呢？就是必須自己能夠勤行精進，這個叫難行道；易行道呢？就是「以信方便，易行疾至」，這稱做易行道。

什麼樣的內容、行止才是勤行精進的難行道呢？龍樹菩薩說，歸納起來有三種：「諸、久、墮」。也就是說，行難行道的菩薩，勤行精進，勤行六度萬行法門，就是「諸」——諸種法門，諸種功行；「久」——要經過三大阿僧祇劫這麼長久的時間，所以三祇百劫修福慧；「墮」——有可能在這個期間會墮落下來，一旦墮落下來，就可能不再上升了，所以叫「諸、久、墮」。有墮的話就是有危險，所以這個難行道是有危險性的。龍樹菩薩譬喻難行道如同步行，我們要行千里萬里之路，如果只靠步行，那就很困難，必須自己有體力，而且四肢健全，如果腳不方便就不行了；而且逢水涉水，遇山爬山，要很有耐力，還要幸運不遇盜賊或是惡獸，那是非常困難的，所以叫難行道。

龍樹菩薩說，易行道就是「信」——信受彌陀的救度，專念彌陀的名號。所以龍樹菩薩對於本願法門的定義是：

**阿彌陀佛本願如是：若人念我，稱名自歸，即入必定。**



這是龍樹菩薩對《無量壽經》第十八願的定義。「若人念我」就是如果有眾生信受彌陀救度，願生彌陀淨土，就是「念我」。「稱名自歸」，而專稱彌陀佛名，歸命於阿彌陀佛，因為自歸稱名，就是「南無阿彌陀佛」，「南無」就是歸命，所以稱名就是自歸；如此「念我稱名」的自己歸投依靠於彌陀本願的救度，則龍樹菩薩說「即入必定」，這種人當下就進入不退轉的菩薩階位了。龍樹菩薩說這個法門才是易行道，是當生成就的，也說這個法門等於是「一、速、必」，修行只要專念一句「南無阿彌陀佛」，所以叫「一」；「速」——今生就能夠往生成佛；「必」——是必定的，是必然性的，不是或然性或不定性的。

剛才講走路是苦，龍樹菩薩形容為苦行道，難行道就是苦行道。現在形容易行道如同坐船，而且又是安樂的法門，是樂行道，可見自力、他力有非常大的差別。這一位比丘尼過去只靠自己的力量，沒有往生極樂世界，而且又「煩惱未伏，再度沉迷」，煩惱是指煩惱，也就是見、思惑中的思惑。但是，如果他能斷見惑，降伏煩惱，證初果的話，至少不會墮三惡道，七次人天往返，就會證得阿羅漢果，從此就遠離生死輪迴；反之，如果煩惱未伏的話，一定還會迷失本性的。

## 餘門學道 蟻子登山 念佛往生 風帆順水

「餘門學道，蟻子登山，念佛往生，風帆順水。」學其他的法門就好

像螞蟻爬山，人登山都不容易了，何況螞蟻爬山，遇到水就過不去，遇到野獸恐怕會被踏死或被吃掉，何況有風、雨及種種山難，是很危險的。而「念佛往生，風帆順水」，風帆又遇到順水，幾乎都不用力量，順著風自自然然的就會到達目的地了。

李白有一首詩「朝發白帝城」，我覺得很能用來形容這個風帆順水：「朝辭白帝彩雲間，千里江陵一日還，兩岸猿聲啼不住，輕舟已過萬重山。」我們這個法門可以說是輕舟的法門，一下子就越過萬重山了。我對這一首詩也很感興趣，因為以前剛念佛的時候，如果坐在那裏打妄想的話，時間也過得特別快，一下子一兩個鐘頭就過去了，好像輕舟已過萬重山一樣，只是所過的是妄想雜念的山啦！

「不生極樂，尚在娑婆，一旦生西，永斷輪迴。」不往生極樂世界，那肯定還在娑婆六道輪迴，既然還在娑婆六道之中，誰能保證生生世世都能生而為人？即使轉生為天人，福報盡了，還是要墮落啊！只有往生極樂世界才妥當，一旦往生極樂世界，則永斷六道輪迴，生生世世的業障、業報，就和我們毫無關係了，所以必須要求生極樂世界。

往生極樂世界以後，跟娑婆世界真的永遠分離了嗎？並不是這樣！我們這個法門是來回票，往生之後還會倒駕慈航，乘願再來的。只是那個時候的來，不是業報的轉生，而是乘願的示現，從極樂世界再來，那就

不怕了，因為不會再輪迴了。

總之，我們好不容易生而為人，不但遇到佛法，又遇到這個殊勝的彌陀本願救度法門，就要堅信這個法門，願生極樂，專稱彌陀佛名。所以我們也很感謝典故中的這位比丘尼給了我們這麼富啟發性的示現。今天就講到這裏。

南無阿彌陀佛！

(二〇〇四·一·二十六)

## 七、小經三文

—— 大年初七談話

各位同修：南無阿彌陀佛！

### 《阿彌陀經》易被錯解

今天晚上要跟大家討論的，是比較冷僻性，有關教理方面的話題。當然，我們所要討論的教理，不是屬於各宗各派的，而是跟本宗本門有確切關係的，尤其是與我們每天所誦念的《阿彌陀經》有關係。這些日子以來，大家誦念《阿彌陀經》到今天已近五十部，在這部經裏面，有三段核心經文是我們這個法門的重點，但是這三段核心的經文卻很容易被錯會、誤解，甚至曲解。

自古以來，中國淨土法門的念佛者都很重視《阿彌陀經》，所以把《阿彌陀經》列為每天早晚都必須課誦的日課。可是有很多學淨土法門的人，往往被《阿彌陀經》裏面的三段核心經文所絆倒，甚至於因為錯會、誤解了這三段經文，致而退失了學習這個法門的信心，這是一件很可惜的事。這三段經文的第一段是：

舍利弗，不可以少善根福德因緣得生彼國。

第二段是：

若有善男子、善女人，聞說阿彌陀佛，執持名號，若一日，若二日，若三日，若四日，若五日，若六日，若七日，一心不亂。

第三段是：

其人臨命終時，阿彌陀佛與諸聖眾現在其前；  
是人終時，心不顛倒，即得往生阿彌陀佛極樂國土。

這三段經文很重要，但也因為很重要，所以如果沒有正確了解，反而是錯解，甚至被人故意曲解，那就會對念佛法門造成莫大的障礙；所以誦《阿彌陀經》的念佛者，都必須對這三段經文先有正確的了解。

## 淨土宗宗旨

首先，我們先來講解第一段——「不可以少善根福德因緣，得生彼國」。我們先自「得生彼國」講起，「得生彼國」是非常重要的，因為往生極樂世界是我們淨土門的目標、目的。我們一生學佛，學了八萬四千法門，最後都捨掉而歸入淨土法門，目的是為了什麼？就是為了往生

極樂世界，所以這個法門的宗旨，可以用四句話標顯出來。

各位如果稍留意的話，就會發現，最近我們新出版的書，在封底都印有我們的宗徽，這個宗徽是一個地球，地球上面有一朵白蓮花，對於有關淨土宗宗徽意涵的解釋，大家以後會看到。宗徽下面有四句偈語：

**信受彌陀救度，專稱彌陀佛名，願生彌陀淨土，廣度十方眾生。**

這四句偈語就是我們的宗旨，很簡短，也很淺顯，一看就可以了解，希望大家能把這四句宗旨背下來。

我們學這個法門的宗旨、目的就是為了「信受彌陀救度」，這是大根大本，因為若沒有彌陀的救度，就沒有極樂世界，也沒有淨土法門。

彌陀的救度顯現在哪裏？在「專稱彌陀佛名」。專稱佛名的目的在哪裏？在「願生彌陀淨土」。願生彌陀淨土有什麼大效果、大利益？它的大效果、大利益就是不但自己能脫離六道輪迴，也能夠「廣度十方眾生」，使他們都能脫離六道輪迴。所以「願生」是我們的宗旨，也是我們的大根大本，而且不只是學淨土法門的宗旨與大根大本，其實也是人生的目的。

## 人生的目的

人生的目的是什麼？可能絕大多數的人都沒有確實的反問自己：「我為什麼生下來？我為什麼活著？」人生很苦，像最近台灣景氣不好，有人因為生活痛苦而自殺；有的人則是再苦也忍耐活下去。但是，「忍耐活下去是為了什麼？人生何去何從？」如果能夠往這方面去思考，人就會產生智慧，同時也會走進信仰領域，此後只要他找到答案，那麼他的餘生，就能過著安心、安穩、安樂的日子。所以，人生的目的簡單的講，就是為了「願生彌陀淨土」，這也是學佛的目的；總而言之，人生從何來？死往何去？人生何去何從？這問題的答案很簡單，就是往生極樂世界。

一個人如果不知有三界六道輪迴，不信有三世因果的善惡報應，他就會認為人只不過是活一次，沒有第二次；他會認為人只不過是死一次，死了就沒有了，沒有所謂的輪迴；他只曉得有現生這一輩子，因此他一生所追求的就是如何使這一輩子快樂。但是如果確信有三世因果、善惡報應、六道輪迴，而且了解人生無常、短暫，並且充滿種種苦惱，那時他就會努力在這短暫的人生當中尋求未來永恆的解脫、永遠的離苦得樂。但是，一個人如果福德因緣不足，也很難找到正確解脫的法門，所以在座各位可以說都是有大善根、大福德的人，才會遇到這個今生今世必定解脫、必定成就的往生淨土法門。

世間人往往認為，這個人學問大，是哪裏畢業的，有什麼文憑，或這個人功成名就，就覺得他已不虛此生了，這完全是以外在的學問、權位、金錢來衡量一個人的人生價值。但從佛法的觀點來看就不一樣了，佛法所看的與世間所看的，不僅是絕大的不同，而且是根本性的不同。世間所以為的「常」「樂」「我」「淨」，由佛法看是「無常」「無我」「無樂」「無淨」，是截然不同的。以佛法的標準來說，一個人如果曉得生死這一件大事，同時曉得有往生極樂這一條易行道能讓我們輕裝上路——願生極樂、專稱彌陀名號，這才是有智慧的人；反過來說，如果不曉得生死大事，不曉得求生淨土，以解決生死輪迴、追求永恆真實生命，則一個人不管他再怎麼有學問、有世間的地位、錢財，以佛陀的眼光來看，都是愚癡、可憐憫的人。

為什麼呢？就像前天所講的，人生每過一天就等於更接近地獄一天，再怎麼樣的功成名就，死了還是要跟閻羅王見面，還是要繼續輪迴。從這一點來講，弘揚淨土法門的人，可以說是大慈悲、大智慧。怎麼說呢？如果有人沒有東西我們給他東西，沒有衣服我們給他衣服，這樣來滿足他物質上的需要，當然也算是一種愛心、善行的表現，但他還是會生死輪迴，苦還是會一直的重覆；況且他也不可能永遠轉世為人，如果墮落到三惡道就更苦；即使有幸能再轉世為人也不一定能富貴榮華；即使富貴榮華也不能長保，還是要再墮落輪迴。既然這樣，我們只在物質上幫



助他、救濟他，也就不能算是真正徹底的善、真正究竟的慈悲愛心了。可是，若能讓他了脫生死輪迴，讓他不再輪迴、不再反覆受同樣的苦，甚至能夠讓他成佛，永離六道輪迴，這一種慈悲，豈不就是大慈悲！這種智慧，豈不就是大智慧！佛教有八萬四千法門，如果我們給他其他的法門，給他其他的知識、學問，可是如果他不能解脫生死輪迴，這一些法門、知識、學問，能算是大智慧的嗎？所以能夠弘揚淨土法門的人，都是大慈悲、大智慧的人；而接受淨土法門、修習淨土法門的人，就是有大善根、大福德的人，不然他是不會接受的。

## **修習念佛法門是大善根大福德**

接下來，什麼是「大善根、大福德」？我們都知道，接受淨土法門的人，他就必定會往生極樂世界，往生極樂世界的人就必定會成佛，這種善根比阿羅漢、菩薩還殊勝，這豈不就是大善根嗎？而成佛能夠廣度眾生，這種廣度眾生累積起來的福德，又豈是其他善行、其他菩薩所能比得上的？所以在座各位能學習這個法門，就都是具有大善根、大福德的人，而且若進而依循淨嵩上師的遺志，將這個法門弘揚出去，更是大慈悲、大智慧了。這也就如經典上所說：「若非往昔修福慧，於此正法不能聞」，如果不是生生世世累積福德、智慧因緣，很難在這一輩子遇到這一個殊勝的法門。所以我們應以很珍惜的心情來學習這個法門，同時也應將這個法門推廣出去；一方面是報答佛恩，另一方面也是真正的利

益眾生。

## 釋迦牟尼佛三次勸勉發願往生極樂世界

往生極樂世界不僅是我們淨土宗的宗旨，也是人生的目的，同時也是釋迦牟尼佛出現在這個世間，所最要勸導我們、引導我們的重點。在《阿彌陀經》中，釋迦牟尼佛三次勸勉我們要願生極樂世界：第一次是當釋迦牟尼佛介紹極樂世界的清淨、安樂、殊勝、莊嚴，引起我們的興趣、欣慕、嚮往之後，就順著勸導我們：

**眾生聞者，應當發願，願生彼國。**

接著，佛陀就宣說往生的正因，也就是我們正在講的這三段文；說明了能夠得到往生的正因後，釋迦牟尼佛又再度的勸導我們：

**聞是說者，應當發願，生彼國土。**

既然聽聞到宇宙間有這麼殊勝的淨土，而且容易往生的法門，當然就應該發願生彼國土。隨後，釋迦牟尼佛就舉出六方諸佛的證誠。所謂「證誠」就是證明釋迦牟尼佛所說的內容是真實不虛的，是誠實之言；同時也說明，凡是念佛的人都受到十方諸佛的護念，不但受到十方諸佛的護念，而且在菩提道上不會退轉。因為有這種種殊勝的利益，所以釋迦牟

尼佛又說：

**汝等皆當信受我語及諸佛所說。**

勸我們要信受他所講的，不要懷疑。因為「信為道源功德母，長養一切諸善根」，一切的利益都是從信開始的，信了之後，理所當然就會願生極樂世界；所以釋迦牟尼佛第三度又再勸勉我們：

**若有信者，應當發願，生彼國土。**

這是釋迦牟尼佛在《阿彌陀經》裏面的三次勸言，勸我們要發願往生，可見「願生彌陀淨土」是多麼的重要。

釋迦牟尼佛在《阿彌陀經》這部經裏所勸勉大家的，在次數上雖然是三次，但「三」可以說就是無量數，也就是釋迦牟尼佛是不厭其煩的、一次又一次的、不間斷的處處叮嚀，時時勸勉引導，只怕我們不願往生，不怕我們人人都願生極樂世界。這也顯示釋迦牟尼佛對於我們往生這件事情，是多麼悲切、懇切的盼望。所以讀誦《阿彌陀經》的念佛者，應該深切體會釋迦牟尼佛的這種悲懷，若能隨順釋迦牟尼佛的本懷，也就是隨順阿彌陀佛本懷，滿阿彌陀佛的願。因為阿彌陀佛為我們發願修行的目的，就是要救度十方一切眾生，不忍看到有任何一位眾生孤獨的被遺留在娑婆世界中輪迴。

## 不可以少善根福德因緣 得生彼國

回過頭來，我們再談第一段「不可以少善根福德因緣，得生彼國。」釋迦牟尼佛在提示「往生正因」之前，先說明非正因：「不可以少善根福德因緣，得生彼國」，意思是說，得生彼國的正因是「多善根、福德因緣」，不能得生彼國的因是「少善根、福德因緣」。所謂「少」就不是多、不是大、不是殊勝的、不是圓滿究竟的；所以「少」跟「多」相對比，「大」跟「小」相對比，「殊勝」跟「不殊勝」相對比，「究竟」跟「不究竟」相對比。但「多善根、多福德」的往生正因，是絕對性的善根跟福德，它是超越性的。到底哪一些眾生是少善根、少福德？釋迦牟尼佛在經文中並沒有講，不過應該很多，要講也講不完。但是只要把「多善根、多福德」這個正因提示出來，就知道除了這個正因之外，其他的都不是正因。

「多善根、多福德」這個正因在哪裏呢？如果剛剛講的那一段經文是「問」的話，那接下來的第二段經文就是「答」了。接下來經文是什麼呢？釋迦牟尼佛說：

**若有善男子、善女人，聞說阿彌陀佛，執持名號，若一日，若二日，若三日，若四日，若五日，若六日，若七日，一心不亂。**

這就是「答」的地方。這一段就是釋迦牟尼佛回答什麼是「多善根、多福德」，也就是回答「往生正因」的經文。

## 善男子善女人

那什麼叫做「善男子、善女人」呢？我們都出生在娑婆世界、五濁惡世，既然是出生在五濁惡世的人，怎麼可能是善人呢？以佛法做為鏡子來反照我們的內心，就會發現我們有許多的貪瞋癡，除非降伏了貪瞋癡，否則再怎麼樣的修身養性，都不夠資格堪稱為純善無惡的人。

當然，我們也不是全然純惡無善，仍然是有一些善，可是比較起來，仍然是惡多善少；而且貪瞋癡三毒是根本的惡，一切的惡、一切的不善都是因為有貪瞋癡，所以五濁惡世的眾生可說都是惡人。可是如果我們聞說阿彌陀佛而執持名號，釋迦牟尼佛就歡喜的讚歎我們是善男子、善女人。當然我們被釋迦牟尼佛這樣讚歎，一方面是高興，一方面也是無比的慚愧，因此我們「常懷慚愧，仰謝佛恩」。

## 聞說阿彌陀佛

經上說：「若有善男人、善女人，聞說阿彌陀佛，執持名號」，我們要執持阿彌陀佛這句名號，當然要先「聞說」，如果沒有先「聞說」，就不可能知道這句名號，既然沒聽過這句名號，又怎麼可能了解這句名

號的內涵呢？所以必須要先有「聞說」；那要從哪裏聞說呢？當然是從善知識那裏聞說。善知識有「教授善知識」「外護善知識」「同行善知識」，但不管什麼善知識，只要能夠講這個法門讓我們信受的，就都是我們的善知識。或許我們是偶然在其他的其他地方看到，然後走入信仰之道；不過即使是偶然看到，也必定是幾年前某種有關這部分的因緣種子進入我們腦海中，所以當我們看到這本書時，種子就浮現，因此特別有印象、特別感動，對這方面有興趣，甚至生起信心；不然，就是過去世曾有這個因緣，所以這輩子看到這本書的內容才會歡喜信受。總之，都是由於「聞說阿彌陀佛」，我們才會「執持名號」。

其次，「聞說阿彌陀佛」是什麼意思呢？當然是聞說阿彌陀佛的大慈大悲，不忍眾生苦，阿彌陀佛還沒經過我們的祈求拜託（其實我們也不曉得要祈求拜託），就大慈大悲的、預先的、主動的在萬古永劫之前為我們發下四十八大願，為我們完成願行來成就極樂世界，以及成就我們從娑婆往生到極樂世界的功德資糧。我們就是聽聞阿彌陀佛成佛的生起本末、來龍去脈，然後才會生起信心，信受彌陀救度，不然我們怎麼可能會信受彌陀的救度呢？

## **執持名號 一心不亂**

所以，「執持名號」有二種涵義：一、是內心信受彌陀的救度；二、

是口中稱念彌陀的名號。「執持」的意思是用手去握住東西，因為阿彌陀佛的救度是無形的，所以我們就是以無形的心去領受、信受；再者，這一句名號雖然無形，可是有聲音，我們就以我們的口去稱念這句名號。所以，「執持名號」就是「信受彌陀救度，專稱彌陀佛名」，目的當然就是「願生彌陀淨土」。

其次，什麼是「若一日、若二日、若三日……若七日」呢？這是在說明念佛的時間長短。接受彌陀救度的人，如果只剩下一天的生命，那就以這一天的時間專一的稱念這一句名號；倘若你的生命延長了，尚有二天、三天……七天的生命，甚至還有七年、七十年的生命，那餘生你就專一的念這一句名號，不必假藉或修其他法門，因為其他法門都不是往生的正因。這就是「若一日、若二日、若三日……若七日」之意。所以「若一日……若七日」就是盡他的生命，盡一輩子。

那什麼叫「一心不亂」呢？所謂「一」就是「不二」，不二就是「專」，所以一心就是專心；「不亂」就是「不雜亂」，不雜亂也是「專」。因此「一心不亂」的意思就是說：「盡一輩子去專念這一句名號」。這就是「執持名號，若一日、若二日、若三日、若四日、若五日、若六日、若七日，一心不亂」的涵意。

## 極樂無為涅槃界

對於「少善根、少福德」與「執持名號」「一心不亂」，我們的祖師善導大師曾以一首偈來解釋，大家也可以記起來。善導大師說：

**極樂無為涅槃界，隨緣雜善恐難生；**

**故使如來選要法，教念彌陀專復專。**

意思是說，我們願生的彌陀淨土，是「無為涅槃的境界」。「無為」就是離開有為的造作，不是人為的造作，是無漏的、清淨的、不生不滅的。《金剛經》說：「一切有為法，如夢幻泡影，如露亦如電，應作如是觀。」什麼是「一切有為法」呢？小至我們的身體、精神，大至外在的山河大地，甚至地球、太陽、銀河系、整個宇宙都是有為法。既然是有為法，以佛的眼光來看都是如夢幻泡影的不實在，如露亦如電那樣的短暫。

我們這個太陽系已經過了五十億年的壽命，還有五十億年，加起來是一百億年，一百億年我們感覺好漫長，但以佛的眼光來看，還是如露亦如電的短暫。因為只要有為的，一定是有時間性、有空間性的，既然有時間性、空間性，就是有限量，既然有限量就是短暫，再怎麼樣的長也都是短暫，除非你超越時間、空間。佛的境界就是超越時間、空間，不會因為現在因緣和合生了，之後因緣消散它就滅了。所以人生即使有



一百歲、一萬歲都是短命。比如出生在天上，離我們最近的是四天王天，他的壽命是五百年，他的一天是我們的五十歲，但即使是這樣，以佛的眼光來看還是如露如電，還是短命的。

## 專稱佛名就是多善根福德

佛教有八萬四千法門，歸納成為八個宗派，可是除了淨土法門以外，其他的法門都是屬於「少善根、少福德」。因為極樂世界是阿彌陀佛清淨無漏的願行所流露出來的無為涅槃的境界；是隨順佛性、隨順真理，不違背真理的境界；是無量光明、燦爛真理之光輝的境界；不是以我們眾生有為的行門，有為的功德可以到達的，所以說「不可以少善根福德因緣，得生彼國」。既然極樂世界是無為涅槃的境界，因此要往生極樂世界也必須是無為涅槃的因，而這一句名號是阿彌陀佛無為清淨的功德所積聚的結晶，所以要進入彌陀的果報土——無為涅槃國，必須以阿彌陀佛這一句名號才能進入。因為這一句名號是清淨無為的、不生不滅的，所以是「如是因、如是果」，是法爾自然的。

功德有二種，一種是真實的功德，一種是不實的功德。真實功德只有佛有，也就是只有「南無阿彌陀佛」有；不實功德是我們人間所造作的，不管因也好，果也好，人間所作的功德，以及天人所作的功德（當然天人都是享福，很少作功德），都是有漏的，以佛的眼光來看，都是顛倒

的，都是屬於不實的功德。因此要以我們凡夫自己的修行來往生極樂世界，是因果不吻合的，所以是「少善根、少福德」。因此經典上說：「往生極樂世界，不是以我們所作的善行來往生的。」

人生在世，無論是修心養性或者是依佛法來累積善事功德，這都是應該做的，但是如果把它當成是往生之因的話，則是「少善根、少福德」；而如果不作為往生之因的話，當然就是人世間的善根功德了。往生的因就只有「南無阿彌陀佛」；善導大師也說，其他行門的功德是無法和念佛法門相比的。為什麼不能比呢？舉例來說，地面上的高高低低都能夠相比，像現在台北市建了101層高的大樓，在還沒有101大樓之前，台北最高的大樓就是台北火車站對面的新光大樓，這兩棟大樓是可以相比的；但如果101大樓要跟天比的話，那就不能比了。

一般人往往會誤解、錯解，甚至於曲解認為：經典上既然說「不可以少善根福德因緣」，那就必須以修持種種法門的功德累積起來，才是多、才是大，如果只念這一句彌陀名號好像是太少了，這就是誤解。所以一般人對於少善根、福德因緣，都誤解成要廣修種種法門，以為要以三學、六度、萬行來迴向往生，而不曉得「多善根、多福德」就是「專稱彌陀佛名」。因為他們誤解要行三學六度、要修所有的法門，但又做不來，可是做不來不能往生啊，結果到最後有可能失去了往生的利益。相反的，如果對這段經文有正確了解的話，就不會退失，而且會念佛念得很歡喜，

不然的話，念佛就會很苦惱。以上是解釋第二段文。

## 臨終佛聖現前 自然心不顛倒

第三段文是：

**其人臨命終時，阿彌陀佛與諸聖眾現在其前；**

**是人終時，心不顛倒，即得往生阿彌陀佛極樂國土。**

這一段經文是說，專念彌陀名號的人會得到一種果報，什麼果報呢？就是臨命終時，阿彌陀佛與諸聖眾就會現在其人面前。所謂臨命終時就是要斷命而還沒有斷命，接近命終時的彌留狀態，專念彌陀名號的人在那個時候就會看到阿彌陀佛，這是一種果。另一種果是，「是人終時，心不顛倒，即得往生阿彌陀佛極樂國土。」這個人命終的時候就會心不顛倒，而往生極樂世界。這是二種果，這二種果都是從同一種因而來的，也就是說這個人「執持名號，一心不亂」——一心不亂就是專持名號，就會得到臨終的時候阿彌陀佛與諸聖眾現前，命終的時候心不顛倒。

有關「心不顛倒」，一般人的誤解也很大，誤以為命終的時候必須要自己心不顛倒，才能夠蒙佛現前接引，往生極樂世界，這就是錯解，顛倒因果了。因為是臨終佛聖現前，才能夠讓我們命終心不顛倒。這個道理，我在《唐朝高僧善導大師》這本書第一四〇頁（或《善導大師全集》

第七七〇頁) 有提到，內容是這樣：

人多以為臨命終之時，必須自己保持正念，心不顛倒，方能感得彌陀現前，接引往生。

而不知「因佛現前而住正念，非住正念而佛現前」，所謂「慈悲加祐，令心不亂」也。

蓋「平生專持佛名故，臨終佛必現前；因佛現前故，自然心住正念而不顛倒。」

時間已經很晚了，今天就講到這裏，希望大家有時間時可以多看看《唐朝高僧善導大師》這本書，這樣就能夠清楚了解有關這方面的道理。

南無阿彌陀佛！

(二〇〇四·一·二十八)

## 八、正行與雜行（一）

各位同修：南無阿彌陀佛！

好久不見，大家好嗎？

看大家內心充滿著信心的法喜，臉上煥發著念佛的光輝，讓我想到《書信集》裏面曾經寫一段話（第九頁）：

彌陀使我領受那永不絕望的安慰，

彌陀生命充滿在我心中，

彌陀光明環照在我身上，

向著淨土前進的人，

步步都踏著永恆的愛，

時時浴在不滅的光中，

今天、明天、永遠。

可以說，我們念佛人都是向著淨土前進的人，因此，「步步都踏著永恆的愛，時時浴在不滅的光中」，是不是？（同修答：是！）所以，我們都是非常幸福的人。

### 隨健身 隨念佛

今天首先要跟大家一起做這張「十巧手」圖解，「十巧手」大家曾經

做過嗎？（有些同修說：做過！）在還沒有看到這張圖解之前就曾經做過的同修請舉手！（那倒不少！）這張圖解是我上次來台北時看到的，如果上面所寫的功能是真的，那真的跟我們念佛的法門很相像，我們這個法門就是簡單容易又殊勝快速。「十巧手」看起來也是做法很簡單，但促進健康的效果卻很好，同時又可以跟念佛結合在一起。你們以前做的時候是不是跟念佛配合在一起？那怎麼樣配合？我想到的就是念一句「南無阿彌陀佛」拍四下，那麼念了九句剛好就拍三十六下。內容總共十種，我先將順序作說明，我們再來一起做，我算了一下，一次做下來大約三十五秒左右，做完約六分鐘，花費的時間不是很多，做起來很容易，而且隨時隨地都可以做。第一是「虎口平擊」，第二是「手掌側擊」，第三是「手腕互擊」，第四是「虎口交叉互擊」，第五是「十指交叉互擊」，第六是「左掌擊右掌心」，第七是「右掌擊左掌心」，第八是「手背互相拍擊」，第九是「搓揉雙耳」，第十是「手掌心互相摩擦、輕蓋雙眼」。我們現在開始來做，南無阿彌陀佛！南無阿彌陀佛！南無阿彌陀佛！……好！全身都流汗了。這一張可以帶回去，也可以推廣，因為它簡單容易，效果也蠻多的。

## 稱名念佛便能往生極樂

接下來，我們要談「正行與雜行」，大家都有拿到講稿（見附錄一）嗎？

各位同修，如果我們一面開車，一面拿著地圖和說明書，這樣好不好？（同修答：不好！）我們往生極樂報土，主要是靠稱念「南無阿彌陀佛」這一句名號，所謂「上盡一形，下至十聲、一聲、一念等，以佛願力，易得往生。」當然「下至十聲一聲一念」的人，是因為平生沒有遇到這個法門，直到臨終才遇到善知識，跟他開示為他助念，然後他也隨著旁邊的蓮友念這一句名號，可是他畢竟是即將往生之人，所以念了十聲、五聲或者一聲，他就斷氣了，這樣他也能夠往生。以此彰顯，短命少念，甚至作惡、未曾學佛之人，都能夠往生，何況我們學佛、多念，而一生長命念佛的人，哪能不往生的呢！所以是以這一種「乃至十念」「乃至一念」，「以少攝多」「以惡攝善」「以短命攝長命」，來彰顯每一個人都有機會、有希望能夠往生；這也顯示阿彌陀佛的慈悲至極，而且智慧無量，能以「只要稱名」便能脫離三界六道輪迴，而往生彌陀報土。所謂「無為涅槃界」的彌陀報土，是說往生彌陀淨土的人，他的受用和彌陀相同，彌陀是無量光、無量壽，往生之人也同得無量光壽的受用；彌陀以四十八大願來自我成佛以及廣度眾生，我們往生極樂世界也必定報同彌陀，具足四十八大願，擁有以四十八大願廣度眾生的能量。

所以，我們應清楚的認知，往生是靠這一句名號，並不是靠我們的學問、知識，或是多麼的深入經藏，博聞強記背了很多經文。因為，即使我們再有學問，多麼的深入經藏、博聞強記，到最後臨終那一些都用不

上，都不能夠讓我們依靠；在那個時候，我們不可能依靠背念或口誦某種經文來往生極樂，或者是依靠著自己的學問甚至道德來往生極樂。畢竟，只要我們還沒有脫離六道，還是貪瞋癡的眾生，所謂的學問道德、修行功力，到那個時候，一點力量都沒有；這時能讓我們依靠，使我們往生的，只有這一句「南無阿彌陀佛」。

## 老實念佛

走向淨土之道的人，就只有稱念這一句名號。如果是佈教者，那就必須深入本門的教理，以及涉獵他宗的教理，如此才能知彼知己，順利引導他人來學這個法門；反之，如果不是站在佈教線上的人，最好是專一在這一句佛號上。因為一個人如果常常念佛的話，他自然會感覺到種種不可思議的現象，也就是凡事會逢凶化吉、平安順利，到了臨終，往往能預知時至，而安詳斷氣，順利往生，甚至會顯現種種瑞相。所以，老實念佛的人，往生的景象都會很好；而往往終日尋文摘句，思維要怎麼講，怎麼解釋才能打動人心的人，經常妄想紛飛，這樣跟彌陀的感應就比較少。當然只要他願生極樂，專稱名號還是會往生，只是現象不會比平常老實念佛的人來得殊勝。

## 賴謝妙老居士往生瑞相

大概二、三十年前，在中部員林，有一位賴謝妙老居士，她是一位女



眾，八十歲往生。她不識字，七十歲左右才接觸念佛法門，參加台中蓮社的活動——聽經、共修、念佛，是屬於李炳南老居士的系統。印象中，在她八十歲前幾年，她發生了車禍，行走不方便，因此無法去聽經聞法和參加共修，更沒辦法到其他地方攀緣、串門子，所以只好老老實實在家念佛。一般人在家裏閒不住都會看電視啦！聽音樂啦！看報紙啦！看雜誌啦！她沒有，她的興趣和娛樂就完全轉為念佛——早上念佛，晚上也念佛，有事無事就念佛。她往生是預知時至的。在那一年年初，她跟人家說，她大概中秋節前後就要離開，跟大家告別，請大家到時候來為她助念。她未了的心願只有一個，也可以說沒有，說有，那是因為在她的家族中只有她一個人信佛念佛，她的兒孫並不信，她又自覺慚愧不足，因為不識字，沒有學問也沒有辯才來說動家人，引導他們學佛念佛，所以她只有一個心願，就是希望往生之後，能有某種瑞相來使得他們啟信。果然，她往生之後，瑞相非常殊勝，燒出來的骨灰，滿滿的都是舍利，而且有紅色、綠色、黃色……等各種顏色非常多，同時又是透明的，好像水晶，亮晶晶的，心臟的地方好像一朵蓮花，可惜的是，因為它還是熱的，沒有凝固，工人不知道，把它一移動，蓮花就散了，不過有拍下照片。淨慶看過嗎？（淨慶答：沒有）因為淨慶以前也在台中蓮社，對淨土法門是縱遊深遠，可說是大家的前輩。

那張相片我看過，曾經有位蓮友請一顆綠色的小舍利去供養，之後這

一顆綠色的舍利又生了兩顆紅色的小舍利。那位蓮友很熱心將那兩顆紅色的舍利給我供養。那大約是民國七十幾年左右，當時我在山上，我想到這兩顆舍利是它們所生的，而且只生這麼兩顆，所以就請回一顆還給他，又想到另一顆只有我自己瞻仰，太可惜了，應該讓更多的人瞻仰啟信，所以就請到一家佛教文物流通處。當時流通處的負責人用舍利塔供奉起來，擺在店門前，讓來往經過的人瞻仰。可惜的是，有一次颱風來，吹倒了很多東西，包括那個舍利塔也被吹倒，結果那顆舍利子就找不到了。

當然，有舍利沒舍利，並非往生確定的標準，而且每一個人所顯現的也各不相同。今天提到這一位老菩薩，重點是要告訴大家，她什麼都不懂，就只是成天「南無阿彌陀佛……南無阿彌陀佛……」而已，可是據李炳南老居士說，他到台灣三十年當中，包括他在大陸所見過的舍利子，最莊嚴的就是這位老菩薩的舍利子。那她是高僧嗎？不是！是出家眾嗎？不是！是從小就吃素學佛嗎？也不是！就吃素來講，大概就是十年的歷史而已，念佛大概也是那個時間。所以，我們念佛，重要的是心無旁騖，一心念佛。那為什麼還要講法呢？這是因為要我們的心常常稱念「南無阿彌陀佛……南無阿彌陀佛……」，我們凡夫做不到；凡夫寂靜不住，與其到處逛，不如看有關這方面的教理，以及聽聞有關這方面的法語。今天所要講的是「正行與雜行」。

## 宗祖善導大師

我們手上都有講稿。我先念第一段：

**宗祖善導大師《觀經疏·散善義》「就行立信」之釋，說明往生淨土之行有「正行」與「雜行」。**

宗祖善導大師是怎樣一位人物呢？或許我們同修有人曉得，有人不曉得，在這裏我以八點來做介紹和讚歎：

### 第一、古人相傳 彌陀化身

善導大師是隋朝末年出生的，於初唐時期主要在長安城活躍佈教，他的教化可以說是非常的廣遠，湖北也有人跟隨善導大師學習淨土念佛的法門；善導大師親手抄的經本，也傳到當時交通不便的西域，就是現在新疆的地方。善導大師的思想與著作既然能夠傳到那麼遠，表示善導大師的德行與教化都是非常的深厚。

自古以來，很多人認為善導大師是彌陀化身。北宋時代的慈雲大師曾經撰寫《西方略傳》這一部書，其中記載善導大師是彌陀化身，可惜的是《西方略傳》和以前很多有關善導大師是彌陀化身的記載，如今都已佚失了。可是，這一件典故卻記載在日本高僧法然上人的著作裏面。北宋距離唐初，已經幾百年了，善導大師是彌陀化身的記述一直被傳到那

個時代，而受慈雲大師這位高僧如此的讚歎與記載。

到了明朝末年，蓮池大師在《往生集》裏，也高度地讚歎說，如果善導大師不是阿彌陀佛的化身，那至少也是普賢菩薩、觀音菩薩這一類等覺菩薩以上的菩薩所示現。尤其到了民國初年，淨土宗鼎鼎有名的印光大師更是非常崇仰地讚歎說，善導大師是彌陀化身，是有大智慧，有大神通的。所以第一點，古來相傳善導大師是彌陀的化身。

## 第二、佛法東傳 無如盛德

唐朝時代一位淨土法門的高僧少康大師，他有一本記載往生瑞相的著作，叫做《瑞應刪傳》，書中也記載善導大師的一些行誼，並在書後的結論讚歎善導大師說：「佛法東行，未有禪師之盛德矣。」他說自從佛法從印度東傳到中國以來，沒有像善導大師這樣的巍巍盛德。

佛法的東傳是在東漢時代，到了唐朝，也已經是好幾百年的歷史，那個時候的佛教可以說普遍傳播到中國各地，學佛的人非常多，尤其唐朝時期是佛法的黃金時代，高僧輩出，我們現在所講的佛教八個宗派，大部分都是在當時由修行很高的高僧所創建下來的。可以說，那個時代是八宗祖師鼎立，高僧非常多的時代。在那麼多的高僧中，少康大師卻是以這樣的文句來讚歎善導大師，說：「佛法東行，未有禪師之盛德矣。」這樣說，我們會很驚訝，因為在當時，像天台宗的創宗祖師，被隋煬帝

尊稱為智者大師，也被一般人尊稱為小釋迦，也就是釋迦牟尼佛第二；他的師父慧思禪師，是禪定、智慧都很高的人，是來去自如，要留就留，要走就走的人；慧思禪師的師父慧文禪師，也都是鼎鼎有名的高僧。再者，像華嚴宗、三論宗的祖師，或是禪宗達摩祖師——那時候已經到中國來了，這幾位創宗的祖師和善導大師都同在那個時代，可是獨有善導大師被人用這樣推崇的文句來讚歎，由此可見善導大師是怎麼樣一位偉大的人物了。

### **第三、二十幾歲 便證三昧**

大師在二十幾歲便已證入三昧，這種三昧是能夠入定，在定中悠遊極樂世界，與佛菩薩相見，而且詢問法義、受佛摩頂授記，或是聽聞阿彌陀佛的開示。一般人在二十幾歲時，正值生命力旺盛，也是慾望最熾盛的時候，難免妄想雜念會很強盛，而大師卻能夠寂靜入定，這是非常不容易的。另一方面，二十幾歲便能夠入三昧而悠遊極樂的人，這在歷代的高僧大德當中，可說是鳳毛麟角，因為很少聽說哪位高僧大德在年輕時就證入三昧的，但是善導大師卻是二十幾歲便已證入三昧了。

### **第四、時人尊稱 光明和尚**

那個時代的人尊稱善導大師是「光明和尚」，因為善導大師念一聲佛號，口中就有一道光明，聲聲佛號就聲聲光明，一道一道的光明出現，

大家都看得到，所以大家尊稱他為「光明和尚」。這也證明善導大師三昧功深，是佛菩薩的示現。

其實人身都有光明，不只是人，任何動物、植物也都有光明；明光、黑光，強光、弱光，光大、光小，因人而異。起善念放明光，起惡念放黑光，若憶佛念佛，便放佛光，而且佛光燦爛；凡夫煩惱肉眼雖不能見，若佛菩薩，無不悉知悉見，乃至靈界鬼神，也都能看得到。因此，人應當常存善念，最好常能憶佛念佛，讓身上常放佛光，永蒙佛光護持不離。如此現生便能消災免難，增福延壽；臨命終時，蒙佛接引，順利安然往生淨土。經典上說：

**念佛之人，有四十里光明燭身，魔不能犯。**

又說：

**念佛之人，阿彌陀佛常住其頂，日夜擁護，不令冤家而得其便，現生常得安穩，臨終任意往生。**

## **第五、較量念佛 佛像放光**

當時他跟一位金剛法師，在長安西京寺內較量念佛的勝劣。善導大師發願說，釋迦牟尼佛所說的「念佛必定往生」，十方諸佛所證誠的「念

佛必定往生」，是絕對不虛假、金剛不變的，如果此事是真實不虛的，祈願佛殿的佛像放光；如果我所說的並非真實，我寧願當下墮入地獄，受無窮之苦。他發了這個願之後，就將他的錫杖往佛像一指，佛像頓時全部放光。在佛教中，很少有人敢這樣發願，而且有這樣的誠心能感動佛像放光，可以說是很少有的，但是善導大師做到了，這種記載流傳到現在。在我們的《念佛感應錄一》七一頁就有引用，這是第五點。

## 第六、放下屠刀 立地成佛

「放下屠刀，立地成佛」這句成語自古以來可說是家喻戶曉，但是這個典故最初從那裏來，一般都不太曉得。善導大師的生命當中就有這麼一件典故，這個典故也蒐集在《念佛感應錄一》第七二頁。大意是說，當時的長安城有一位屠夫，由於善導大師弘揚念佛法門很熱切，念佛的人遍滿長安城，念佛之聲響徹長安城內外，很多人吃素，結果使得這個賣豬肉的沒有生意了，一查之下，發現原來就是那個禿和尚所引起的，所以就非常地憤恨，拿著豬刀往善導大師的住處要找善導大師，理論之下說不定會拿刀向善導大師砍下去也不一定；可是見面之後，善導大師也不多說，只是顯現極樂世界的景象讓他看，善導大師怎樣顯現呢，我們不知道。總之，這個屠夫看到極樂世界正報依報的莊嚴後，有所感悟，當下善導大師就開示說，要往生到這麼美妙的地方也不困難，只要念佛，人人都可以去。這個屠夫當下真的放下屠刀，念著佛，爬到一棵很高的

柳樹往下一跳，往生成佛去了——當時有人看到他的神識從頂門出來，化佛來迎接他。

這可見善導大師德行感人，能令一位懷著凶殺之氣的屠夫受到感化，當下懺悔他自己一生殺豬，罪惡無邊——如果不往生極樂，只有墮入地獄，受地獄之火的燃燒，何況這個世界看起來又是那麼的污穢不淨，自己的生活又是那麼困苦潦倒，能夠到這麼美麗莊嚴而又充滿光明喜樂的極樂世界，那豈不是非常幸福有福報嗎？現在既然有那麼容易又殊勝的地方，何不當下就前往呢？所以他當下念佛，當下就往生。如果沒有善導大師，同時沒有這一位屠夫的決心，那就不能成就當下「放下屠刀，立地成佛」這麼一件殊勝的瑞相；由於有善導大師的德行，同時有這一位屠夫的決心——我們可以這樣了解，一個強盜、作惡的人，為非作歹的心很猛烈，可惜他沒有遇到善知識引導他學佛，如果遇到善知識引導他學佛，他學佛的精進可能跟一般人不一樣，是很精進很勇猛的。就像這一位屠夫，只是見到善導大師一面，僅只一面，當下就能往生成佛。

## **第七、造《觀經疏》瑞應超異**

善導大師寫這一部《觀經四帖疏》所感召的靈應事跡，超越一般的靈應，是非常殊勝的，這只要看《觀經四帖疏》後面的跋文就可以了解，實在非常令人讚歎。



善導大師要寫這部《觀經疏》的前一天，他念三萬聲佛號，祈願釋迦牟尼佛及十方諸佛來護持、指導，結果當晚他所祈願的景象就完全的呈現，而且非常清楚，歷歷分明如在眼前，也就是說十方諸佛、釋迦牟尼佛，以及種種殊勝的景象，都出現在他的面前，隔天他就開始動筆寫這部《觀經四帖疏》。之後，每天晚上都有一位聖僧來指導他玄義的內容以及科文要怎麼判、怎麼寫，直到這部經的玄義科文寫好了，才不再夢到，可以說這部《觀經四帖疏》是這一位聖僧所寫的。那這一位聖僧是誰呢？可說是阿彌陀佛，如果不是阿彌陀佛，誰會來顯現在他的夢中呢？因為在那個時代弘揚淨土法門的人並不多，比善導大師更超越的可以說沒有，如果有就是他的師父道綽大師以及曇鸞大師。

佛菩薩本來都能夠在一念之間顯現示現到十方世界去，顯現成佛度眾生的，一念一時同時到十方世界去，並不是說現在到了東方就不能到西方，要等東方回來之後才能到西方，並不是這樣。自古相傳善導大師就是彌陀的化身，所謂「佛佛相念，一佛出世，千佛護持」，因此夢中的聖僧很可能就是阿彌陀佛。如果是這樣，這一部《觀經疏》就等同是佛說，也由於《觀經疏》是以阿彌陀佛的第十八願，也就是以阿彌陀佛的願心來解釋《觀無量壽經》的，由此我們知道，善導大師跟阿彌陀佛，阿彌陀佛跟善導大師，同時善導大師跟《觀經疏》是非常親密的結合在一起。這是第七點「造《觀經疏》，瑞應超異。」

## 第八、遺文放光 形像神變

「遺文放光」的典故是，善導大師往生之後，經過不知多久時間，有一天少康大師到白馬寺，在大殿裏看到有經文放光，他好奇的去看這一部是什麼經，一看原來是善導大師寫的一篇往生的文章〈西方化導文〉，當下少康大師非常的感動，發願說：「如果我與淨土有緣，惟願此文，再現光明。」結果善導大師所寫的這篇〈西方化導文〉又再度光明閃爍，而且有化佛菩薩出現，這個時候少康大師就立誓說：「劫石可移，我願無易矣！」這一段記載在《善導大師全集》之《善導大師略傳》中。

「形像神變」是說，少康大師立即到長安瞻仰善導大師的影堂——所謂「影堂」就是供奉善導大師法相的地方，然後大陳薦獻，祈願一見善導大師。立時善導大師的遺相就化為佛身，向少康大師說：「汝依吾教，利樂眾生，同生安樂。」

以上所談的就是善導大師的盛德。善導大師功行高盛，而且利益眾生又很廣大，大師的傳記自古以來有很多，可是比較可靠的卻很少。我覺得我編寫的《善導大師略傳》應該比較合乎史實，因為寫這一篇略傳時，我是參考了很多資料，很多資料並列排在一起，就可以顯現出原來所寫的是正確還是有誤，這就是時代的方便性。因為以前的人寫傳記往往都是抄襲的，沒有那麼豐富的資料文獻可以匯集在一起參考，現代就不一

樣了，圖書館什麼資料都有，電腦一查詢，所有相關的資料都會出現。

## 淨土宗宗祖

再來看講稿「宗祖善導大師」。為什麼冠上「宗祖」這兩個字呢？中國淨土宗自古到現在為止，共推崇十三位祖師，善導大師被尊為第二位祖師。這十三位祖師本身是專修這個法門，同時也使很多眾生依循著他們來學這個法門，也就是以這個法門來利益廣大的眾生；但除被推舉的條件，就是他們對於淨土法門有很大的貢獻，也就是說自己修淨土，有德行，對淨土法門有貢獻。但其實僅僅以上述的條件為標準，是不夠嚴謹的，因為被推為一宗的祖師，必須除此之外，是他本身有著作，而且這個著作完全是依據這個法門，不偏不倚，純粹是依據這個法門的核心，同時是發前人所未發，這樣才有資格被推為祖師。

在十三位祖師當中，其實只有善導大師達到這個條件標準。因為善導大師他本身專修淨土，同時他的教化非常的廣遠，在當時由於善導大師提倡念佛往生，使得長安城充滿念佛聲，甚至賣肉的生意蕭條，可見善導大師自修化他，自信教人信的深廣。

而且善導大師對這個法門有「五部九卷」的著作，這五部九卷都是純粹依據淨土的經典，尤其是依據彌陀根本的願心——第十八願開展出來的；而所開展的，真的是發前人所未發，將淨土的教理，有系統的組織

起來，使淨土宗教理能夠系統化、邏輯化，也使得後來的人可以依據他的教理去創建一個宗派。所以我們不將善導大師與其他的祖師相提並論，我們所謂的淨土宗，跟一般的淨土宗不一樣，我們只以善導大師作為我們這一宗的「宗祖」，也就是一宗的開宗祖師，底下的祖師則稱為列祖。

## 淨土宗三流

自古以來研究淨土教理，都認為淨土宗有三流，就是「慧遠流」「善導流」與「慈愍流」，也就是這三派在弘揚三種不同的淨土教理，我們這一流就是善導流。其實嚴格來講，在中國佛教歷史上乃至淨土法門的歷史上並沒有這三流，如果有，也只有善導流，而且完完全全的傳到日本，成為日本淨土宗主要的思想。

「慧遠流」，東晉時代慧遠大師在江西省廬山創建白蓮社，慧遠大師是一位很有智慧、學問和德行的高僧，當時有一百多位名士（指有學問、有德行的人）跟隨慧遠大師修行。但是慧遠大師對淨土的教理沒有著作流傳下來，而他所修的不是依據阿彌陀佛「專稱佛名」的本願，也不是純粹依據淨土法門的正依經論。他修持所依據的是《般舟三昧經》，所修的是入定見佛，從法門來講，不是依據純粹淨土經典的法門；從根機來講，也不是完全適合普遍的根機。我們如果依慧遠流作為修習的依據，

那就沒有希望了；依般舟三昧的方法來修行，不只沒有普遍性，即使是高僧大德也很不容易——當然如果是善導大師就有可能，他二十幾歲就證入三昧了，可是像善導大師這樣的人物，即使是高僧大德中都很少見，更何況是我們這樣平凡庸碌的凡夫呢？所以我們不依據慧遠流為我們的傳承。

我們也不依「慈愍流」，不以慈愍大師為我們的祖師。因為慈愍流的修行方法是融合性的，融合禪、教、戒律，不是純粹「專稱彌陀佛名」，不純粹我們也修不起來，既不應機也不契法。

唯有善導大師是純粹依據淨土的經典，契法契機，只要稱名必定往生。契法是依據阿彌陀佛第十八願的這個法，契機是普遍的眾生都能夠往生。

## 善導大師《觀經疏》

所以我們以為，只有善導大師是我們這一宗的開宗祖師。再者，《觀經疏》是善導大師請佛來指導、加持、印證所寫的，其他大師所寫的就天差地別了。善導大師之所以會寫這部《觀經疏》是有因緣的，也就是當時幾乎學佛的人無不研究《觀無量壽經》，並依《觀無量壽經》修行，因此很多地方都在講說《觀無量壽經》。當時也有幾位有名的高僧註解《觀無量壽經》，最有名的是當時淨影寺的慧遠大師——這位大師跟剛才所講的廬山慧遠不同人，以及天台宗的智者大師、三論宗的吉藏大師，他們都強調禪坐、入定觀想，因此都很重視《觀無量壽經》，為這部《觀

無量壽經》寫註解，但是他們所寫的都是以自己的立場，而不是以彌陀的立場來註解。

善導大師覺得依他們的註解只能適合類似他們幾位高僧大德的根機，而不能適合普遍的芸芸眾生；而最根本的是不契法，不是根據彌陀的願心，也沒有完全根據釋迦牟尼佛當初所說的《觀經》的本懷。也由於這幾位大師的《觀經》註解有偏頗，使得當時淨土法門的弘揚受到很大的障礙，學佛的人只要聽到他們的言論往往就退失了念佛往生的道心，所以善導大師非常感慨而急迫的寫這部《觀經疏》，目的就是要顯揚釋迦牟尼佛的本懷，顯揚阿彌陀佛的本願，同時也要糾正以前三人所寫有關《觀經》註解上的錯誤。

善導大師的《觀經疏》總共分為四卷，所以也稱為《四帖疏》，四卷是《玄義分》《序分義》《定善義》跟《散善義》，我們今天所講的「正行與雜行」是在《散善義》裏面開頭的一段文。「就行立信」，行是往生淨土之行，也就是往生淨土的方法；「就行立信」是以往生的方法建立我們的信心，說明往生淨土之行有「正行」與「雜行」。往生淨土是我們的目標，往生淨土之行是往生方法，所以是「目標跟方法」。這一段文的解釋在《善導大師全集》第七一九頁，只要大家利用時間閱讀，對這張講稿的內容就會很清楚的了解；所以希望大家拿這張講稿，再去看看剛剛書上的內容。今天晚上就講到這裏。

南無阿彌陀佛！

(二〇〇四・三・十四)

## 正行與雜行（二）

各位同修：南無阿彌陀佛！

本來應該請我們領眾師兄上台來講，因為他對於本宗的教理早就已經很深入了，不但閱讀快速而且領悟敏捷，能夠融會貫通，同時記憶力非常好，對於哪一種相關的教理在哪個地方，問題的解決又在何處，都很清楚。除了我們領眾之外，像金柯、火慶、嘉尹、台中的俊榮以及好幾位同修，都是淨嵩上師座下相當了不起的弟子，可以說是一時俊彥，希望將來有機會能夠讓他們發揮這一份長才。

至於我呢？其實不會講經說法，我在這裏所講的，也只不過是書上所寫的，所以只要大家看現今流通的這一套書，其實就知道在講什麼！今天是延續上次三月十四日還沒講完的，我們手上都有這一張講稿——「正行與雜行」（見附錄一），上次是對我們的宗祖善導大師，以八點來對他一生的偉業、功勳做出膚淺的讚歎！今天就延續這個內容。我先把第一段念一遍。

宗祖善導大師《觀經疏·散善義》「就行立信」之釋，說明往生淨土之行有「正行」與「雜行」，其文如下：



## 人生的目標

「往生淨土」是目標，「行」是方法，有關人生的目標跟達到目標的方法，對我們而言無比的重要。我們生而為人，人生最主要的目標在哪裏？達到目標的方法又是什麼？如果有一部民航機，乘載很多旅客，飛上了天空，機上空服人員非常的體貼、親切，裏面有非常多好吃的食物、好玩的東西，可以說一旦乘上了這部飛機是非常快樂、幸福的。可是如果當大家知道，其實這一部飛機在一望無際的天空中遨翔，卻沒有著落點，汽油也逐漸快用完了，請問同修，你覺得這部民航機裏的乘客，能因為有體貼的空服人員，有種種好吃好玩的，而感覺到快樂、幸福滿足嗎？一定不會。這個就顯示出目標的重要性。

一個人即使享受一生榮華富貴，可是卻不曉得人生究竟最高的目標是什麼，那麼他會快樂嗎？他不會快樂的。唯有領悟了人生的目標是什麼？真正絕對的目標在何處？而且也掌握了達到目標的方法，這個時候，才有心情開始享受他的榮華富貴；即使沒有榮華富貴，而只是貧困的睡在橋底下，也會感到滿足的，因為他找到人生的真正目標，也掌握了通往目標的方法，所以「目標與方法」對人生來講是非常重要的。

## 大命將終 悔懼交至

我們放眼觀看，這個地球上人口有多少？大概有六十億吧！這六十億

人口他們為了什麼而生下來？為了什麼而生活著？為了什麼即使人生再苦也非活下去不可？有關這些過去、現在、未來的問題如果不懂，這樣的人生可說是相當悲慘的，因為沒有著落點，而汽油有一天會用盡，那個時候終將墜落在深海當中。如果曉得將來會有這麼悲慘的命運，則事先即使傷心痛苦的追求也都值得，因為所謂「道在邇」，只要你追求，終會追尋得到的。如果無知的過日，不知道這悲慘的一天終將來臨，等那一天到來的時候再作準備，就已經來不及了。因此與其臨終的時候驚慌恐懼、焦急感嘆、流著眼淚說：「哎呀！來不及了，來不及了，如果再給我一年、半年的時間，我一定會捨棄以往，重新過日子來追求人生真正的目標、追求宇宙人生的真理，可是已經來不及了。」不如就在現在流眼淚，因為現在流淚還來得及。所以一個人要好好的活、快樂幸福的活，必須是要能夠好好的死，安然滿足的死，才能夠安然滿足的活。這一點大家認為有道理嗎？

如果以一般世俗人來講，連眼前都自顧不暇了，還想到未來，簡直毫無道理！一般人會這樣認為。可是我們學佛的人，完全跟他們相反。釋迦牟尼佛之所以在深夜偷偷的離開皇宮，為了什麼？就是為了解決未來的這一件大事。因為這一件大事，如果把它推給明天，那麼明天過了還有明天，永遠都是明天，這樣會來不及的。就像《無量壽經》所講的：

## 大命將終，悔懼交至。

這是一般人的心境。我們之所以學佛，尤其學淨土法門，就是為了獲得「平生業成」——在活著的時候（平生），人生的目標已經達成，極樂世界的往生現在已經決定，萬劫以來的輪迴今生已經劃下休止符，我們學佛尤其學淨土，就是為了達成這一件大事——往生淨土之行，這是很重要的。

## 往生淨土之行

往生淨土之行有「正行」與「雜行」。這個「正」，總共有五劃，怎麼寫呢？第一劃是橫，再下來是一個「止」，也就是「守一而止」，止於所應止之處而不動，這個叫做「正」。所以這個「正」在這裏是「守一、專一、不雜」。中國傳統文化很重要的一部書叫做《四書》，四書就是《大學》《中庸》《論語》《孟子》。《大學》開宗明義就說：「大學之道，在明明德，在親民，在止於至善。」當然《大學》這一部書是在說明成賢成聖，治國平天下的大道理，可是如果引用它的名相做為佛法的解釋，在某些地方也是相通的。以佛法的觀點來解釋，「明德」就是每一個眾生本具的佛性，「明明德」無非是在覺悟這不生不滅、清淨涅槃的佛性，而且不只是自覺，還要覺他——「親民」，也就是使一切眾生的心靈也都能夠覺悟本有的佛性，過著新的生命。到了自覺與覺他

圓滿，也就是「止於至善」，我們這個法門的「止於至善」就是「正信的念佛」。

那麼「雜行」的「雜」是什麼意思呢？五條不同顏色的線交雜在一起，這叫做「雜」，也就是說種種東西混雜在一起的狀態，所以「混雜、雜沓」就叫做「雜」。善導大師說，往生極樂世界的行門有「正行」跟「雜行」。

## 就行立信

我們繼續看下文：

「就行立信」者，然行有二種：一者「正行」，二者「雜行」。

言「正行」者，專依往生經行行者，是名正行。何者是也？

一心專讀誦此《觀經》《彌陀經》《無量壽經》等。

一心專注思想、觀察、憶念彼國二報莊嚴；

若禮，即一心專禮彼佛；

若口稱，即一心專稱彼佛；

若讚歎供養，即一心專讚歎供養；

是名為正。又，就此正中，復有二種：

一者「一心專念彌陀名號，行住坐臥，不問時節久近，念念不捨者，是名正定之業，順彼佛願故」。

若依禮誦等，即名為「助業」。

除此正助二行以外，自餘諸善，悉名「雜行」。

若修前正助二行，心常親近，憶念不斷，名為無間也。

若行後雜行，即心常間斷，雖可迴向得生，眾名疏雜之行也。

第一句「就行立信」者，就是以這個行門來建立往生的信心。凡事要將信心擺在前面，如果沒有信心，就沒有力量去實踐，所謂「信仰就是力量」。因此善導大師在解釋往生的行門時，就以往生的行門來建立我們的信心，有了信心，確定能夠往生，我們才會開始去實踐它。在這裏的「就行立信」，還沒有詳細研討，如果先從結論來講，「就行立信」的目的是在就「稱名」立信，不在就其他而立信，後面將有扼要的解說。

## 往生行相

我們先來看後面：

**此文有二意：一明「往生行相」，二判「二行得失」。**

這一段文包含二種意思，第一是往生的行相，也就是往生極樂世界的方法。第二是這二種方法的得失。得失有二種，一種是「難易得失」——「正行」比較容易，「雜行」比較困難。再一種是「功德利益得失」——

「正行」不只是容易，而且功德利益很殊勝，而「雜行」非常的困難，功德利益跟「正行」比較也沒有那麼殊勝。我們再看內文：

### 一、往生行相

**「往生行相」者，依大師之意，往生之行雖多，大分為二：**

**一者「正行」，二者「雜行」。**

善導大師將往生極樂世界的行門分為二種，一種是「正行」，一種是「雜行」，但其實再細分就有三種，因為正行裏面有「助業」跟「正定業」。

剛剛講正行，「正」就是止於一而不變動，為什麼是這樣呢？因為它是純粹跟阿彌陀佛以及阿彌陀佛的淨土有關係，因此只要安止在這正行裏面，就必定往生極樂世界，這是正行之所以正的原因。

「雜行」就不是這樣了，它不是往生極樂世界的行門，它是在這娑婆世界證悟，在這娑婆世界成佛，也就是聖道門所講的「萬善萬行」，只不過是把這萬善萬行迴向往生極樂世界。諸善與萬行，因為迴向往生極樂世界，才成為往生淨土的雜行；如果不迴向往生極樂世界，那就無所謂雜行不雜行，因為他的目標是在娑婆修行，在娑婆成佛的，理所當然六度萬行缺一不可。但是如果要迴向往生極樂世界，就成為雜了。為什

麼呢？因為往生極樂世界有往生極樂世界純粹的行門，只要依純粹的行門，則百分之百不假功用，自自然然就會往生，不必假藉這些萬善諸行來迴向往生，所以一旦以修萬善諸行來迴向往生淨土，那就不是這個法門的正行，就是雜行了。

## 五正行

接下來請再看講稿：

### 1. 五正行

**正行有五種，名為「五正行」，即是「讀、觀、禮、稱、讚」，亦即：一讀誦正行，二觀察正行，三禮拜正行，四稱名正行，五讚供正行。**

## 讀誦正行

第一就是讀誦正行。

**讀誦正行：一心專讀誦淨土三經。**

佛經中，與阿彌陀佛、西方淨土有關的經典，約有二百多部之多，釋迦牟尼佛在這二百多部的經典中，多多少少都提到極樂世界阿彌陀佛。譬如《華嚴經》是經王，其歸宗結頂在那裏？卻是在往生極樂世界，所

以《華嚴經》的最後，普賢菩薩就以十大願王，率領著華嚴會上的法身菩薩，迴向求生極樂世界。因此《華嚴經》跟阿彌陀佛以及彌陀淨土非常有關係。而圓頓成佛的《法華經》也談到：「一稱南無佛，皆已成佛道。」其中提到阿彌陀佛因地修行的過程，也和阿彌陀佛有關。此外，以開悟為宗旨的《楞嚴經》，就有一品《大勢至菩薩念佛圓通章》，在說明憶佛念佛就能不假方便，現在將來能夠見佛、成佛；同時介紹大勢至菩薩是以念佛心入無生忍，現在仍在十方世界攝引念佛人往生淨土，可見這部經也是跟彌陀、跟極樂世界有關係的。《藥師經》也說，如果念藥師佛而迴向願生極樂世界，就會有八大菩薩來帶領往生極樂世界。《地藏經》也提到，臨命終時，若能稱一佛名，就能夠消除五逆謗法之重罪而往生淨土。可以說，很多重要的經典都跟彌陀淨土有關係。

## 正依經典與旁依經典

在這裏所講的「讀誦正行」，所舉出的經典只有三部，就是《觀無量壽經》《阿彌陀經》和《無量壽經》，以這三部作為讀誦的正行，除了這三部以外，就不是讀誦的正行。也就是說，以這三部經作為我們這個宗派主要依據的經典，也就是所謂的「正依經典」；而不以其他的經典，譬如剛剛所講的《華嚴經》《法華經》《楞嚴經》等這些很重要、很有名的經典為主要依據之列。原因在哪裏呢？在於這三部經是專門的、純粹的以講極樂淨土、阿彌陀佛為主的經典，其他經典的主旨不在此，它



是附帶、從旁的連帶到彌陀和彌陀淨土，所以其他的經典就不作為根本依據的經典，只是作為「旁依」的經典——因為它們的確也跟淨土、跟彌陀有關係，在某些方面可以作為正依經典所沒有講到的補充說明。

各宗各派都有它主要依據的經典，譬如說「華嚴宗」，很顯然的就是以《華嚴經》為它根據的經典，而不是《觀經》《彌陀經》，或《無量壽經》；天台宗以《法華經》，三論宗以《中論》《百論》《十二門論》，唯識宗以其他的六經十一論作為它依據的經論。此外像密宗，在唐朝時代稱為真言宗，也是以《大日經》等三部經作為主要的依據經典，可以說各宗各派都有它主要而根本的依據經典。我們淨土法門主要而根本依據的經典就是「淨土三經」，也就是我們這裏所講的讀誦正行的內容。

## 觀察正行

再來就是：

**觀察正行：一心專想像淨土依正。**

在這裏的「觀察正行」，跟《觀無量壽經》所講的「十三種定觀」的觀想，是一樣還是不一樣呢？是不一樣的。因為《觀無量壽經》的定善觀想是有次序的，依照經中所描述的方法一步一步去觀想，同時觀想的

行者也必須是這種根器，依照這個法修行就能夠達到那個效果，否則就觀不起來，學而不能成就，這是屬於定的範疇。

而此處所說的「觀察正行」是屬於「散善」而不是「定善」，既然是屬於散善，此中的「觀察」也就是以我們凡夫本來就有的那種散心的狀態，去想像極樂世界的莊嚴。這有什麼根據呢？就是根據善導大師所寫的《觀經四帖疏·散善義》中「深心」的解釋。善導大師說：

**決定深信釋迦佛說此《觀經》三福九品、定散二善，證讚彼佛  
依正二報，使人欣慕。**

這一段話是在《善導大師全集》第二四四頁的最後一行。所以，是以彌陀依正二報來「使人欣慕」，而不是使人去入定觀想、做思惟正受的功夫。既然這樣，豈不是以我們凡夫的散亂心，去想像、欣慕阿彌陀佛和極樂世界的莊嚴，而願生極樂世界？所以它是一種厭離娑婆、欣生極樂的方便。也就是說，當我們讀誦淨土三經的經文，就能夠曉得極樂世界的依正莊嚴，那個時候自然會產生嚮往求生之心。所以，這十三觀也好，或者是《無量壽經》所描述的極樂世界的莊嚴也好，無非都是在引發我們一種仰慕、欣慕、欣求的心，不在於要我們去做思惟、正受這種入定或是三昧的功夫境界。如果不要求定境三昧，就適合我們，相應於我們這種根機，這樣機法就相應了。如果善導大師所講的五正行中的「觀

察正行」，是一種三昧功夫境界的話，那我們不能相應，就不能作為我們的正行之一了。

## 禮拜正行

接下來是：

**禮拜正行：一心專禮拜阿彌陀佛。**

也就是說，唯有阿彌陀佛是我們的本尊。所謂「本尊」就是本來就尊貴尊重；尊貴而必須尊重的，就是本尊。各宗各派的本尊是不一樣的，我們這一宗的本尊就是「南無阿彌陀佛」，除了南無阿彌陀佛之外，不作本尊。所以我們這個法門是唯以阿彌陀佛一佛為獨一無二，可以說是獨尊獨一的法門，因此我們即使想像，也只有想像阿彌陀佛端嚴的法相、極樂世界的清淨莊嚴；要拜也只有禮拜頂禮阿彌陀佛，不頂禮其他的諸佛菩薩。

## 本尊阿彌陀佛

有關「本尊」的內容，在《回歸善導》第五六頁的地方有說明。我在這裏隨文念一遍，大家靜靜的聽。

何故安置本尊？罪惡深重之我身，感念阿彌陀佛救度之恩深，同時對阿彌陀佛歸依之情切，渴慕阿彌陀佛，仰望阿彌陀佛，深切渴仰之餘，不知不覺深生欲瞻仰佛身萬德之尊容，欲頂禮佛身莊嚴之妙相，因而以萬德莊嚴之彌陀妙相，作為本尊，安於佛堂，日夜瞻仰頂禮，表達渴慕仰望之情，這是念佛人歸依之心的自然流露。世人常有祈求現世幸福，或來世福報而供佛禮佛；然而我等念佛人之讚歎供養，恭敬禮拜，都是源自深切歸依渴仰之情的自然流露。

本尊身相之根據：正依經典中阿彌陀佛現其真身之處有二：一是《大經》「靈山現土」之阿彌陀佛，二是《觀經》「住立空中」之阿彌陀佛。

一、「靈山現土」之佛：釋尊在靈鷲山宣講《無量壽經》，即將講完時，釋尊向阿難尊者說：「你起來，整理衣服，向西方合掌，敬禮阿彌陀佛。」於是阿難尊者便正身向西，合掌敬禮，願見阿彌陀佛及極樂淨土。此時極樂淨土及阿彌陀佛，放大光明，遍照世界，如日東昇，夜闇皆晴，明見萬物。阿難尊者，與大會四眾，一時悉見威德巍巍之阿彌陀佛（以上略譯《大經》下卷「靈山現土」之文）。此謂「靈山現土」之阿彌陀佛，善導大師《法事讚》下卷言：「一坐無移亦不動，巍巍獨坐度眾生。」

也就是說，阿彌陀佛雖然真身端坐在極樂世界不動不搖，但卻顯現到十方世界去救度眾生。好像是說，在不動不搖的當下，已經跟十方世界合在一起了，阿彌陀佛的法身遍滿整個大宇宙，我們每一位眾生，沒有一個人是離開了阿彌陀佛如來掌中的，所以說「巍巍獨坐度眾生」。

## 立撮即行

二、「住立空中」之佛：釋尊在王舍城為韋提希夫人宣講《觀無量壽經》，當說到：「吾當為汝，分別解說，除苦惱法」時，忽然「無量壽佛，住立空中」，令韋提希夫人驚喜地瞻仰禮拜到阿彌陀佛的真容；同時顯示出阿彌陀佛的存在，就是為了隨時隨地救度卑賤罪深之我輩愚惡苦惱之凡夫。彌陀化身之善導大師於此段經文之處，自設問答，以解釋阿彌陀佛住立空中之義而言：

問曰：佛德尊高，不可輒然輕舉，既能不捨本願，來應大悲者，何故不端坐而赴機也？

答曰：此明如來別有密意。但以娑婆苦界，雜惡同居，八苦相燒，動成違返，詐親含笑，六賊常隨，三惡火坑，臨臨欲入。若不舉足以救迷，業繫之牢，何由得免。為斯義故，立撮即行，不及端坐以赴機也。

此文之意：罪惡深重之我等苦惱凡夫，被業力所牽引，即將沉入地獄之火坑，阿彌陀佛不忍坐視，為了逼切救度，故親臨此界，一個箭步向前，立即抱住，歸於淨土。猶如無知嬰兒，爬到井邊探頭，父母瞥見，立即不顧一切，搶天呼地奔往井邊，抓住嬰兒便走。此之危急場面，單是悠悠泛泛地說聲「危險啊！」已緩不濟急，此刻千鈞一髮，若不立即行動，飛步向前，後悔莫及。故阿彌陀佛之所以立身於空中，是為了顯示隨時救度臨臨欲入三惡火坑之我等罪惡凡夫的救急之大慈悲。故以阿彌陀佛之尊容妙相為本尊，有其深長之意義。此亦即是善導大師所言之：「不捨本願，來應大悲」「立撮即行，不及端坐以赴機」之佛身。

這兩段文就是說明本尊有兩種，一種是在《無量壽經》阿彌陀佛說法的景象，另一種是《觀無量壽經》所講的，阿彌陀佛住立在空中，所以一種是坐相、一種是立相。坐相是在極樂世界，不移不動，巍巍獨坐；而立相是親臨到我們面前，來安慰我們、來等我們、接引我們。那麼這兩種之中，應該是以哪一種為本尊呢？當然哪一種都可以，因為這些都是依據經典所講的，所以都可以當作本尊，只是對我們來講，立相比較有親切感。為什麼呢？因為他是主動的、不假千里的來到我們面前，而不是高高的坐在那裏，所以對我們就特別有親切感。當然啦！如果瞭解他的意義，其實坐相、立相都是一樣的。但是為了要救度眾生，隨時要

在你的面前等待，一旦時間到了，三隻手指頭一抓（這個「撮」我查字典就是三隻手指頭）就要把我們帶到極樂世界去了，如果慢一步，我們可能就要淪落到三惡道，所以說「立撮即行，不及端坐以赴機也。」

現在中國大陸淨宗法師在建設道場，大殿有兩座，前面是「來迎殿」，後面是「彌陀殿」。其實來迎也好、彌陀也好，都是阿彌陀佛本身；只是來迎殿是立相，顯示接引十方眾生，而後面的主殿是坐相，顯示阿彌陀佛接引眾生到極樂世界，然後為他說法、讓他悟道成佛的含意。

那麼有關「立撮即行」，日文有一首短歌，很能夠貼切的來形容，那首短歌，我很久沒念日文了，可能念得不順暢（上人以日語念了一遍），是什麼意思呢？如果把它翻譯成詩句，總共兩句，每一句七個字，就是「父母付出全生命，呼叫窺井的幼子」。它是在述說：一個幼小的孩子很無知，在窺探水井，也不曉得這就是水井，如果掉下去可能會沒命，他不知道，只是在那裏好奇地窺探——咦！怎麼下面有一個跟我一樣的小朋友，看起來很活潑、很親切，如果能跟他玩的話，我就有同伴了！可是遠遠看到的父母，他是怎麼樣呢？他會悠悠泛泛地說一聲：「危險！」會這樣嗎？不會！我看做父母最能體會我所寫的：「一個箭步向前，立刻抱住就走」，這是形容那種很危險又急迫的景象。

同樣的，「住立空中相」的阿彌陀佛本尊，就有這種含意——來不及

端坐在那裏等待，他很迫切，已經主動來到我們面前了。所以我們這個法門，不是我們去祈求阿彌陀佛來救我們，也不是靠我們的智慧、學問，是阿彌陀佛主動的、平等的、沒有任何條件的，就在這裏看著我們、等待著我們、呼喚著我們、拜託著我們。

## 難行道和易行道

所以我們這個法門跟其他法門不一樣，這個法門是講彌陀救度的法門。其他的法門都是要我們去修行，而且不能只修一種，要修好多好多。就像龍樹菩薩在《易行品》所分判的，龍樹菩薩把一代的佛教，也就是整個佛教，分成兩門，就是「易行道」和「難行道」。「難行道」是要自己去實踐種種六度萬行，而且經過好長好長的時間，也就是所謂的「三祇修福慧，百劫種相好」，才能夠達到成佛的境界，同時還有可能在半途退墮下來，所以龍樹菩薩在《易行品》裏，分判難行道是「諸」「久」「墮」，要修種種法門，要經過漫長的時間，而且很有可能會退墮下來，這就是難行道。

但是有另一種成佛的法門，它跟難行道截然不同，就是易行道，所謂「以信方便，易行疾至。」它的特色剛好跟前者完全相反，難行道要修種種諸善萬行，而易行道只有「一」，就是念一尊阿彌陀佛。所以《易行品》歸結起來，是以阿彌陀佛的第十八願在闡述、闡揚，也就是專門



在講阿彌陀佛一佛的救度，只要信阿彌陀佛、念阿彌陀佛一佛就可以，所以是「一」；而且是「速」，難行道的修行要經過三大阿僧祇劫這麼久的時間，而這個法門是「速」，是當生成就；而且是「必」，必然成佛，不會退墮下來——所謂退墮下來，就是退入二乘，退入二乘就糟糕了，就如所謂「焦芽敗種」，不能成大器了。

因此我們這個法門的本尊，只有阿彌陀佛一佛，拜只拜阿彌陀佛，不拜其他；念也是阿彌陀佛，不念其他；要讚歎，就讚歎阿彌陀佛，不讚歎其他；要供養也是供養阿彌陀佛，不供養其他。

## 稱名正行和讚供正行

請再看講稿：

**稱名正行：一心專稱念彌陀名號。**

**讚供正行：一心專讚歎供養阿彌陀佛。**

阿彌陀佛的慈悲是超越十方三世諸佛的，因為他所發的願是超世願，而且這個願也已成就了，所以阿彌陀佛有超世願的願力，能夠救得了我們。如果沒有阿彌陀佛，十方諸佛沒辦法救得了我們，在《悲華經》裏面說「千佛捨我而去」，為什麼？因為我們本身業障太重，出生在五濁惡世的眾生，貪瞋癡特別重，十方諸佛搖頭而去，只有阿彌陀佛，為我

們發下四十八大願，因此我們要讚歎能夠救度像我們這樣的眾生，要讚歎哪一尊佛？當然只有讚歎阿彌陀佛。那麼供養也供養阿彌陀佛。通常，最平常而且簡單能夠預備的供養，就是香、花、燈、果這一類的。有關香花、燈果，我們來看這一篇文章〈肉體昏迷，神識靈敏〉：

賴朝河居士於民國四十五（一九五六）年出生於台灣南投縣信義鄉，六十六（一九七七）年在馬祖服兵役時，因擔任彈藥士，整日與砲彈為伍。有一天在清算砲彈數量時，一顆硫磺彈爆炸，被灼傷了整個臉部及正面身體，痛倒在地打滾；連上兄弟見狀，急忙為他沖水，並立刻將他送醫急救。

由於痛徹心扉，難以忍受，遂即昏迷。不久，他的神識出竅離體，浮現在身體上方，看著醫護人員不斷為他沖洗傷口，看到自己的身體被包得像木乃伊。此時既沒有疼痛，也沒有喜樂、沒有哀傷，一切似乎平常，那個木乃伊彷彿跟自己無關。而每個來看他的弟兄他都清楚知道，他來去自如，沒有空間的隔閡，能看穿桌子背面，能透視牆壁外的一切事物，隔壁的開刀房醫師為病人在動手術，他看得一清二楚，樓上樓下，左右隔壁，無有一物不在他的視線之內。而營區的長官及弟兄只要談論與他有關的事情，他馬上到場，知道他們所談的內容；每天有弟兄輪流著為他悉心照料，他都看在眼裏。外島的醫院因設備簡陋，曾有醫官建議送他回台灣治療，但另有醫官持反對意見，

認為以他的情況撐不到台灣；每一次醫官討論如何醫治他，他都在場，也很清楚討論的結果。大約一星期左右，院方將他送回台北三軍總醫院治療；而外島馬祖營區的長官及同袍，只要聊到他的名字「賴朝河」，他的神識馬上到場，台北至馬祖似乎沒有距離。有一次營區弟兄正在包粽子，有位同袍提起：「這些粽子包好，要送幾粒給賴朝河吃」，他馬上到場，聽到並看到。這期間醫院有陌生醫生來會診，討論他的傷勢，他都參與其中，只是無法表達意見；以致日後他清醒時，能熟悉叫出所有參與治療他的全部醫生的名字。曾經有兩三次處於虛空中，眼前的世界空無一物，沒有肉體的包袱，那特殊的境界有說不出的舒服、自在，那種感覺讓他永生難忘。又有一天，聞到一股清香的香味，連續三天這股香味一直瀰漫在他四周；之後開始有知覺，感覺全身疼痛，神識不知何時又回這軀體之內；而從神識離體至回來，這期間長達二十幾天。自恢復知覺開始，身體逐漸康復；當然，往後經過長時間一次又一次的整形手術，才復原至現在的面貌。

這一事件之後，賴師兄體會到他與母親之間心心相連。他出事之時，軍方封鎖消息，並未立即將此不幸事件告知賴家，但母子連心，母親那時似乎知道兒子出事，心痛如絞，一直要求他的大兒子賴明喜，去打聽二弟賴朝河的消息。賴師兄有一位伯父，於年輕時就出家修行，賴媽媽因掛念兒子，前去求見法師

想尋求解答。法師告知：「回家念佛自然就會逢凶化吉」。賴媽媽回家後便虔誠念佛，祈求阿彌陀佛救救她的孩子。賴師兄因不願讓家人操心，一直不敢回家，也沒有和家裏連絡，而賴大哥因為母親要求，積極的連絡二弟，過程也困難重重，等連絡上時，部隊已遷回台灣，而賴師兄也已經出院重返部隊，兄弟見面彷彿如隔世，賴大哥見二弟面目全非，甚是心疼。賴師兄日後才知道，當時他連續三天所聞到的香味，是母親為他念佛求佛所供的檀香。

## 瀕死體驗

我收集了很多篇所謂的「瀕死體驗」，這些故事裏的人，看起來好像是昏死或是僵死了，但其實並沒有真的死去，他活過來之後，把昏死這段期間的經歷訴說出來。我蒐集了好多篇這一類的真人實事，準備將來要出書，這是其中一篇。

我為什麼對這類經驗關心而去蒐集呢？因為這些是極其珍貴的。死去的人往往不會活過來告訴我們他死後的情形，如果有這種經驗的人，可以回來跟我們訴說他在那個世界的情景是什麼，讓我們現在就能多少了解到來，而為未來做準備，這是一點。

另一點是，我們所謂的身體，所謂的人生，有精神體跟肉體兩層面，它們似是合在一起的，但是肉體會生病、會死亡，甚至會腐爛，最後與

萬物同朽；但由這些事蹟可以證明，我們的精神體卻跟肉體是兩碼事，它可以在另一個空間存在，雖然看不到，但依然存在，同時不受生老病死之肉身的束縛，一方面是要來印證這一點。

再一點是，有的人認為，這個人都已經死了，就是一塊死肉，你在旁邊把他當作活靈活現似的跟他講話、跟他念佛，有什麼用呢？這些故事可以證明明確有用。賴朝河居士是中部人，他曾經到台南找過我，這篇是他所敘述，旁邊的蓮友記載下來的。由這篇我們可知道幾件事情：

第一點，他的神識脫離了肉體，神識感覺到很平常，而且沒有病痛，自由自在的。為什麼？因為有身體就有神經，有了神經就有痛不痛的感覺，而神識離開了身體，既然沒有這個肉體，沒有神經，也就無所謂病痛不病痛了。同時他的神識確是存在於另外一個時空當中，超越了我們的時間、空間；我們經過了一天、二十天、幾個月，但是他還是在那種境界當中，無所謂過了幾天。這當中不必吃飯，不必特別穿衣服，不會覺得餓，也不會覺得冷。除此之外，他有透視力，而且有神足通，也就是說鬼的五通他都具足，因為他不受牆壁的隔閡，既能夠看透牆壁，也能夠穿牆而過；同時不受空間的隔閡，在台灣念他的名字他立刻到台灣，在馬祖念他的名字他立刻在馬祖。這也可以證明一個死去的人，只要他還沒有投胎轉世，那麼我們在另一個空間呼喚他的名字，他就能夠立刻

到達，來接受我們為他講經說法，為他助念。所以對亡靈是有這種超度功能的，因為他都知道。還有在那種境界的人，他只要起一念要到哪裏，就立刻到那裏了，現在台灣呼喚他，他一聽到，想到台灣，立刻就到台灣，想到馬祖立刻到馬祖，想到那個地方，甚至有緣的地方就能夠前往，由這個故事也可以了解到這些現象。

## 自己念佛 他人免難

再來，《念佛感應錄》裏面也有好幾件事蹟典故是屬於「自己念佛，他人免難」一類的。剛才所談的內容也可以說是「自己念佛，他人免難」，也就是母親念佛，兒子免難，甚至起死回生。因為母子連心，兒子出事了，並沒有通知母親；但那時母親心中有一種莫名其妙的不安之感，特別殷切地想念遠方的兒子，好像他出事了，其實正是出事了。結果經過請教之後，他的伯父告訴他媽媽，回家念佛自然就會逢兇化吉，如果對方的壽命未到，就能夠早日消災解厄、逢兇化吉；如果壽命已到，一方面能夠延長壽命，不然的話，也能夠超度他離苦得樂，甚至往生極樂，這就是一個證明。證明在哪裏呢？他媽媽大概平常沒事的時候拜佛，都是以平常的香，有事的時，就買比較好的香，所以那個時候她媽媽點的是檀香，這個檀香是供養阿彌陀佛的，阿彌陀佛在接受之餘，也回饋給對方，所以賴朝河之所以醒過來是聞到檀香味，而這個檀香味正是他母親所供養的。

當然現在講環保，因此我們點香供佛最好是用好香，最好是能夠提神醒腦，甚至能夠卻病延年的香更好。這樣講起來，是不是必須要這樣，才是真正的供養呢？其實也不完全如此，因為供養有好幾種，以香、花、果都可以。不過真正的供養是稱念「南無阿彌陀佛」，因為在五正行當中，只有稱念「南無阿彌陀佛」是「正定業」，其他都是助業。助業並不是說正定業力量不夠，必須要助業來補助，不是這樣，這個等一下也會講到。

## 稱念佛名即是讚歎供養

為什麼說只要稱名也是一種讚歎供養呢？善導大師就曾經提出稱名有四種德，在《善導大師全集》中的《善導大師略傳》有編入，在第八五〇頁的地方，（《唐朝高僧善導大師》二二〇頁），我念一遍：

### 卅三、智榮禪師 銘文崇仰

宋朝智榮禪師，崇仰大師高德，乃於大師法像銘文讚言：

善導阿彌陀佛化身

稱佛六字 1.即歎佛 2.即懺悔 3.即發願迴向 4.一切善根莊嚴淨土

也就是說，只要單單稱念六字名號，就是對阿彌陀佛崇高的讚歎，以

下有說明：

**1.但稱佛名，即是對阿彌陀佛最高無上之讚歎，天親菩薩《往生論》言：「稱念佛名即是讚歎門」。**

可見我們稱念「南無阿彌陀佛」本身，就是在讚歎阿彌陀佛了，不必加以其他種種美妙的文辭才是讚歎；這也因為是「南無阿彌陀佛」這六字名號，只有阿彌陀佛本身才擔當得起，諸佛是沒有這個名號的。而我們念這個名號之所以稱為讚歎，是因為這個名號的本身能夠主動的、平等的、毫無條件的來救度任何一位眾生，因此稱念「南無阿彌陀佛」就是對南無阿彌陀佛最崇高的讚歎。其他的名號，並沒有絕對無條件的能夠救度任何一位眾生的功能存在，所以如果不念這句名號，而念其他的名號就不成為最崇高的讚歎了。因此世親菩薩說，稱念「南無阿彌陀佛」就是對阿彌陀佛的讚歎，是屬於讚歎門。

## **稱念佛名即是懺悔**

再看：

**2.名號具德，一念能除八十億劫生死大罪，一念既爾，何況常念，即是常懺悔人。大師《般舟讚》言：「念念稱名常懺悔」以明但念佛名自有懺悔功能。**



「名號具德」就是說這句「南無阿彌陀佛」是一切的德本，一切的善本，所有修行、行善積德的功能、功德，通通在這句名號裏面了；稱念名號，即使沒能做那些，自自然然就擁有那些善本、德本。「一念能除八十億劫生死大罪」，我們所講的懺悔，目的是要懺悔自己的罪業，而念佛一念就能夠消除八十億劫的生死大罪，何況我們常常念，豈不是常常都在懺悔。所以善導大師在《般舟讚》說：「念念稱名常懺悔」，這在說明，只要念佛自然有懺悔的功能。

## 稱念佛名即是發願迴向

再來：

**3.善導大師在《觀經·玄義分》說：「南無者，即是歸命，亦是發願迴向之義；阿彌陀佛者，即是其行；以斯義故，必得往生。」是故但稱佛名，自成發願迴向，必得往生。**

我們稱念「南無阿彌陀佛」，自自然然就有發願往生西方極樂世界的功能。也因為這樣，下品下生的人一生都遇到惡緣，臨終才遇到善緣，遇到念佛法門，而念佛就是大利，就是無上功德，是大善根、大福德；他身心充滿恐懼、痛苦，根本沒有多餘的時間來思維，來迴向發願往生極樂世界，那個時候他很驚慌，來不及了，只是假借著這個嘴巴，稱念「南無阿彌陀佛」，就已經具足了發願迴向的功能。

現在我們還有時間用頭腦來思維法義，用耳朵來聽聞佛名，用嘴巴好好的來念佛，可是下品下生的人，他的身、口、意三業都沒有作用，可說「三業無功」，因為他不是靜靜地在聽這句名號，或者寂靜地在思維這個道理，或者是一句一句好好的念這個名號，他都沒有，他很匆忙的念「南無阿彌陀佛」「南無阿彌陀佛」……也不曉得「南無阿彌陀佛」是什麼？這樣也往生了。

這表示什麼呢？表示往生就在「南無阿彌陀佛」六字名號的本身，而不在我們的功行，不在我們很賢能、很會修行，都不是。因為下品下生的人，他三業都不起作用了，而我們是以三業在行事為人、在修行、在念佛。這個法門的特殊、可貴、容易與殊勝就在這裏，連三業無功的人也能往生，因此我們這個法門就回歸到這句名號的本身，所以我們說「絕對他力」——完全任憑彌陀的救度，我們只是念佛而已！

## 名號本身具足往生功能

至於我們在這裏念佛，為什麼強調要「正身、端坐、閉目、專心、念佛、開懷暢念」呢？好像有一個模式、有一些儀軌，但其實我們知道，這是我們對自身的一種要求，至於往生的功能，在這句名號本身本來就具足了，我們只要稱念，以這個最原本的做為基點、基礎，就可以了。所以法然上人說：

**聖道門之修行者，極智慧離生死；**

**淨土門之修行者，還愚癡生極樂。**

意思就是：如果是聖道門的修行者，要以極高的智慧來領悟涅槃的佛性，在這個娑婆世界成佛；但如果是淨土門的修行者，就是以原原本本什麼都不懂的身分來念佛，就像下品下生的人，三業無用無功，也可以往生。所以即使我們再深入經藏，再有智慧，再怎麼樣的賢能，也只是老老實實的稱念「南無阿彌陀佛」，好像自己以前所懂的經文，所擁有的知識，在這裏都不相干了，都運用不上了，都無用武之地了，其實正是這樣。臨終的時候，我們什麼都用不上的，到那個時候都是無能無力的，只有這句彌陀名號才能救度我們。

## **稱念佛名即是莊嚴淨土**

再來，一切善根莊嚴淨土：

**4.彌陀因位萬行，果地萬德，皆悉攝在名號，因此六字名號，具諸善法，攝諸德本；是故但稱佛名，自得一切善根，自成莊嚴淨土。**

所以最高的讚歎供養，阿彌陀佛所盼望我們對他的讚歎以及供養，就是專念這一句「南無阿彌陀佛」。講到這裏已經十點了，那麼接下來的

留待下次，今天晚上就講到這裏。

南無阿彌陀佛！

(二〇〇四·四·十八)

## 正行與雜行（三）

各位同修：南無阿彌陀佛！

### 念佛法要

在還沒有討論之前，我想再次的對我們每一天念佛所要注意的地方，再做個說明、強調。

第一就是我們執引磬的人，以引磬來領導大眾念佛，本身要注意的事。一開始念六句，哪六句呢？就是「正身，端坐，閉目，專心，念佛，開懷暢念！」為什麼要念這六句呢？是有用意的。既然是有用意，就應該掌握要領，不然就失去念那六句的意義了。念的時候，要注意穩定度，因為念這六句的目的，主要是讓大眾攝心，使大家能夠因為聽到這六句，自自然然的身心端正、靜定下來。所以我們念的時候，要不徐不急，不快不慢，本身要有穩定力，才能夠穩定大家。至於念法，我來念一遍，並不是說我念的就是最好的，只是大家互相薰習學習參考：「正身——端坐——閉目——專心——念佛——開懷暢念！」這樣一句一句，有穩定力；如果一開始就「正身端坐閉目專心念佛」（快念），就沒有攝受力。到最後迴向，也是不可以因為已經要結束了，就草草了之，還是以鄭重之心來念，念的調還是一樣：「願以此功德，平等施一切，同

發菩提心，往生安樂國。南無阿彌陀佛！」也是一樣，一字一字、一句一句，不徐不速、穩定的念下去。這樣大家的心情氣氛就會感覺到不一樣，這是有關執引磬方面的。

其次，我們各位同修、蓮友，所要注意的是什麼？就是隨著引磬的速度念，引磬快就快，引磬慢就慢；但最好是自己一方面念，同時也要一方面聽。我以前一開始就強調「十念記數」，「十念記數」並不是說每一個人都要去記這十句，是隨每個人各自當下的心情、心境，五句、二句也可以，但總之就是要一方面念，一方面聽。因為一方面念一方面聽，能夠攝心專注，比較少妄想、雜念；少妄想雜念，這樣一枝香兩枝香念下來，會覺得時間過得很快，不知不覺時間已經到了，要迴向了。這樣的話，心就會感受到一種寂靜的法喜，一直這樣念下來，會覺得神清氣爽，心神怡悅。就是因為當下很專心的聽，沒有雜念想到其他的事情，或者讓其他的事情進入內心；始終都是聽自己所念的，也就是自念自聽，聽自己所念的，別人所念的我們不要去管，這樣念下來會覺得時間很快，而不會一直注意時鐘，感覺時間老是還沒到，這就表示有雜想妄念，有點不耐煩了。

執引磬的人在交接時，接的人，要隨著前面引磬聲音的快慢大小交接，它大聲就大聲，小聲就小聲，快就快，慢就慢。等我們接過來之後，我們如果覺得太大聲就調回小聲，太小聲就調為大聲，太快就調慢，太慢

就調快，但都是在無形當中去調整，讓大眾不覺得是在交接，交接於不知不覺之間，這是要有技巧的，我們不一定能做得很好，但總之儘量朝這個方向努力。

念佛為什麼有這些要求？雖然阿彌陀佛說，你只要念佛，就必定接引往生極樂世界，並不需要其他的條件；這只是我們對自己的要求，既然這段時間讓我們念佛，那麼我們就好好的來念佛，較不會一方面念，一方面雜想妄念很多，既然要這樣，就要有一點點要領。所以自念自聽，是一種要領，但並不是說自念自聽了，你所有雜念妄想就沒有了，倒不是；只是粗的妄想雜念沒有了，還剩下細的妄想雜念。細的妄想雜念是沒辦法消除的，能夠消除微細的妄想雜念，那幾乎可以入定了，不過只要沒有粗的妄想雜念，也能感受到那一分安詳、寂靜的法喜。那麼，有了這一分體會，自然就會把它應用在我們日常生活上；我們生活上往往有順境、逆境，有種種挫折、人我是非、稱譏毀譽等等，體會到那一種心境之後，這些人我是非、稱譏毀譽，就不會那麼的執著，會以平常心看待，比較淡然處之、不以為意。

接著，我們來研討我們手中這一張講稿（見附錄一），這一張講稿還是延續著前二次而來的，第一次主要是介紹我們的宗祖善導大師的其人其事，第二次是介紹這張講稿第一頁的內容，今天繼續來研討第二頁，因為今天有幾位是前二次沒有來的，我先從第一頁再把它念一遍：

宗祖善導大師《觀經疏·散善義》「就行立信」之釋，說明往生淨土之行有「正行」與「雜行」，其文如下：

「就行立信」者，然行有二種：一者「正行」，二者「雜行」。

言「正行」者，專依往生經行行者，是名正行。何者是也？

一心專讀誦此《觀經》《彌陀經》《無量壽經》等；

一心專注思想、觀察、憶念彼國二報莊嚴；

若禮，即一心專禮彼佛；

若口稱，即一心專稱彼佛；

若讚歎供養，即一心專讚歎供養。

是名為正。又就此正中，復有二種：

一者「一心專念彌陀名號，行住坐臥，不問時節久近，念念不捨者，是名正定之業，順彼佛願故」。

若依禮誦等，即名為「助業」。

除此正助二行以外，自餘諸善，悉名「雜行」。

若修前正助二行，心常親近，憶念不斷，名為無間也。

若行後雜行，即心常間斷，雖可迴向得生，眾名疏雜之行也。

此文有二意：一明「往生行相」，二判「二行得失」。

## 一、往生行相



「往生行相」者，依大師之意，往生之行雖多，大分為二：  
一者「正行」，二者「雜行」。

### 1. 五正行

正行有五種，名為「五正行」，即是「讀、觀、禮、稱、讚」，  
亦即：一讀誦正行，二觀察正行，三禮拜正行，四稱名正行，  
五讚供正行。

上次研討到下面這張表格，這張表格將五種正行以表格的方式列出來，  
讓我們能夠一目了然：

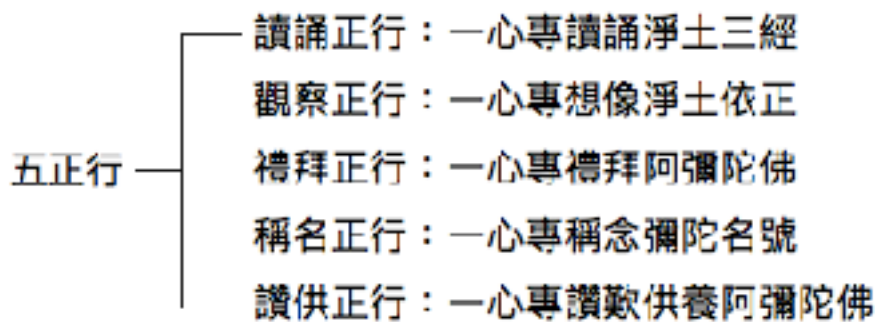

## 五正行

善導大師對五種正行的排列，是有它的順序的。

讀誦：第一就是「讀誦」，我們之所以了解這個法門，對它產生興趣，  
往往一開始就是讀誦。如果不是讀誦，就是看了介紹這個法門的書，或

者是聽了人家介紹這個法門。不管是眼睛去看、耳朵去聽——眼睛看，是直接讀誦；耳朵聽人家介紹，是間接讀誦，總之開始先有讀誦，然後才有其他四種。聽人家講解也好，看有關介紹的書也好，最後自己總會想直接去研讀原典，這樣就會進入「讀誦正行」。

觀察：至於要讀誦，與其在其他地方讀誦經典，總覺得在佛前讀誦經典比較虔誠恭敬，跟佛也容易感應道交。我們讀誦的內容是淨土三經——《無量壽經》《觀無量壽經》《阿彌陀經》，這三部經內容是一致的，都是在形容極樂世界的莊嚴，解說阿彌陀佛的悲心。因此不知不覺，眼睛看到哪裏，心中就會想到哪裏，所以就進入「觀察正行」——想像極樂世界的依正莊嚴。

禮拜：依報莊嚴就是極樂世界：想像極樂世界是如此的微妙、清淨、莊嚴，讓我們產生欣慕之情，而起願生之心。正報莊嚴就是阿彌陀佛的真身：想像阿彌陀佛大慈大悲，為眾生怎麼樣的發願，怎麼樣的修行，願跟行成就了，才完成了我們所歸宿的這麼清淨莊嚴的極樂世界，也完成我們從娑婆到極樂世界的資糧功德——也就是這句名號。此時對於阿彌陀佛的慈悲、偉大，就會打從心底一方面欽敬，一方面感恩，而不知不覺的就五體投地在佛前膜拜頂禮，這就是進入了「禮拜正行」。

稱名：通過讀誦，就曉得極樂世界是「無有眾苦，但受諸樂」，產生

願生之心；同時通過讀誦，就曉得「乃至十念，必定往生」，聞說阿彌陀佛，就要執持名號，因此就進入了第四「稱名正行」。

讚供：對阿彌陀佛感恩戴德，所以會讚歎阿彌陀佛，也會以香、花、燈、果種種供品來供養阿彌陀佛——第五「讚供正行」。這是五種正行的一種順序排列。

## 五正行依淨土三經而立

接下來，我們來看講稿：

**何故此五種行名為「正行」？大師如是說：**

**言「正行」者，專依往生經行行者，是名正行。**

**亦即此五種正行是純依「往生經」（淨土三經）所說之行而行，是往生彌陀淨土純正直接之行故。**

這五種行為什麼會被稱為正行，必須要有根據，因為正行是絕對能夠往生極樂世界的。各宗各派最根本的修行方法都必須要依據經典，同樣的，對於往生極樂世界方法的認定，是非常重要的，不可以漫無標準沒有根據，一定要有所根據，而所根據的必須是聖言量——也就是佛所說，如果不依佛所說，所謂「離經一字，便同魔說」。所以這裏所說的正行，

是專依經典而立；而經典之中，各宗各派，都有它正依的經典，而我們淨土法門所正依的經典，就是「往生經」。在釋迦牟尼佛所說的八萬四千法門當中，談到極樂淨土、阿彌陀佛的經典，有二百部左右；可以說釋迦牟尼佛最後時時處處，都在提示眾生，要眾生念佛往生極樂世界。在那麼多的經典當中，純粹從頭到尾都是在解釋極樂世界、闡揚阿彌陀佛的慈悲偉大的經典，就只有這淨土三經，所以這淨土三經，就是我們的往生經。

這五種正行，是依據這淨土三經裏面所說的方法而立的往生之行，所以依這個方法去實踐，就是正行。所謂「正行」就是於往生彌陀淨土是純正的、直接的、快速而又決定性的方法，而不是不定性而又緩慢的；緩慢不定性，恐怕不能到達。就如一般所謂的正牌和雜牌，只有正牌才能使用、才能過關，如果不是正牌是雜牌，就過不了關——不能往生極樂世界。

## 稱名念佛是正定業

請再看講稿：

又，此五種正行之中，亦分為「正業」與「助業」兩種。

「正業」即是五正行中第四之稱名念佛，名為「正定業」。

也就是說五種正行，展開來是五種，合起來是兩種——「正業」與「助業」。既是「正定業」，並不是「不定業」，也不是「邪定業」，表示它是最純的、並不是不純的，百分之百必定往生的行業，所以稱為「正定業」。

## 法然上人信心開發因緣

大師云：

**一心專念彌陀名號，行住坐臥，不問時節久近，  
念念不捨者，是名正定之業，順彼佛願故。**

這一段文，在日本的淨土門來講，不管各流各派各系都是最有名的，而且也是最重要的，因為日本淨土宗的開宗祖師法然上人——他在當時是被公認為智慧第一，是智如文殊菩薩，又是勢至菩薩所示現再來的，之所以會開創淨土宗，跟這一段文有百分之百的關係。

法然上人的出家，並不是為了出家而出家，並不是為了求佛教的學問、哲理而出家，或者是為了做一位講經說法的大法師而出家——不是，他是為了追究宇宙人生的真理，了脫生死輪迴，為了學佛、成佛而出家的。了脫生死輪迴都已經不容易了，何況成佛，所以法然上人也是經過蠻長一段期間內心的苦悶，也就是說他智慧、頭腦很好，對各宗各派都能理

解，對大藏經也已經看過五遍了，但還沒有看出任何的人——不管出家、在家，有智慧、沒智慧，會修行、不會修行，是善、是惡統統都能夠解脫成佛的法門，閱藏五遍還沒有看到。但是這一段文，就是打動他的心，雖然還沒有完全了解這一段文是他所要尋找的，但是對這一段文已經眼睛一亮了，所以他閱藏五遍之後，特地又對這部《觀經四帖疏》重看三遍，最後就完全對這段文眼睛開了。也就是他領悟到只要一心專念彌陀名號，不管行住坐臥，不管時間長短，也不管出家、在家，根器高、根器低，都能夠依靠阿彌陀佛的願力往生極樂世界，看到這一段文的時候，已經是很晚了，傳記說他看到這段文是高聲念佛，大聲念佛，落淚千行，悲欣交集，感動涕零。

這一段文在我們的《唐朝高僧善導大師》這本書裏面有扼要的解釋，談到這裏，就想到這句「南無阿彌陀佛」，一心專念這句彌陀名號，是以什麼心情來念呢？像法然上人當初的心情是，已經深夜了，附近沒有人，他打自內心大聲的念佛，鏗鏘有力的、字字清晰、句句分明的在念這句佛號，可以想像當初他找到這段文，曉得只要念佛便能夠脫離六道生死輪迴，而到極樂世界快速成就佛果，那個時候可以想像他是全副身心、生命，全身的細胞都在念佛。所以我們所念的這個調，是可以跟法然上人當時的心境相應的，我們的「南無阿彌陀佛」，可以說是鏗鏘有力，是打從我們心底流露出來的。我們念這一句佛號前二字「南無（ㄋ

ㄨㄛ) 」這兩個字就念平聲、第二聲；若念「南無 ( · ㄋㄨㄛ — — 輕聲) 阿彌陀佛」也是可以，但是比較來講，念「南無 ( ㄋㄨㄛ ) 」比較好聽，而且覺得比較有氣勢、有力量，但如果念疲累了，不知不覺這個聲音就會降低了，當然是無所謂，也是可以，但是念「南無 ( ㄋㄨㄛ ) 」比較好。第二字是平聲，第一字有時候我都是念得比較高「南 ( ㄗㄩ ) 無」，但是不一定每一個人都能念這麼高，念「南 ( ㄗㄩ — — 稍低音) 無 ( ㄋㄨㄛ ) 阿彌陀佛」就可以了。「南 ( ㄗㄩ — — 稍低音) 無 ( ㄋㄨㄛ ) 」是比較輕，「南 ( ㄗㄩ ) 無 ( ㄋㄨㄛ ) 」是比較高，高是稍稍有一點費力，不過可以隨大家的心情念。

## 正定業有二義

法然上人看到了這段文字眼睛一亮，他心中的疑雲當下就完全煙消雲散了，也就是說他的疑惑、他心中的黑暗被這段文字放光所消除了，所以他就捨掉了種種觀念、種種行門，為往生極樂世界，他只專稱這句名號，同時也逐漸形成開創淨土宗的一個機緣，所以這一段文字對他們來講，是開宗立教的來源，所以這一段也是備受重視。其實這段文的涵義很簡單，我們只要從字面上去了解，也就能夠掌握了，如果要更詳細的話，請翻開這本《唐朝高僧善導大師》九三頁（《善導大師全集》七二五頁）：

「正定業」有二義：即「正選定之業」，與「正決定之業」。  
前者是就彌陀而言的，彌陀於二百一十億的諸佛誓願中選捨一切諸行，不為眾生往生之因願；獨選定念佛一行，作為眾生往生之因願，故名為「正選定之業」。後者是就眾生而言，眾生信順此願（就是第十八願），稱名念佛，則往生決定，故名為「正決定之業」。

所以這「正定業」有從佛那邊來講，也有從我們眾生這邊來講。從阿彌陀佛那邊來講，是阿彌陀佛選擇念佛作為往生的正因，而不選擇念佛以外的種種法、種種行門，所以是阿彌陀佛「正選定之業」；從我們來講，我們只要稱名念佛，就是隨順、契應了阿彌陀佛的第十八願，就決定能夠往生，所以就我們來講是「正決定之業」。

## 一心專念

接下來這段文的解釋，請再看這本書：

「正定業」之文解釋：

「一心」即是本願之「三心」。

「專念」即是本願之「十念」。

「一心專念」是就第十八願來解釋的，第十八願說：



設我得佛，十方眾生，至心信樂，欲生我國，乃至十念；  
若不生者，不取正覺。

「至心、信樂，欲生我國」是「三信」，也可以解釋為「三心」。當然我們的心只有一心，沒有所謂三心二意的，只是開展來講是三心，濃縮來講就是信順彌陀救度、願生彌陀淨土的這個心。

「十念」不只是念十聲而已，是「乃至十念」——乃至一輩子的念佛，乃至臨終才遇到這個法門，而十念、五念、一念，也必定能夠往生；因此，「乃至十念」，就是專念的意思。

「一心專念」，也有另一種簡明扼要的涵意，所謂「一心」就不是二心，不是二心當然就是「專心」，所以一心就是「專」的意思，一心就等於是下面專念的「專」的形容動詞，所以一心就是專念的意思。

## 彌陀名號

「彌陀名號」就三心而言是「所聞所信」，就十念而言是「所稱所念」。亦即信者信彌陀本願，行者行彌陀名號。

也就是說「南無阿彌陀佛」一句六字萬德洪名，是我們所要聽聞、了解、信受的。《阿彌陀經》說：

聞說阿彌陀佛，執持名號。

如果不通過聞說阿彌陀佛，就不曉得要執持名號，也不曉得這一句名號的偉大來執持。《無量壽經》也說：

諸有眾生，聞其名號，信心歡喜，乃至一念。

所以，這一句名號是我們所聞所信，其實這一句名號也是救度我們的主人公，也是我們的救主，是以現代的語言來講是救主，經典的語言是說「救世之法王」，阿彌陀佛是救度世間一切眾生的法王，以現代的語言來講就是救世主。「十念」當然就是我們能信、能念佛。

## 行住坐臥 不問時節久近 念念不捨

請再看這本書：

「行住坐臥不問時節久近」的「不問」二字貫通前後，故不問行住坐臥即是不問時處諸緣，不問時節久近即是不論時間長短；亦即不論時處諸緣之時間長短，都可念佛，都應念佛，一心專念，念念不捨彌陀佛名，故下文言：「念念不捨」。此「不問時節久近」即是本願文所言「乃至十念」的「乃至」之意。「乃至十念」之意即是以「乃至臨終十念一念亦得往生」之理建立信心，故本願文言「乃至十念」，成就文言「乃至一念」；臨

**終十念一念亦得往生，則何人不得往生！是故一生念佛，更必往生。**

所以，即是以臨終乃至十念、一念都能夠往生，來建立我們對念佛就必定往生的信心。看了這段文，大家能理解嗎？意思就是說，我們不論行住坐臥——就是不論時處諸緣，不管走到哪裏，是坐還是站，在什麼地方，做什麼事情，都可以念佛。不管你當下「行」多久就念多久、「站」多久就念多久、「坐」多久就念多久，「臥」多久也念多久，所以說不問時節久近，你都念佛。也就是，二六時中都念佛，把念佛帶入我們日常生活當中，念佛成為我們的生命——那這樣可能嗎？是可能的！只要我們在動腦筋時就動腦筋，跟人家談話就跟人家談話，事情過了，就回復到「南無阿彌陀佛！南無阿彌陀佛！」就可能。因為我們都有「念」，不念佛就一定念雜念；不念佛就是念煩惱；不念佛就是念業障，就是在念業，只是把這個「念」轉過來而已，它本身不必費其他功夫，但是需要養成習慣。

我們在這裏共修，可以說身心性命都非常感動的來念這句佛號，但是不可能二六時中都能夠這樣大聲的念，那其他時間怎麼辦呢？可以動動嘴唇，不時的動動我們的嘴巴，這叫做「金剛念」。要我們出聲念，不能持久；要我們默念，更不能持久，因為凡夫之心的習慣，自然地都在念業障、妄想、雜念、煩惱；但如果動動嘴巴，就容易做得到了。因為

動動嘴巴金剛念沒有大聲念那麼累，同時口業能引起心業；經典說，「心若無力，以口來扶」。所以我們就是動動嘴巴，何況這句佛號本身就是阿彌陀佛的生命，這句佛號本身就是光明，那我們動嘴巴念這句佛號，阿彌陀佛的本身就在我們的口中出出入入，阿彌陀佛的光明就在我們的口中放光，在我們的身上燦爛。這不管是你知道或不知道，或特別要求不要求，這是天性自然的，好像吃飯一定飽，你不懂得吃飯會飽的原理，也不相信，可是你吃下去你就自然感覺會飽。

## 機相策勵與法德不斷

有關「念念不捨」，我們再來看《唐朝高僧善導大師》九七頁：

「念念不捨」有二義，即「機相策勵」與「法德不斷」。「念念」二字就彌陀而言是光明刹那刹那攝取念佛眾生，就眾生而言是念而又念。信本願救度之人，直至臨終，一心專念，念念不捨彌陀佛名，非必刹那刹那稱名，而是盡身心所能，想到就念，出口便念。這是彌陀所選定，眾生信順之，往生便已決定，故言「順彼佛願故」。

「念念不捨」有「機相策勵」與「法德不斷」兩種意義。從「法德不斷」來講，我們既然歸順彌陀的本願，曉得八萬四千法門都不能救度我們，我們都修不起、行不來，只有地獄這一條路；能夠讓我們離開地獄

之火的燃燒，現生脫離六道輪迴、往生成佛的法門，就只有這句名號「南無阿彌陀佛」。所以，自自然然的不假勉強自己，就會常常去念佛，因為後退無路，即使有十八般武藝，在這裏也無用武之地，前面僅有的一條路，就是念佛法門，所以不必猶豫、不必顧慮，自自然然就是念佛。就如同本來好像有很多錢，一檢查起來這張是假鈔，那張也是假鈔，通通是假鈔，就只有這一張才是真鈔，那自自然然就會使用這張真鈔——只有阿彌陀佛能夠救我們，所以你自自然然就會去稱念這句名號。生死心越懇切，念佛就會殷重，這是「法德不斷」。

至於「機相策勵」，因為我們眾生都是好逸惡勞，常會懈怠，有時間不大想要念佛，都會想來看看報紙雜誌、看看電視、聽聽音樂，或者是打打電話跟親友閒聊，或者到哪裏逛逛。這個時候我們就要策勵自己，如法然上人所說：

倦念佛者失無量寶，勇念佛者開無邊悟。

這樣想就會很慚愧地來鞭策自己：我一天有四個鐘頭，那麼四個鐘頭能夠念多少佛號？百分之八十就好，就來規定念那百分之八十的佛號；如果不規定自己，這四個鐘頭就會不知不覺地就晃過去了，這就是「機相策勵」。

「機相策勵」是指自己對自己的鞭策——鞭策自己到底是自力還是他

力呢？完全是他力。因為曉得念佛就必定往生，在念佛之外，你不是以其他的功行，或者是其他的善事來迴向；即使做其他的善事，也不是用來迴向的，是曉得念佛就是隨順阿彌陀佛的第十八願，是「正定之業」，是以那種心情去念，所以「機相策勵」本身不是自力。

## 融化諸行歸於專稱佛名

接著請看下文：

**又「一心專念彌陀名號」，在此更特別用「專」之一字，有融化讀誦、禮拜等諸行歸於專稱佛名之意。**

五種正行，其他是助行，只有稱名念佛是「正定業」，我們通過讀誦就曉得執持名號必定往生，所以讀誦是執持名號的前方便、預備教育，通過讀誦自然就會稱名，而不會一直讀誦，因為讀誦是前方便。

觀察也是一樣，極樂世界那麼地莊嚴，沒有生死輪迴，但受諸樂，無有眾苦，是個平安喜樂的地方，必須往生，而往生的方法就是念佛，所以願生極樂之後就會回歸來稱名念佛。

阿彌陀佛是應該五體投地的來頂禮膜拜的，以前自己頂禮膜拜是用來消自己的業障，哪曉得即使從出生一直頂禮膜拜到一百歲所消的業障，也只不過是大海中的一滴水；只要能夠往生極樂世界，曠劫以來生生世

世的業障，當下都完全消除，這時候就曉得，只有稱名是往生的決定之業，只有稱名才真正地能夠消除生生世世的罪業，所以就融化禮拜而進入念佛了，也就是禮拜的功德、功能也都在念佛當中，讚歎供養也是一樣。

接下來請再看下文：

「是名正定之業」是顯示專稱佛名正是往生決定之業。

「順彼佛願故」是顯示專稱名號是相應於阿彌陀佛之第十八願。

以這幾點來看，大師之意不在前三後一之行立信，是就第四之稱名一行立信，故名就行立信。

此段文之初「就行立信者」之句，這是標目，標目在於指出本文的旨歸，而其旨歸正是在於順彼佛願之正定業的稱名一行，因此就行立信的「行」是指「稱名一行」，並非指五正行。

## 助業是指引向正定業之方便

我們先談到這裏就好。我們再來看講稿：

「助業」即是其餘四種正行，大師云：

若依禮誦等，即名為「助業」。

「助業」並不是說稱名念佛的功德還不足以往生，必需要有助業來補助，不是這樣的；所以這裏的「助」不是補助的意思，而是一種指引，指出行者向正定業的方向，使行者能夠依這個指引、依這個方向，而去直取正定業——專稱這一句名號。如果不曉得、不了解正定業的道理，當然就需要助業，經過讀誦、想像，然後歸入稱名；如果已經知道了正定業，就直取正定業，直接念佛，助業就可以擱置。這譬如什麼呢？譬如從高雄開車到台北，最直、最快速、最輕鬆的就是走高速公路——當然高速公路還有危險性，可是阿彌陀佛這一句名號是沒有障礙，不會有任何危險、魔障的。高速公路就好像正定業，上高速公路的引道就好像助業，依這條引道就能夠上高速公路，如果沒有依這條引道，那還在其他的鄉村道路裏面，就不可能在高速公路上。這是一種譬喻，所謂方便跟真實，助業還算是方便、前方便、預備教育，目的在於真實的正定業。

參考左邊的表格：

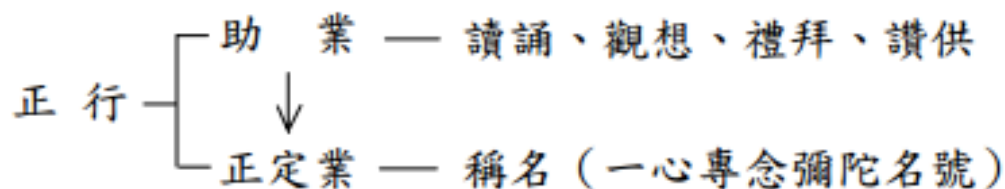



## 稱名念佛是彌陀本願之行

接下來：

何故五種正行之中，獨以稱名念佛為正定業乎？大師解釋說：  
「順彼佛願故」。亦即「稱名念佛是彌陀本願之行」，餘行非  
本願之行；故但稱佛名，即是乘佛願力，必得往生。

稱名念佛為什麼是正定業呢？只有一個原因，就是順阿彌陀佛的第十八願，所以我們這個法門就叫做「本願法門」，我們的念佛就是「本願稱名」，除了稱念南無阿彌陀佛以外的就通通不是正定業，通通不是本願之行。

## 五雜行

接下來請看內容：

大師又說：

除此正助二行以外，自餘諸善，悉名雜行。

亦即五正行之外的所有修行，都名之為「雜行」。

### 2. 五雜行

「雜行」即是雜多之行，即一般菩薩所修之六度波羅蜜及其餘一切諸善萬行。若論雜行，其數無量，不遑具述。若與五正行比對，則有「五雜行」。

也就是雜行很多很多算不完，但是如果跟前面所講的五種正行來比對的話，最起碼就是有五種雜行：

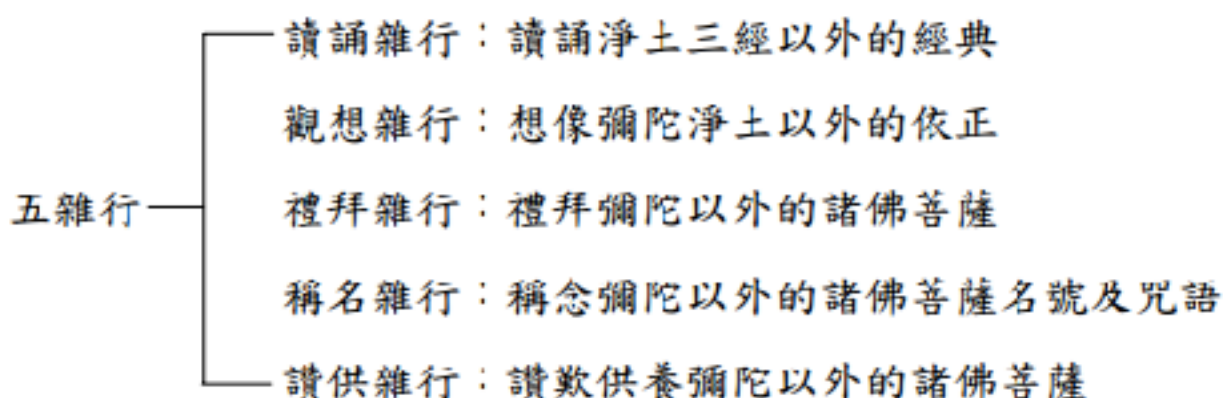

就「讀誦雜行」來講，為了往生極樂世界，我們讀誦當然就只有讀誦淨土三經，為了往生極樂世界而讀誦淨土三經以外的其他經典，包含大乘經典、小乘經典，甚至密宗所有經典，都算是讀誦雜行。我們最常讀的《心經》《金剛經》《普門品》《地藏經》，這個算不算讀誦雜行呢？當然就是讀誦雜行。為了往生極樂世界，跟極樂世界有關的經典最純的就是淨土三經，你為了往生極樂世界去誦《心經》《普門品》《地藏經》《金剛經》，那豈不是雜行了？因為這些經典並不在於解說阿彌陀佛與極樂世界，可說跟阿彌陀佛與極樂世界沒有關係。

當然，如果不是為了往生極樂世界來讀這一些經典，那就不算雜行，

你是為了了解而去讀，就是所謂「行有餘力」。當我們的這個法門都已經專精，然後想要去了解有關《心經》《金剛經》般若系統的道理，或者是想了解觀世音菩薩的功行、《地藏經》所講的因果報應、地獄種種情形，為了了解，可以去看去讀。了解之後就不必常常去看去讀，除非是佈教人員，為了知己知彼，那就不得不除了自宗法門的要精通，其他各宗法門的也要去涉獵。就一般人來講就不必這樣，為什麼？因為念佛都沒有時間了，哪有時間再去讀誦其他的經典呢？讀誦《心經》《普門品》時間是比較短，讀誦《地藏經》，大概就要一個半鐘頭，你那一個半鐘頭不去念佛，卻在誦《地藏經》，可見就不曉得正行跟雜行，不曉得什麼是往生的因。這是就讀誦來講。

就「觀察雜行」來講，為了往生極樂世界，你若觀察，就應該觀察極樂世界的莊嚴，除了極樂世界的莊嚴以外，你去觀察是為了什麼？那就有問題了。所以除了極樂世界莊嚴之外，不管是大乘的是小乘的，是顯教的是密教的，事觀理觀，都是屬於雜行，不是往生的正因。所謂「諸法皆空觀」也好，或者是天台宗的「一心三觀」也好，或者是密宗所講的「阿字觀」，或是其他種種觀，都是觀察雜行，這都是不該修的。當然如果不是以這些修行迴向往生，就無所謂雜行不雜行，可是不為了往生，我們離開念佛而來觀察這些又是為了什麼，那豈不是有問題了？

就「禮拜雜行」來講，我們禮拜只有禮拜南無阿彌陀佛，他是我們唯

一的本尊，其他諸佛菩薩都不是我們的本尊，那可不可以禮拜？可以禮拜，我們不是專門的常常去禮拜這些佛菩薩，而且禮拜的心情跟禮拜阿彌陀佛的心情是不一樣的。我們禮拜阿彌陀佛是一種歸命的，身心性命的歸投、依靠彌陀的救度，所以對阿彌陀佛是感恩戴德這樣的禮拜；對其他諸佛菩薩的禮拜心情就不一樣了，那這樣是不是對其他諸佛菩薩的不敬呢？其實不是，反而是「順佛教故」——隨順諸佛的教導。因為《阿彌陀經》裏面十方諸佛，都現身異口同聲來主動的、歡喜的為我們十方眾生證明，證明釋迦牟尼佛所說的「執持名號必定往生」，要我們來信受，所以我們只要都專稱這一句名號，自自然然就是對十方諸佛的孝敬。所以我們不管念也好，拜也好，讚歎供養也好，觀想憶念也好，都歸入到南無阿彌陀佛一佛，何況只要念南無阿彌陀佛一佛，不但隨順諸佛，而且十方諸佛主動的、歡喜的來護念我們。只要往生極樂世界，就能夠到十方諸佛土去供養十方諸佛，因此，我們禮拜，就只有禮拜南無阿彌陀佛。如果為了往生極樂世界，去禮拜其他諸佛菩薩，很明顯的就是雜行了。

那我們到其他的道場去，其他的道場所供奉的，如果不是阿彌陀佛，可是我們到了那個道場，理所當然就要頂禮三拜，那算不算雜行呢？那個不算，因為理所當然就是要向佛表達恭敬的嘛！但是心情是不一樣的呀！當然在這當中也有感恩，我們對十方諸佛菩薩乃至一切眾生都感恩，

因為今天能夠促成我們生而為人，聞到佛法進入本願，都是十方諸佛菩薩的慈悲引導，都是這個世間的順境、逆境來促成我們的——不是順的增上緣就是逆的增上緣，所以我們凡事就是感恩。

「稱名雜行」就是：為了往生極樂世界去稱念其他諸佛菩薩，以及其他的種種密宗咒語，這都是雜行，都不能往生的。「讚歎供養雜行」也是一樣。

## 淨土門的菩提心就是願生心

接下來請看講義：

**此外，舉凡布施、持戒等，並聖道門所重視之菩提心，皆屬雜行，亦即五種正行以外之一切諸善萬行，不問大乘小乘，為求現世證悟，或求現世利益，如是等等所修之一切行，皆名雜行。**

如果論菩提心，凡是學佛的人，不管聖道門、淨土門，都必須要發菩提心，因為學佛就是為了成佛，發菩提心就是成佛的發心。就聖道門來講，他不是靠阿彌陀佛的救度，往生極樂世界去成佛，聖道門是在這個娑婆世界生生世世行菩薩道，生而為人就是學佛行六度萬行，即使出生在畜生道，也是在行布施、菩提心這一些六度萬行，那麼這到底是困難

還是容易呢？是非常困難的。因為第一點，必須要維持生生世世都不失去這菩提心，這菩提心的顯現，就是菩薩行。那菩薩行的顯現是什麼呢？你如果發菩提心行菩薩道，人家要你的房子，你的房子要奉獻出去，不奉獻出去就不是在發菩提心行菩薩道。人家要你的眼睛，你的眼睛要布施；人家要你的肝臟，你的肝臟要布施；要你的腎臟，腎臟要布施；要你的太太、你的先生都要布施；要你的兒女也要布施；要你的財產、要你的王位都要布施出去，所謂難忍能忍、難行能行、難捨能捨。這樣一生一生累積三大阿僧祇劫，所謂「三祇修福慧，百劫種相好」，這就是聖道門的菩提心。這種難行道我們做不來，如果以聖道門的菩提心來求往生極樂世界，是屬於雜行。

淨土門的菩提心是什麼呢？願生極樂世界之心就是菩提心。因為不怕我們不會成佛，只怕我們不往生，往生極樂世界必定成佛；不怕成佛不會說法度眾生，一旦成佛，說法度眾，那是很自然的，因為擁有了佛的無緣大慈、同體大悲，自自然然的就會到十方世界去分身千百億、廣度諸眾生。諺語說：「不是真龍不入海」，泥龍怎能入海呢？只有真龍才能夠入海，神龍一滴水就能夠遍灑天下；所以我們如果不能夠到極樂世界，在這一輩子說要發菩提心行菩薩道，那是不可能的。人家對妳的先生拋媚眼，妳就睡不著覺；人家對你的太太有意思，自己就開始提防了。

## 捨雜行歸正行 捨助業專定業

有關這一方面進一步的解釋，請看《唐朝高僧善導大師》這本書的九

○頁：

本來五種雜行也好，諸善萬行也好，都是佛教中的修行。只是從行業的性質來講，雜行是屬於聖道門、難行道、自力，亦即是此土入聖的行業；而正行是屬於淨土門、易行道、他力，亦即是彼土得證的行業。此二者的性質、利益完全不同，大師為了詳細區分之，故作此二行之判；並舉出「二行得失」，有褒貶廢立之意，亦即褒正行貶雜行，而勸導實踐正行、捨棄雜行。

所以雜行並不是不好，在聖道門來講，沒有雜行是不能成佛的；可是來到了淨土門，淨土門往生的正因就是稱名，其他不是。所以就要捨雜行的觀念而進入正行。

請再看下面：

此「正雜二行」之判是淨土門的判釋，雜行以聖道門而言不名為雜，然而來到淨土門，因為不是純粹彌陀極樂之行業，必須迴向方能往生，若不迴向便不能往生，故名為雜。猶如直達車，到站即是目的地；若非直達車，便須到處轉車，迴轉趣向於目

的地，否則永難到達。凡與彌陀無關的行業，即使專修一行，亦名為雜，仍須迴向方能往生。

這一段就是說，往生之行除了彌陀這一句名號，其他種種的法門，你即使專修其中的一個，也是「雜」。「雜」，就必須迴向，不迴向就不能往生，它就有這個風險性的不同。

接下來請再看：

原來是修聖道門的人，想在此土入聖證果，因此以六度萬行為其因行；然而畢竟自覺煩惱強業障重，以自己之力無法圓滿六度萬行諸波羅蜜，無法在此土證果，因而發願求生極樂淨土，而以其所修功德作為迴向。若一改其聖道門行業，捨雜行歸正行，捨雜修入專修，則不用迴向，因為是純粹極樂之行體故；而雜行非純極樂之行，是廣通於人、天、三乘及十方淨土，隨其業因而感果。因既千差，故果亦萬別，若不迴向便不能感極樂之果，故謂之雜。然而雖可迴向，也只能胎生，不能化生，因為不是彌陀本願真實行，乃是凡夫雜毒之善、虛假之行；且不一心專念彌陀名號，不蒙彌陀光明攝護。

## 同類助業與異類助業

這個我們先看到這裏。請再看《唐朝高僧善導大師》一〇〇頁：



以上大師分辨「雜行、正行、助業、定業」，而勸導不問行住坐臥的稱名，有捨雜歸正、捨助專定的廢立之意。

前面曾談到「五種雜行」都是佛教中的修行；只是既然要了脫生死、往生極樂，卻不一心信順彌陀的救度，而去依靠阿彌陀佛以外的諸佛菩薩、其他法門，不知此等對往生來講都是無力的，不能往生的，力量全在彌陀一佛。由於迷而不知，其心其行皆雜，故言「雜行」，勸應捨棄。

當然讀誦龍樹、天親、曇鸞、道綽、善導等淨土五祖正確解釋淨土三經的論釋，不算是讀誦雜行；又閱覽有關因果的經論，有助於機的深信，也不算讀誦雜行。

這一點就比較微細了，本來讀誦正行的內容是淨土三經，此外就是雜行，為什麼這裏讀誦有關因果的經論，不算讀誦雜行呢？因為它是要幫助我們深信因果、深信輪迴，然後進一步依淨土經典所講的來離開輪迴往生極樂世界，為了這一點來講才算是助業，算是正行。如果不是為了這一點，那就不算是正行了。助業中，除了這五種正行的助業是「同類助業」以外，還有「異類助業」。也就是說，與阿彌陀佛極樂世界本來無關，可是卻有助於我們相信彌陀的救度的助業，叫做異類助業；異類就是不同，雖不是淨土三經，可是卻能夠達到跟淨土三經一樣效果的，也是助業，只是它是異類助業。

## 善不可捨 應捨乃是自力之心

請再看文：

至於「諸善萬行」（六度萬行），以勤修此等諸善，以為但有此善必能救度自己，必能往生極樂，仰仗修善之力，這種心態便是自力之心；以這種自力心所作的諸善便是雜行。當然行為是善的，應該眾善奉行，但自力心是不好的，大師貶之，嫌為雜行，要人捨棄。這絕非捨棄行善。善不可捨，所應捨的乃是自力之心。當自力心捨掉之時，則一切所謂的雜行之諸善便完全轉變為報謝廣大佛恩之行。

各種善行，比如孝順父母——所謂百善孝為先，是理所當然的；奉侍師長、三綱五常、四維八德，這一些人世間的倫理道德，我們理所當然應該去做。那麼做這些善行到底算是自力還是他力？算是正行還是雜行呢？其實本來不算自力他力，也不算正行雜行；但如果把它們做為迴向往生之行，那麼就是自力，就是雜行了。因為這顯示，我們的心中還隱隱認為，往生極樂世界，單單稱名念佛還不夠，還必須要假借這些善行，那這樣就是雜行，就是自力。如果不用來迴向，那就不是正行雜行，就無所謂自力他力，因為它們跟往生行就沒有關係，只是我們人世間理所當然應該去做到的責任義務！

所以上師強調「在履行責任義務當中修行」，我們就在履行責任義務當中念佛；履行責任義務不背稱名念佛，稱名念佛不背履行責任義務。何況現在是所謂人心不古、世風日下的時代，我們實踐人世間的倫理道德，不但可以淑世利人、淨化社會，也能淨化我們的身心，所以它本身跟念佛來講並不衝突。

## 助正兼修仍存自力心

請再看下一段文：

至於「雜修」即是助正兼修，這當然是心向阿彌陀佛一佛的行業；然而以為勤修此五正行之故才能往生，不知助業是方便，唯有正定業才是真實，才是往生因種，因而依靠自己所修五正行之力，這便是自力心；以這自力心所修的五正行名為「雜修」。當然所修的是正行，行此正行方知本願之旨，然而仍存自力，大師貶為雜修，勸人捨棄；這絕非捨棄五正行，而是捨棄自力心。當自力心捨掉之時，則從來被貶為雜修的助正兼行便完全轉變為報謝廣大佛恩之行。

從這一點來講，就是比較微細了，那麼這個可以看我們講稿最後一個表格：

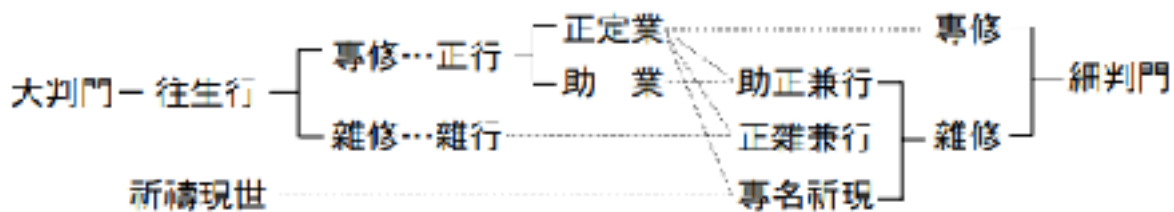

這個表格，有「大判門」跟「細判門」。從大判門來講，往生行有專修跟雜修，專修就是五種正行，五正行以外的通通是雜修，也就是雜行。從細判門來講，只有稱名念佛正定業是專修；「助正兼行」，是說五種正行通通去做，想依靠自己所修五正行之力用來迴向，這樣也是雜修；「正雜兼行」，正行跟雜行一起去修，也是雜修；甚至呢，所謂「專名祈現」，就是說專稱念這一句名號沒有錯，可是不是為了往生極樂世界，而是為了祈求現世福利，或是祈求來世再生而為人，甚至做為高僧一聞千悟廣度眾生，這都是屬於雜修的範圍。以上有從大的範圍和更微細的範圍來分辨，從大的範圍來講，五種正行可算是專修；從更微細的範圍來講，只有正定業才是專修。以我們來講，當然要完全融化其他助業於稱名念佛的正定業。

講到這裏已經是十點鐘，我們今晚就講到這裏。

南無阿彌陀佛！

(二〇〇四·五·十六)

## 正行與雜行（四）

各位同修：南無阿彌陀佛！

今天晚上仍然延續上一次我們所講的「正行與雜行」（見附錄一），在開講之前先和大家閒聊幾句。

### 念佛法語

最近，我們書院佛堂有些不一樣，就是多掛了幾幅法語，大家儘可能把它記下來，然後將它的義理吟詠在心中，這對我們念佛人會有很大的效用。因為這些法語，都是我們這個法門很核心、扼要的法語，意義都很重要。念佛人單念一句佛號如果感覺到枯燥無味，就想想這幾句法語，會讓我們感覺內容豐富，而且法喜無限；如果覺得念佛懈怠了，提不起勁，回想這幾句法語的內容，會讓我們產生想要念佛的動力。目前我們的佛堂是臨時性的，我們已經設計好正式莊嚴的佛堂，只是施工進行過程比較費時間，因為我們的構想跟一般是不一樣的。我們的佛龕並不是將一張桌子擺上去，然後佛像佇立中間而已；我們規劃除了本尊彌陀聖像之外，背景是以極樂世界的依報莊嚴作背景，因此在時間上花費要比較久。等到佛堂完成之後，庭院氣窗的地方也會佇立一尊阿彌陀佛的接引像，到時候，我們大門就要敞開，接引來往的登山客和十方大眾。

繼續，請大家還是請出「正行與雜行」的講稿，接著上次從「二行得失」之後開始講。請看講稿：

## 二、二行得失：

大師列出五種正行，明確指出往生方法，意在使人捨雜歸正，探其理由，即是「五番相對」。因為「往生行相」既有「正雜二行」，便有五番相對之「二行得失」。

## 回歸宗祖善導大師

「大師」就是善導大師，也就是本宗宗祖，所謂「宗祖」，即是開宗之祖，所以宗祖只能有一位，不能有二位，當然其他的傳承可以有幾位，但那是列祖而非宗祖，因此我們是獨以善導大師為我們這一宗的宗祖。善導大師列出五種正行，明確指出往生方法，往生的目標是極樂世界，方法就在五種正行——歷來只有善導大師這樣明確的標示。可說善導大師開展的淨土法門，直到明確的標示出這五種正行之後，淨土宗的教理就完全地圓滿顯露了，因此善導大師可以說是我們淨土法門的大導師。善導大師之所以能夠開展一個宗門出來，就是因為他將淨土法門做有系統、條理性的組織，讓人很淺易的就能夠一眼看出往生的方法——五正行，而不會覺得艱澀，或模稜兩可。

善導大師這種開展可以說是前無古人，後無來者，當然他的師父道綽禪師以及道綽禪師所依止的曇鸞大師，對於淨土法門已經有所發揮和開展了，可是集大成者卻是在善導大師。在善導大師之前，其他宗派的祖師也有解釋淨土法門的，但都不是以淨土的教理來解釋淨土的經論，因此所解釋的難免不能完全契應阿彌陀佛的願心，也不能完全適應十方眾生的根機，就只有善導大師所開展的這五正行，是上契彌陀的本願，下契十方眾生的根機。善導大師之後，也有祖師在闡揚淨土的經論，弘揚淨土的法門，可是大部分都是以其他宗派的教理，站在其他宗派的立場上來解釋淨土教理，所以所解釋出來的就不是純粹在開展淨土法門，而是摻雜了其他宗派的思想。

在善導大師之前，天台宗的開宗祖師智者大師也寫了《觀經》的註疏；三論宗的吉藏大師，還有華嚴宗、地論宗……都有祖師解釋淨土的經典，但都是站在各宗的立場上，只有善導大師是站在本宗的立場。善導大師之後，唐朝之間很少祖師大德有淨土經論的闡釋。直到宋朝之後，幾位有名的弘揚、闡釋淨土教理，解釋淨土經典的大師，也都是其他宗門的。譬如說知禮大師的《妙宗鈔》很有名，可是他是以天台的思想來解釋；其他有名的，比如說慈雲大師也是天台宗，或元照大師是律宗，他們都是站在各自的宗門上；又像宋朝很有名的永明延壽大師，卻是禪宗。一直到明朝末年，有蓮池大師寫出很有名的《阿彌陀經疏鈔》，是站在華

嚴、禪的立場來解釋；藕益大師的《阿彌陀經要解》，看起來也大多以天台的名相來闡釋阿彌陀經，所以都不是純粹的以淨土解釋淨土，因此使得後來的人感覺，淨土法門阿彌陀佛雖是非常的慈悲，但是修起來卻是很不容易。

所以走淨土這一條路，學念佛這個法門，如果不回歸善導大師，所謂的淨土易行道，易之中也就摻雜難修的法門在裏面了，這樣就不能成為純粹的易行道了；名符其實的易行道，就是善導大師所開展的法門。像以前的祖師菩薩，比如天親菩薩也寫出一本《往生論》，《往生論》裏面明確地指出「五念門」，跟善導大師的「五正行」很雷同。「五念門」就是禮拜門、讚歎門、作願門、觀察門、迴向門，修這五門就可以快速地得生極樂世界。但這「五念門」的道理非常微細，如果不能掌握得當，「五念門」也就成為難行道了，只適應上等根機的眾生。不如「五正行」，不但適應上等根機，也適應中下根，是所有眾生萬根都能夠契應的，真可說是「三根普被，利鈍全收，萬修萬人去」的法門。

善導大師在這裏將「五正行」和「五雜行」排列出來，目的是積極地勸導我們去做取捨，也就是捨雜行取正行。就像一堆鈔票，真鈔和假鈔排在一起，說明什麼是真鈔，什麼是假鈔，然後勸導人們取真鈔捨假鈔。往生極樂世界，唯一的、絕對的、直截的、穩當的、容易的、圓滿的就是這五正行。除了這五正行之外，就不是容易的、直接的、穩當的、圓



滿的。

## 二行得失：五番相對

為什麼要勸修五正行，勸捨五雜行？善導大師舉出「五番相對」來論述，由這「五番相對」就顯現出正行和雜行的得和失出來了。「五番相對」請看講稿：

**若修前正助二行，心常親近，憶念不斷，名為無間也。**

**若行後雜行，即心常間斷，雖可迴向得生，眾名疏雜之行也。**

也就是說，修前面所講的「正助二行」，「正」是指「稱名」，也就是「正定業」，「助」是指稱名之外的四種正行，是「助業」。正業和助業，合起來就是五正行，修五正行則我們眾生和阿彌陀佛就有親的關係、近的關係，還有憶念不斷、無間的關係，這是第一行的意思。

第二行的意思，善導大師在這裏說：

**除此正助二行以外，自餘諸善，悉名「雜行」。**

可見雜行非常的多，廣泛來說，所謂八萬四千法門，除了五正行以外，其餘都是雜行。請再看原來的地方，善導大師說：

若行後雜行，即心常間斷，雖可迴向得生，眾名疏雜之行也。

從這兩行就可以顯現出「五番相對」，第一行講出三種相對。第一種是親跟疏的相對，修五正行跟彌陀親，五正行之外則跟彌陀不親。第二就是近跟遠的相對，修五正行跟彌陀很近，五正行之外都跟彌陀遠。第三是有間斷跟無間斷的相對，修五正行跟阿彌陀佛的關係是無間斷的，除了五正行之外跟阿彌陀佛的關係都是間斷了！

另二種是在第二行，「若行後雜行，即心常間斷，雖可迴向得生……」雖然可以迴向往生，就表示如果沒有迴向，就不能夠往生。念佛是即使沒有迴向也能往生，如果不是這五正行，不是念佛，那勢必要迴向才能夠往生，不迴向就不能往生。再來，是「眾名疏雜之行也」，也就是說，五正行之外不管是哪一種法門，都名為「疏雜之行」，疏雜是跟純粹相對的。表示說修五正行是純粹的往生之行，除了五正行之外都不是往生的行業，都是雜的而不是純粹的。總結就有這「五番相對」。請看左邊的圖表：



## 親疏對

以前在這裏也曾經解釋所謂「親」的內涵。父母與子女之所以親，是因為他們之間有血緣的關係，因此產生一種天性自然的親子的感情；其他如兄弟、叔叔伯伯、表兄弟……也是因為跟我們父母、兒女有關係，才會形成這樣的親緣——也就是有一等親才會有二等親、三等親。「親」既然有天然至性的關係，就表示彼此的心是聯繫在一起的，彼此的心是在對方的身上。父母的心是在兒女的身上，小孩子小的時候，他的心也是在父母的身上，小孩子童年的時候，一兩天沒看到父母就會很懷念，父母如果有事情離開了家庭，身在外面，可是心卻仍掛念著家中的孩子。即使年齡老大了，一百歲的父母，心還是掛念著七、八十歲的兒子，尤其是兒女如果離開了，離開得越遠，想念得越深，可謂「相處若無事，別後倍相思」，不管他到了哪裏，即使到了地球的另一端，比如美國或加拿大，我們的身是在這裏，可是心卻是在那裏，關懷著他們，繫念著他們，他們的苦樂禍福可以說都會觸動著我們的神經，使我們的生活受到影響，這個就是「親」。

我們念佛的人跟阿彌陀佛就是有這一種「親」的關係，學這個法門，就只念「南無阿彌陀佛」，這個心只有繫念在阿彌陀佛身上，不可能繫念在其他諸佛、菩薩、法門、經咒上，這個就是「親」。

## 親緣

有關這一點，請翻開《唐朝高僧善導大師》第一一六頁（《善導大師全集》第七四八頁），善導大師用問跟答的方式來說明，為什麼只有念佛才能獲得佛光的普照、攝護，而不念佛修其他法門的卻完全得不到佛光的攝護；善導大師以三種內容來解釋，請看第三行：

問曰：備修眾行，但能迴向，皆得往生；何以佛光普照，唯攝念佛者，有何意也？

「備修眾行」就是修其他的雜行，只要迴向也都能夠往生。可是為什麼修其他雜行的人不能獲得佛光的攝護，而只有念佛的人才會獲得彌陀光明的照攝呢？善導大師的回答是這樣：

答曰：此有三義：

一、明親緣：

眾生起行，口常稱佛，佛即聞之；

身常禮敬佛，佛即見之；

心常念佛，佛即知之。

眾生憶念佛者，佛亦憶念眾生，

彼此三業不相捨離，故名親緣也。

這個就是所謂的「親疏」相對。修其他的法門雖然可以迴向往生，但

跟阿彌陀佛是「疏」，唯有專稱彌陀佛名，縱然不迴向，也必定往生，因為他本身和阿彌陀佛是有親緣的。

剛剛講，親子關係，父母繫念兒女，兒女繫念父母；同樣的，阿彌陀佛繫念我們，而我們也繫念阿彌陀佛，阿彌陀佛跟我們就有這個親緣。所以這裏說「眾生起行，口常稱佛，佛即聞之」，我們念佛，不管大聲念、小聲念、金剛念，或者心中默念，阿彌陀佛一定聽到，因為阿彌陀佛是佛，六通具足。如果他不是六通具足，我們即使用廣播器大聲喊叫，遠的地方還是聽不到；阿彌陀佛是無礙的，他不受時間、空間的障礙，也不因為我們念佛時有煩惱、妄想、雜念，就障礙了阿彌陀佛對我們念佛的聽聞。所以，不管我們念佛的當下是以清淨心念或是以散亂心念，是用心念或是無心念，阿彌陀佛都聽到。

「身常禮敬佛，佛即見之」，我們只要低身彎腰，阿彌陀佛就看到了，就知道我們是在拜他。

「心常念佛，佛即知之」，我們其實還沒張口，當起這個心念的時候，阿彌陀佛就知道了。人心如同「收發器」，我們起心動念、言語舉止，都自然的散發出去，繞遍全宇宙；而當我們息慮凝心，進入靜定之時，就能接收到太虛中任何頻率的心波；凡夫尚且如此，何況諸佛之王的阿彌陀佛。

「眾生憶念佛者，佛亦憶念眾生」，這並不表示，是因為我們憶念阿彌陀佛，阿彌陀佛才憶念我們，而是因為阿彌陀佛老早就已經為我們發願，從成佛到現在，長伸金手在呼喚我們、等待我們，要接引我們，所以萬古以來都想盡各種辦法來調攝我們、觸動我們。如果我們不能夠生而為人，阿彌陀佛就調攝我們，使我們快速的生而為人。若生而為人，不能接近佛法，阿彌陀佛就以各種順逆的增上緣來使我們接近佛門。進入佛門了，阿彌陀佛又以各種順逆增上緣使我們捨聖道門，來修淨土門。即使修淨土願生極樂，但是我們執著自力，阿彌陀佛也以各種因緣來讓我們了解自力是無力的，往生的功德本身就在這一句名號上。所以即使我們沒有憶念阿彌陀佛，阿彌陀佛也始終在憶念我們，就像月亮其實是時刻都皓月當空，普照大地的，無人、無處不照，只是如果我們沒有仰頭望明月，那就跟明月兩不相關；若我們仰起頭來瞻仰明月、欣賞明月，明月跟我們就合為一體。所以說，「眾生憶念佛者，佛亦憶念眾生。彼此三業不相捨離，故名親緣也。」

## 機法一體

所謂「不相捨離」，法然上人之後有證空上人的門派，就發展為「機法一體」的教義。「機」指眾生、念佛者，「法」指阿彌陀佛，我們念佛眾生跟阿彌陀佛是一體的。一體有「一體不離」跟「一體不二」二義，兩者的意義有一點點不同。比如說，三明治整個是一體的，可是卻是一

片一片疊在一起的一體，這是「一體不離」；而「一體不二」，是融合在一起成為一體，比如水和乳，水乳交融，就成為一體。而水跟油在一起就不是一體，因為水在底下，油在上面。「彼此三業一體不離」就是說眾生的三業，跟阿彌陀佛的三業，彼此的三業是一體不離，一體不離就是親。

另外又有兩種「機法一體」，第一種是「往生正覺，機法一體」。阿彌陀佛第十八願說：「若不生者，不取正覺」，如果不能使念佛的眾生往生，阿彌陀佛就不成佛；由於第十八願已經成就，眾生的往生和阿彌陀佛的正覺是機法一體，這就是「往生正覺，機法一體」，他在十劫之前就已經完成了。也就是說，眾生的往生，是依靠阿彌陀佛的正覺為因緣，而阿彌陀佛的成正覺，也是依靠眾生的念佛往生為因緣，因此，念佛的眾生，和已成正覺的阿彌陀佛是兩兩互相依靠在一起的，彼此需要的，缺一就不能成立的。阿彌陀佛如果不是完成眾生往生的功德資糧，就不能成為阿彌陀佛，也就沒有阿彌陀佛這個生命；而眾生若缺乏阿彌陀佛本身的功德，眾生也不能往生。從這點來講，「往生」「正覺」是機法一體的。

另一種的機法一體，就是依據《觀無量壽經》第八觀所講的：

**諸佛如來是法界身，入一切眾生心想中。**

還有第九觀所講的：

**光明遍照十方世界，念佛眾生攝取不捨。**

由這裏也可以看出機法一體的關係，這稱為「色心功德，機法一體」。什麼是「色心功德，機法一體」呢？所謂「諸佛如來是法界身」，諸佛如來是指阿彌陀佛，阿彌陀佛是法界身，法界身遍滿所有法之中；既然遍滿所有法之中，我們起心動念念佛，而這個心念也是法，那表示說，阿彌陀佛的本身是進入到我們念佛人的心中，只要我們起心動念念佛，當下我們就領納了阿彌陀佛的本身和阿彌陀佛的功德，因為他「入一切眾生心想中」！我們心中一念佛，豈不是阿彌陀佛的本身、阿彌陀佛的功德就進入到我們的心中？

再來，阿彌陀佛的光明是要照攝、包含念佛眾生的，這個光明就像盒子，東西放進盒子裏面，就被盒子所包含；光明就像這個桌上的茶杯，水一進入茶杯之中，就被茶杯所包含。阿彌陀佛的光明是要照攝念佛眾生的，只要眾生念佛，就在阿彌陀佛的杯中、阿彌陀佛的盒子中、阿彌陀佛的袋子裏面，就被阿彌陀佛整個所包容、包含。這豈不是念佛人一方面心中領納了阿彌陀佛的功德，一方面色身又是受到阿彌陀佛光明所包含攝護？這就是「色心功德、機法一體」，也是「親」的涵義。



既是這種涵義，其實用「親」這個字來形容，還是不夠的，因為它本身已經是一體的關係了。何況所謂親子關係，這個關係還是建立在凡夫的心性上，而凡夫的心是無常的。父母跟兒女，如果環境都很順遂的話就恩愛如恆；可是，一旦逢緣遇境，父母兒女之間也有反目成仇，甚至對簿公堂的。但是阿彌陀佛和我們之間絕對不會有那種情形，因為佛心始終都是慈悲而平等的，沒有我、人、眾生、壽者的分別，沒有冤、親這些對待觀念。所以，我們眾生和阿彌陀佛永遠都不可能有恩怨存在的。

《無量壽經》說：

**如純孝之子，愛敬父母。**

阿彌陀佛為了救度眾生，為了將這個法門介紹給眾生，預先為眾生發下四十八大願，預先為眾生修菩薩種種苦行，他是把我們眾生當成父母來看待，而把自己當成純孝之子。所謂「純孝」，「純」是非常的專一，非常的純樸、不夾雜，非常地虔誠、恭敬。「如純孝之子，愛敬父母」，凡夫的愛是有限度的，佛的愛是沒有底的，是徹底的；不但愛，而且對十方眾生，是高高的、慎重的來恭敬，所以說「愛敬父母」。親人之間雖有親情之愛，但不一定會有「敬」，往往久而久之就變得很隨便；而朋友之間雖然有禮貌，卻缺乏親情之愛。可是，阿彌陀佛卻是很純粹的、專一的、虔敬的把自己當成孝子，把十方眾生當成應該敬愛的父母。而

且，進一步就是：

**於諸眾生，視若自己。**

進一步把十方眾生，不管聖人、凡夫，不管善人、惡人，不管佛教徒、非佛教徒，阿彌陀佛都把他看成他本身。是人類也好，是動物也好，是在三惡道也好，阿彌陀佛都把他看成自己。所以說「於諸眾生，視若自己」。那豈不是眾生的苦樂禍福都是阿彌陀佛的苦樂禍福？就好像嬰兒生病了，嬰兒的身體在受苦，痛在兒女的身上，同時，也是痛在父母的心上；只有身為父母的，才能真正地體會「於諸眾生，視若自己」。

所以要曉得五正行的歸趨就是正定業，專稱佛名；而專念「南無阿彌陀佛」，就有這麼「親」的關係。如果不是專念「南無阿彌陀佛」，那麼是「疏」了，這個就是「親疏相對」。

## 近遠對

第二、「近遠對」：「近」，有四種情形，有近而不親，有親而不近，也有根本就是親不近的，也有既親又近、既近又親的。

我們念佛的人跟阿彌陀佛是既親又近、既近又親。當然，父子母女之間是非常的親，但是並不近，因為兒女長大了，就各自到他鄉外里去了。一般公司裏的同事，雖然每天都在一起，可是卻沒有親情。只有念佛者

跟阿彌陀佛，是既親又近、既近又親的。可以說，時時刻刻都與佛同在，與佛同出入，與佛同起臥。因為既然是一體，就比親還親，比近還近。關於這個「既親又近、既近又親」的關係，我們看《唐朝高僧善導大師》第一一六頁（《善導大師全集》第七四八頁），第九行：

## **二、明近緣：眾生願見佛，佛即應念，現在目前，故名近緣也。**

其實，佛本來時時刻刻都在十方眾生的面前，就好像無線電波，不論何時都在這個空間，可是開關不開，電視螢幕就不出現，你開哪一台，那一台的螢幕就會出現。所以說「眾生願見佛，佛即應念，現在目前。」所有念佛的眾生，沒有不想見佛的，可是怎麼很少人見到佛呢？其實所謂「煩惱障眼，雖不能見，大悲無倦，常照我身。」只是個人的因緣、磁場各不相同，有的能見到，有的不能見到。雖說不能見到的比較多，但不能見到也不是永遠不可能見到，磁場轉換就能見到；至少，臨命終時，阿彌陀佛與諸聖眾就現在其前，往生極樂後更是時刻跟西方三聖、清淨大海眾菩薩，睹面相親，永不分離。

這是從近跟遠來談的。凡是念佛都跟彌陀近，凡不是念佛，不管念其他哪一種，都跟彌陀遠而不近。

## 無間有間對

第三、「無間有間對」：「間」就是間斷，或者是間隙的意思。我們念佛的人跟阿彌陀佛的關係是無間的，不念佛的人跟阿彌陀佛就間斷了，因為你不念佛，沒有那三種緣，也沒有機法一體的關係，所以是有間斷的。但這並不表示說，我們念佛人，睡覺的時候沒有念佛，那就跟阿彌陀佛有間斷了！而且，大部分的人，不可能白天無時不刻稱名念佛不斷，比如思考動腦筋、與人談話、做複雜事情時，稱名就會間斷。但如同一位全心全意在醫院關注照顧生重病住院兒子的母親，即使人不在病房兒子身旁，必須處理其他事情時，但心思可說仍全在她的兒子上；念佛人的心念也是如此，全心全意在阿彌陀佛上，做事說話時表面上念佛看似間斷，當事情過了，我們的心自然又恢復到憶佛念佛來，所謂「竹密不妨流水過，山高豈礙白雲飛」，這個就是無間。

## 不迴向迴向對

第四、「不迴向迴向對」：是說專念彌陀名號的人，即使不必迴向，照樣往生極樂世界。如果不是念佛，而是修其他的法門，要往生極樂世界，則勢必要迴向，不迴向就不能往生。有關此最簡明扼要的說明，就是善導大師對「南無阿彌陀佛」這六個字的解釋：

言「南無」者，即是歸命，亦是發願迴向之義；

言「阿彌陀佛」者，即是其行：

以斯義故，必得往生。

意思就是說，這「南無」兩個字是什麼涵意呢？「南無」兩個字，是我們念佛眾生的歸命之心，也是發願迴向之心，因此，念「南無」兩個字，本身就含有迴向的念佛在裏面，念念「南無阿彌陀佛」，無時無刻都在迴向，不必另外再迴向。如果不是念佛的話，就必須最後做迴向，或者是心心念念轉向西方，不然就不能往生。所以，念佛不念佛，有迴向不迴向的得失。

## 純雜對

第五、「純雜對」：念「南無阿彌陀佛」是純粹往生極樂世界的一條路，不會有岔路，也不會摻雜；如果不是念佛，而念其他種種，那就雜了。譬如說修五戒的，如果把修五戒的功行迴向極樂，那就往生極樂；若不迴向極樂，則五戒的功行是生於人間的。而十善是生於天界的；四諦、十二因緣，是羅漢的。因此，其他的法門，都是向著人間，或是天界、三乘，或是十方淨土的，都不是向著極樂世界的，只有專念彌陀名號，才是往生極樂世界，因此有「純」和「雜」的關係。

以上是五種正行和雜行的比較，有這五種得失。

## 稱名念佛 順彼佛願 光明攝護

五種正行的第四「稱名念佛」，之所以是正定業，它的理由又是什麼？是因為念佛本身是隨順、契應阿彌陀佛的第十八願，所以說「順彼佛願故」。同時，也相應於阿彌陀佛的光明攝取不捨，在此世就受到彌陀的保護，能夠轉夭折之命為長壽，逢凶化吉，遇難呈祥，大事化小，小事化無，所謂「消災解厄，增福延壽」，這是屬於現生的利益；一旦他臨命終時，阿彌陀佛就現身接引他到極樂世界。所以攝取不捨，是從現在一直到他臨終，從來沒有捨離他，永遠不會捨離他，所以稱名念佛，一方面是順彼佛願的正定業，一方面也受這句光明名號的攝護。

請看講稿「二行得失」的表格：

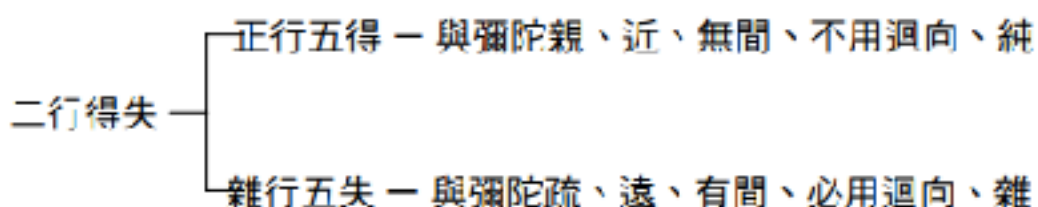

再看講稿：

如是，修五正行者，與阿彌陀佛親緣、近緣、無間、不別迴向、純極樂行。修雜行者，與阿彌陀佛以外之諸佛菩薩天人相關係之行，與阿彌陀佛疏、遠、有間，須要迴向、不純。修五正行與修雜行比較，有此「五番相對」，故捨雜行，選正行，此是大師「就行立信」之意。

## 就行立信意在專稱佛名

「就行」之「行」還是導歸於正定業的專稱佛名，所謂「定」跟「不定」是相對待的，專稱佛名既然是正定業，若不是歸於正定業而是其他助業，就有不定的可能——當然，「定」的成分是比較多的。怎麼講？如果專念這句名號，那是必定往生的，因為現生就已經被阿彌陀佛光明攝取，但若摻雜其他四種正行，在心念當中以為必須有五種正行的功行加起來才可以往生，不然就不能往生，這樣會增加困難性。因為五種正行還有讀誦、觀察、禮拜跟讚歎供養，如果不認識字，或是眼睛瞎了，或是沒有經本，或是其他的不方便，就不能誦經了；觀察、禮拜和讚歎供養也是一樣。唯有念佛，張開嘴巴能念，心中默默的也能念，感情一來，要大聲的呼喊，也可以！所以，念佛是適應萬機，其他都不一定。

## 法然上人之三重選擇

接下來請看講稿：

### 三、三重選擇：

日本高僧法然上人，獨尊善導大師，將大師之淨宗思想，巧以四首五言四句之偈語徹底圓彰，此偈妙含「三重選擇」之義，

後世稱為「三選文」，此三選文所獨舉之「擱、拋、傍、專」四字，可謂「淨宗口訣」。

「三重選擇」就是：第一重選擇、第二重選擇、第三重選擇，然後歸入第三重選擇。日本佛教界鼎鼎有名的高僧法然上人，應該大家都耳熟能詳，尤其在淨土門當中，可以說是如雷灌耳，無人不知，無人不曉的，因為日本的淨土法門，是法然上人所開展出來的。

《法然上人全集》裏面有法然上人的傳記，記載他一生的功勳、行誼，在這本書最前面的〈編者序〉中就談到法然上人的一些事蹟。還有，早在十多年前我所編的《選擇本願念佛集》，也有一篇序文，都是將法然上人不可思議的德行，一條條地記錄下去，如果要了解法然上人是何等人物，請看這本書，那些都是白話文，很容易理解。

簡單講，法然上人在當時是被公認為大勢至菩薩所示現的，而且，被讚譽為「智慧第一」，如同文殊菩薩示現。大勢至菩薩和觀世音菩薩是阿彌陀佛的左右脇侍，觀世音菩薩是阿彌陀佛慈悲的示現，大勢至菩薩是阿彌陀佛智慧的示現。所以，大勢至菩薩就是表示智慧，也唯有智慧，才能看出淨土法門才是所有眾生最後的歸趨，只有淨土法門才是釋迦牟尼佛最後的本懷，所以，善導大師就開展了淨土宗。中國自古以來，大多數學佛人最後還是念佛歸向淨土的，所以淨土法門在中國佛教是一枝



獨秀，可是並沒有人能夠創立一個淨土的宗派出來，雖然善導大師已經將淨土教理初步建構完成了，但是後繼無人，沒有人把它進一步開展。只有法然上人寫這本《選擇本願念佛集》，《選擇本願念佛集》篇幅並不長，我們把它選編在《法然上人全集》的篇首，大約有一百頁。

法然上人獨尊善導大師，他將善導大師的所有著作「五部九卷」完全消化後，提煉出最精純的部分，寫成這一本《選擇本願念佛集》，可以說《選擇本願念佛集》是把善導大師的著作思想，進一步系統化的組織。所以，我們如果直接去看善導大師的五部九卷，若是智慧不足，反而會看不出善導大師思想的宗旨、核心和目的。若是由法然上人的《選擇本願念佛集》下手，那麼善導大師的思想核心，善導大師的目的，善導大師的法是什麼，就像看我們手掌中的掌紋一樣，瞭如指掌。也就是說，要了解善導大師的思想，務必要通過法然上人的著作。所以，大概在民國七十五、七十六年之間，我從大藏經第八十三冊看到法然上人的《選擇本願念佛集》，就很高興，很驚訝！——居然淨土法門裏面有這樣一本有條理性、系統性、邏輯性組織的書。現在我們所看到的版本，是經過重新整理、分段、標點，又加上眉註的，大家更容易理解。總之，如果要掌握善導大師的思想，務必要研讀《選擇本願念佛集》。

## 法然上人偏依善導大師

法然上人獨尊善導大師，偏依善導大師。而獨尊、偏依善導大師的根據又是什麼？在《法然上人全集》的《選擇集》第一一三頁第五行，就說「偏依善導一師也。」法然上人雖然專修淨土，也開創了淨土宗，但其他各宗的祖師也都有闡示淨土經論，為什麼法然上人不依據其他祖師，卻偏依善導大師呢？

這一方面是因為，善導大師是以淨土的思想來解釋淨土，另一方面是，善導大師是證得三昧的人，所以，法然上人就偏依善導大師。偏依的「偏」不是偏頗，而是完全的、專一的、整個投入的、毫不妥協的、不苟且的，這個叫做「偏」。法然上人怎樣獨尊善導大師？在《選擇本願念佛集》的最後，以兩行文字來讚歎善導大師，這兩行文字可以說是最崇高無比的讚歎了。法然上人說：

**仰討本地者，四十八願之法王也，十劫正覺之唱，有憑於念佛；**

**俯訪垂跡者，專修念佛之導師也，三昧正受之語，無疑於往生。**

在這兩段文字，第一段是讚歎善導大師是阿彌陀佛的化身示現，也就是說「仰討本地者」，從善導大師的本地來講，善導大師是為我們發下

四十八願的阿彌陀佛。這種讚歎，雖只有幾個字而已，可是卻是尊貴、崇高無比，所有的讚歎，沒有比這個讚歎更好，把對方讚歎成阿彌陀佛的示現，等於對方的著作、對方之所說，所宣揚的，就是阿彌陀佛直接所講的，這樣的話，我們信受善導大師，就等於信受阿彌陀佛了啊！可以說，對善導大師的依循和敬重，沒有比得過法然上人了。

### 三選文：淨宗口訣

法然上人將大師的淨宗思想，用四首五言四句的偈語，徹底圓滿地顯現出來。這四首偈語，就巧妙的含有「三重選擇」的意義。本來《選擇本願念佛集》這本書，總共有十六章，如果和三重選擇之文相對，則整本的《選擇本願念佛集》叫做「廣選擇」，而這四首偈語叫「略選擇」，表示整部《選擇本願念佛集》的意義都簡略、扼要的含蓋在這四首偈語當中，所以叫做「略選擇」。後來的人也把這四首偈，稱為「三選文」。

此三選文所獨舉之「擱、拋、傍、專」四字，可謂「淨宗口訣」。

這是我的解釋，或許別宗、別派，即使同樣是淨土門的人不一定會同意。不過，我認為，我們之所以要專，就正如法然上人所講的，要把聖道門「擱」，要把雜行「拋」，要把助業「傍」，要把正定業「專」。如果掌握了這四個字，就是掌握了整個淨土法門的要訣了，所以，我把

這四個字當作是「淨宗口訣」。

這四首偈語是這樣的，請看講稿：

**欲速離生死，二種勝法中，且擱聖道門，選入淨土門。**

**欲入淨土門，正雜二行中，且拋諸雜行，選應歸正行。**

**欲修於正行，正助二業中，猶傍於助業，選應專正定。**

**正定之業者，即是稱佛名，稱名必得生，依佛本願故。**

這四首文字都很淺顯，可是組織卻很嚴密，而又很自然，就好像金字塔一樣，一層一層很順。

第一首就是第一重選擇，所謂「欲速離生死」，是說我們生而為人，想要離開生死輪迴。如果不能生而為人，是沒辦法離開生死輪迴的，就永遠在六道輪迴當中；要有離開六道生死輪迴的機緣，就唯有生在人道才有可能。因此，生而為人，有一個最寶貴的目的，就是離開六道生死輪迴。這麼講起來，生而為人，如果還覺得自己業障深重啦！自己不如別人啦！自己很苦惱啦！自己生活很苦啦！那就表示他不了解生而為人的價值，生而為人的難得，生而為人的可貴、可慶、可喜。

## 生於人間 應大慶喜

透過〈源信上人念佛法語〉能夠讓我們感受到生而為人的可貴、可慶

喜。源信上人說：「生於人間，應大慶喜。」不止慶喜，而且是大慶喜。如果慶喜不起來，就表示我們不了解生而為人的可貴性、難得性。

所以，源信上人說：

**離三惡道，生於人間，應大慶喜。**

**自身雖賤，不劣於畜生；**

**吾家雖貧，猶勝於餓鬼；**

**事雖不如人意，難比地獄之苦。**

**世間之難住多憂，即是出世間之緣；**

**身雖卑賤不高貴，亦是入菩提之導；**

**故生人間，應大慶喜。**

真的，我們如果在憂悲苦惱的時候，念念這幾句法語，就轉憂悲苦惱，而成為法喜之心了。真的，作生意失敗，總勝過餓鬼吧！因為餓鬼五百世不聞水漿之名；覺得自己很卑賤、沒有智慧、沒有學問、沒有能力，可是我們總勝過畜生吧！人總是萬物之靈，畜生還得在地上爬。

「事雖不如人意，難比地獄之苦。」唉！我很苦呀！我逆境很多、兒女不孝、婚姻不美滿、做事不順利呀！賺不到錢、病痛呀！但是想一想，如果現在不生而為人，在地獄之苦真的是不能想像，一想像地獄之苦，這個人會心臟麻痺而死！因為地獄，只能從書上看，用頭腦去想像，真

的將地獄之苦，講的人把它詳細講出來，聽的人隨文入觀的聽進去的話，講的人和聽的人當下會嚇死，這是經典上釋迦牟尼佛所講的。這應該可以理解，六道輪迴的苦是地獄最劇烈，世間上有人被嚇而死，而地獄之嚇人，那已經不能想像了。臨終之人，看到了地獄之火來的時候，那一種哀嚎，不是哭喊的，是尖叫、嚎叫的。

## 擱外道 選內道

生在人道是離開生死輪迴的一個契機，可是如果毫無宗教信仰的人，他還是依業輪轉，即使遇到了宗教，所遇的不是佛教而是其他的宗教，雖然講博愛，講救度，但那是不究竟的。所以，這第一重選擇之前，應該還有一種選擇。就是「內外選擇」，選內道（佛教叫內道），擱外道（其他宗教叫外道）。

## 擱聖道門 選淨土門

第一重選擇：

**欲速離生死，二種勝法中，且擱聖道門，選入淨土門。**

這首偈子是講佛法之中的選擇，要速離生死必須要遇到佛法，現在我們都遇到佛法了。龍樹菩薩把佛法分為難行道和易行道，曇鸞大師進一步把它分為自力和他力，到了道綽禪師就分為聖道門和淨土門，這些都

是對於釋迦牟尼佛一代教法的分派判教。到最後，聖道門和淨土門就成為淨土宗判教的專有名稱和定論。所以法然上人說：生而為人，要速離生死，就要遇到佛法，其他的宗教還不行。佛教之中有二種勝法，二種勝法就是聖道門和淨土門，聖道門同樣的也能離開生死，可是它是難行道，是靠自己的力量，龍樹菩薩形容說：就好像「陸路步行」，在陸地上靠自己的雙腳走路，要到達很遠的目的地，這個很難、很苦，恐怕會半途倒下去，所以說是難行道，是自力。那麼易行道呢？是靠他力，也就是靠交通工具，我們即使再怎樣軟弱，依靠交通工具，也必定到達目的地。在當時，最舒適、最快速的交通工具就是船，所以龍樹菩薩說，阿彌陀佛本願救度的法門，就是本願船，很輕易的就能夠橫超六道苦海，到達極樂世界的彼岸。所以我們學淨土法門，念六字名號，就是在依靠阿彌陀佛的本願船，依靠這個交通工具。佛法中的聖道門和淨土門，我們要擱捨難行的、自力的、必須要迴向才能往生的聖道門，選入淨土門。

## **拋諸雜行 選歸正行**

第二重選擇：

**欲入淨土門，正雜二行中，且拋諸雜行，選應歸正行。**

聖道門中的修行，如果不迴向往生，就是聖道，迴向往生的話，就是雜行。不過，應該先來解釋什麼是聖道，什麼是淨土。

所謂「聖道」就是聖人的根性，它是「從凡入聖」，這叫聖道門，也就是說他有聖人的根性，雖然是凡夫，可是他可以生生世世，這一輩子、下輩子，下輩子不成就再下下輩子，這樣苦修六度萬行來從凡入聖，經過三大阿僧祇劫，期間都不能有退心，有退心就半途而廢了，這個叫「聖道門」。聖道門是在娑婆世界成佛度眾生，它的先決條件，必須要有聖者的根性，這樣講起來是難得，但我們都做不到，以此衡量，我們都不是聖人的根性。

淨土門是「從穢入淨」，從這個娑婆世界往生極樂世界，在極樂世界成就佛果。是不是到了極樂世界再去學、再去修聖道門所應該修的法門？不用！因為所應該學、應該修的都在這一句名號裏面，阿彌陀佛都已經為我們完成了，統統容納在這六字名號裏面。所以我們到極樂世界去，不用再假藉其他方便，只要「華台端坐念彌陀」就可以了。所以，法照大師說：

**成佛不勞諸善業，華台端坐念彌陀。**

也就是說，到了極樂世界要成就佛果，不必勞煩我們再用三大阿僧祇



劫的期間去廣修六度苦行，只要端坐在蓮花上念「南無阿彌陀佛」就可以了。其實，釋迦牟尼佛夜睹明星大徹大悟而成佛，我們到極樂世界六根門頭對極樂世界的六境，都能夠大徹大悟，都能夠成佛的。

## 傍於助業 選專正定

接著第三重選擇，第三首偈：

**欲修於正行，正助二業中，猶傍於助業，選應專正定。**

五正行，目的就是在正定業，因為，第一正行「讀誦」，真正的讀誦，不是用口去讀誦，而是用身體去讀誦，身體去讀誦就是憶佛、念佛，也就是去實踐它。因為經文在講教理，讓人依教理去實行。所以誦經固然有其功德，但是經的本身目的，不是只要人家去誦，而是要人家通過讀誦之後，了解它的教理，然後依教奉行去實踐。所以，我們讀誦淨土三部經之後，淨土三部經就可以擱在一邊，然後專一去念這句名號。就像法然上人，到了年老的時候就是專一念佛。他說以前他一天念三部《阿彌陀經》，一部是用漢音念，因為當時隋唐時代的音叫漢音；一部是用吳音念，也就是宋朝之後，日本和大陸來往的往往都是江浙一帶，那一帶的音是吳音；另一部是用日文的音。所以，一天念三部，音各不同。到了年老的時候，法然上人就一部也不誦，他都是專念「南無阿彌陀

佛」！這個就是越來越專了。因為不論《無量壽經》也好，《觀無量壽經》《阿彌陀經》也好，都是在闡釋願生極樂，專稱佛名，就必定往生。既然如此，我們就歸結在專稱佛名了。以前的種種薰習是一種前方便、預備教育，是過程不是目的，最終目的就是專稱彌陀佛名。所以我們的佛堂從早到晚就是一句南無阿彌陀佛，不摻雜其他，因為不必加，只是一個月當中有兩次另外誦念《阿彌陀經》，讓我們薰習極樂世界的景象，薰習《阿彌陀經》所開展的往生的方法，薰習十方諸佛護念我們的經文教理，並不是因為必須加上誦經，才有往生的功德。所以我們這個法門是不用加料的，它本味就很醇厚了，只是一句名號很容易、很簡單，可是味道無窮，取之不盡、用之不竭，非常豐富，讓人有無窮的法喜。

五種正行中，第二種是「觀察」。這句名號的本身，阿彌陀佛的依正二報都蘊含其中，念佛本身就受著彌陀光明的包容，而且有十方諸佛的護念和菩薩的相隨，所以也不必再去做觀察。

第三種正行「禮拜」也是一樣，如果一方面念佛，一方面禮拜，那還可以，但如果禮拜的對象不是阿彌陀佛，就不成為這個法門的助行。而且，禮拜的往生功德不在於禮拜的本身，而是因為有這一句名號，所以禮拜阿彌陀佛，一方面禮拜，一方面念佛，才有往生的功能；如果執著自己非禮佛拜佛不可，否則功行不夠，資糧有缺，這樣就成為正行當中的雜修，而不是專修了。也由於這個道理，所以我們在這裏就以念佛為

主，並不是不禮拜，而是因為一方面我們空間不夠，一方面要適應各個根機，一方面想完全依據正定業，因此我們以念佛為主。

「讚歎供養」也是一樣，唯有「稱名念佛」才是真正的讚歎供養。不然，我們離開了專稱名號，對阿彌陀佛就是一種不了解、不孝順、不敬重。而真正的讚歎供養，唯有專稱彌陀佛名。

## 稱名念佛 依佛本願 必定往生

所以，五種正行中，只要修稱名念佛，其他四種就統統融入，統統包含了。其他四種正行的目的，就是要歸趨到正定業的專稱佛名，所以第四首偈就說：

**正定之業者，即是稱佛名，稱名必得生，依佛本願故。**

表示專稱一句南無阿彌陀佛，是依據、契應於阿彌陀佛的第十八願；除了專念彌陀以外的種種，都不是依佛本願，不是順佛本願的話，就未必百分之百的能夠往生極樂世界。而「稱名必得生」，「必」是必定，不是或然率，是百分之百的。

再看講稿：

此文明示三重選擇之義，亦即於「二門、二行、二業」之中，  
「擱聖道、選淨土；拋雜行、選正行；傍助業，選正業」，簡  
言之即是「選淨土、選正行、選正業」。

這個就是三重選擇，第一重，選淨土；第二重，淨土當中選正行；第  
三重，五種正行之中選正定業。

旁邊還有三個表格：

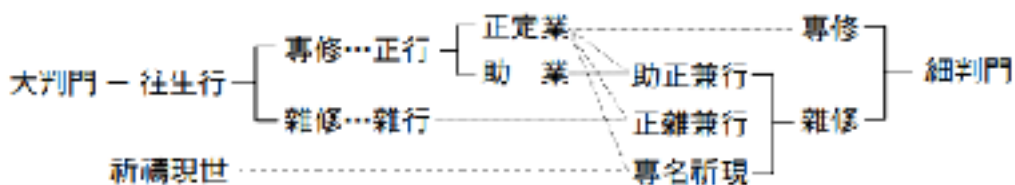
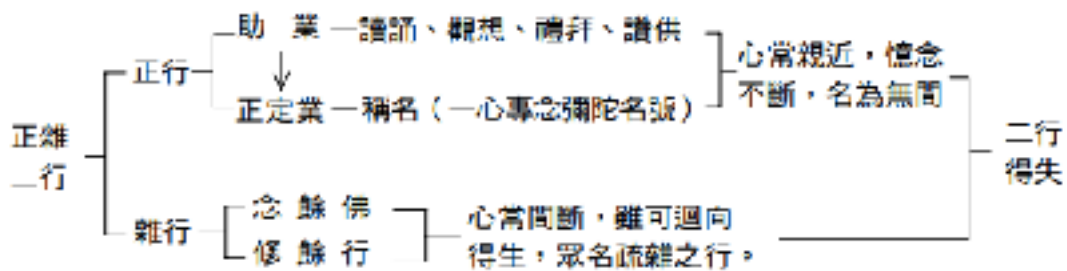
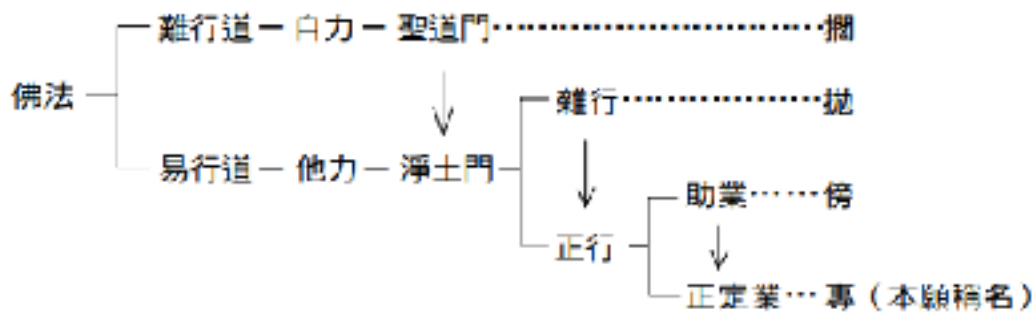

這些都很淺顯，能夠一目瞭然，也由於時間已經到了，我們就不作解釋，今天晚上我們就講到這裏。

南無阿彌陀佛！

(二〇〇四·六·二十)

# 九、略談三皈

—— 授三皈依開示

## 爲何三皈依

一、定信仰

二、消災障

三、增福慧

四、離惡道

五、出三界

六、成佛度生

## 皈依的重要

皈依是真正信佛學佛的開始，是學佛的第一課，也是進入佛門的第一步，雖是第一步，但如不踏出第一步，豈能踏出第二步、第三步？要走第二步、第三步，必定先從第一步開始，所謂：「千里之行，起於足下」，又說：「登高必自卑，行遠必自邇」，所以信佛學佛乃至成佛，

要從三皈依開始。三皈依也是學佛成佛的基礎，所謂「萬丈高樓從地起」，若無地基，五層、十層乃至百層高樓不可能穩固；若無三皈依，要脫離三界六道輪迴乃至成佛，那是不可能的，可見皈依三寶的重要。

而且，不只入佛門要先皈依，五戒、八戒、十戒、具足戒都要三皈。因此三皈即分有如下五種：

一、翻邪三皈

二、五戒三皈

三、八戒三皈

四、十戒三皈

五、具足戒三皈

## 皈依的意義

「皈」即回轉歸投，「依」即依靠信賴，亦有保護、救度之義。

人若心有皈依，則身得安穩，遇難不驚，平安度日。如人溺水，忽見船來，乃歸投過去，上船安坐，依靠此船，蒙其救度保護。

一切凡夫，都是沉溺在六道苦海當中，頭出頭沒，備受痛苦。佛說：

「三界無安，猶如火宅，眾苦充滿，甚可怖畏。」又說：「人生是苦」「六道苦海」。

沉淪六道苦海的眾生，三寶是救度的大船，只要真心歸投依靠三寶，進而依教修行，便能脫離三界火宅、六道苦海，甚至成佛。所謂：「生死為海，三寶為船，眾生皈依，即登彼岸。」

若能願生彌陀淨土，專念彌陀名號，今生便能脫出六道輪迴，往生淨土成佛，未來廣度眾生，乃是必然之事。

又，皈字從白從反，有反染成淨，去邪歸正，離惡向善之意。若更譬喻之，三寶猶如：

**暗室的明燈；歧途的指南；苦海的慈航；火宅的甘霖；貧者的寶物；病者的良藥。**

**皈依三寶：如囚出獄；如子歸家；如迷趨覺；如苦得樂；如墮反升。**

## 三寶的意義

皈依三寶要先了解三寶之義，三寶即佛寶、法寶、僧寶。

佛——佛是「覺」之義，所謂「自覺、覺他、覺行圓滿」。亦即自己證悟宇宙人生的真理，並且充滿慈悲、智慧、願力、神通、辯才，能廣



度眾生，使眾生也能成佛。又，佛是福慧兩皆具足，故曰「皈依佛兩足尊」。故佛是宇宙之中，最尊第一、至高無上的大聖者，所謂「天上天下無如佛」。

在歷史上出現的佛是釋迦牟尼佛，而十方世界亦有無量諸佛。皈依三寶，第一是皈依佛，以釋尊及十方諸佛為老師，可說光榮之至，慶幸之極。

法——釋尊所說的經典，亦即宇宙人生的真理，修行的目標與方法。聞法修行，能明因識果，去惡行善，離苦得樂，脫出三界火宅，永離六道苦海，證悟涅槃寂靜而成佛。

又，法是清淨無垢，究竟圓滿，故曰「皈依法離欲尊」。

僧——出家僧團，佛的代表，傳承佛法、住持佛法；一則依法修行而自度，二則代佛說法而度他。如此僧團，人中最上，故曰「皈依僧眾中尊。」

寶——三寶之寶有多義，略述其三：

一、稀有義：銅鐵多，金銀少；金銀有，鑽石少；鑽石有，牟尼少。

世有金銀，物質生活無憂；若皈依三寶，精神生活富裕，靈魂救度可期，故三寶是寶中之真寶。

三寶希有難遇，有偈曰：

佛出世時我沉淪，佛滅度後我出世；  
懺悔此身多業障，不見如來金色身。

又說：

人身難得今已得，佛法難聞今已聞；  
此身不向今生度，更向何生度此身？

《無量壽經》說：

若聞斯經，信樂受持，難中之難，無過此難。

二、最勝義：世上最勝，能生無量功德，發揮無盡妙用，並且取之不竭，用之不盡，無極無限，無邊無際。

三、不改義：猶如金剛，永不變質，永不消失，絕對可依靠。

世間無一可靠：

自身有老病苦，不可靠；親友有離別苦，不可靠；  
財富有銷散苦，不可靠；名位有墜落苦，不可靠；  
社會有敗壞苦，不可靠；鬼神有兇殺苦，不可靠。

《無量壽經》言：

**愛欲榮華，不可常保，皆當別離，無可樂者。**

又言：

**人在世間愛欲之中，獨生獨死，獨去獨來。**

**當行至趣苦樂之地，身自當之，無有代者。**

永遠不離，與我長在，只有三寶。

## 三寶的種類

有多種，歸納為三：

化相三寶：又稱「別相三寶」「最初三寶」。皈依佛，以釋迦牟尼佛為師；皈依法，以佛所說四諦、八正道、十二因緣等真理為師；皈依僧，以最初隨佛出家比丘為師。

住持三寶：又稱「常住三寶」。指流傳、維持佛教於後世之三寶。禮一切諸佛佛像為佛寶；一切諸法經典為法寶；一切出家僧眾為僧寶。

自性三寶：又稱「理體三寶」「一體三寶」。亦即皈依佛，人人皆有如來佛性；皈依法，人人皆有平等無差別的法性；皈依僧，人人皆有般

若清淨的身心。

沒有住持三寶，無以顯現理體三寶；沒有理體三寶，無以安立住持三寶；住持三寶是理體三寶的大用，理體三寶是住持三寶的全體。

先皈依身外的住持三寶，進而依法修行，證悟自性的理體三寶。

## 三皈的利益

皈依三寶的功德利益，可說在人生中，所得利益總加起來，也不及皈依三寶的功德之大之多。綜合起來，約有八種：

佛子 —— 成為佛的弟子。

戒基 —— 是受戒的基礎。

減業 —— 減輕業障。

積福 —— 能積廣大福德。

善成 —— 一切好事都會成功。

不墮 —— 不墮惡道。

神護 —— 四王天派遣三十六位善神隨身擁護。

得度 —— 將來龍華三會，度脫現在皈依者。

若欲舉例，經中甚多，略舉如下：

一、《經》言：「世人雖然行善，不能破壞先世惡業，若能受三皈依戒，便能破壞先世罪業。」

二、《善生經》說：「若人受三皈依，所得果報不可窮盡，如四大寶藏，全國人民七年之中，運出不盡。皈依三寶者，其福過彼，不可勝計。」

三、《折伏羅漢經》說：「過去，有一位忉利天子，天福享完，壽命將終，再過七天，就要死了，他的身體也衰敗不堪。但他知道，命終之後，將在豬中投胎，所以他恐慌極了。於是請教天主，天主也沒有辦法，天主要他去向佛陀求救，佛陀教他皈依了三寶。死後不唯免墮豬胎，得生人間，並逢舍利弗，請佛說法，而證得聖果。」

四、《法句譬喻經》說：「從前帝釋天五德離身，五衰相現，自知命盡，當下要墜入畜生，在一個以冶陶為業的人家受驢胎。帝釋天立刻馳往佛所，稽首作禮，伏地三自皈命佛法僧眾。未起之間，其神識已至陶家驢腹之中。當時驢因沒有繩索繫縛，行動之間，破壞坯器，主人用鞭責打，驢腹痛，即時傷胎，其神識即刻又還入原來身中，五德還備，復為天帝。當時，佛陀為其說法，帝釋天即知無常之要，明白罪福的變化，了解興衰的根本，從此歡喜信受三寶，故再進而得須陀洹道。」

五、《受三皈依獲免惡道經》說：「過去，有一位三十三天的天子，天

福盡了，還有七天，就要死了，昔日的歡樂，都離開他了，美麗的天女，不再親近他了，本來是威威堂堂的相貌，現在變得毫無氣色了，他的身體，既然衰弱，並且垢穢不堪，兩腋之下，整日流著臭汗。他也看到，他將生到豬胎中去，因此躺在地上，哀傷、流淚、訴苦。此事給天主知道了，指示他誠心皈依三寶，教他口念：『皈依佛兩足尊，皈依法離欲尊，皈依僧眾中尊』，他便照著天主的指示，皈依了三寶。七天的時限一到，他便死了。天主為想知道，他死後究竟投生何處，但是以他的能力看遍了所能看到的所在，都無法看到那個天子的下落。只好去問佛陀，佛陀告訴他說：『已經由於皈依三寶的功德，轉墮為升，升到兜率陀天去了。你們天人，只能看下面，看不到上面的。』」

六、《印光大師全集》有一段記載：「有一天晚上，有一位女鬼很痛苦的跪在關房前求救。她自己說：『我是某省某縣的人，丈夫個性毒辣，致我死於非命，至今含冤未伸。他已來函請求皈依老法師（印光大師），來信已在途中，明日必到。他若得皈依三寶為佛弟子，我即永無超生之日，懇求老法師萬勿准許。』哀求不已。我開示她說：『恩怨本自平等，善惡了無自性；既遭惡緣，宜求解釋，免得世世酬報。妳應發心皈依三寶，我可代妳求法力加被，妳可從此解脫，並諭知妳的丈夫為妳超薦。』女鬼終於答應，隔天果然有求皈依之某某。」

## 以何心情皈依

- 一、真誠、恭敬、殷切心。
- 二、了解三皈、清楚表達。
- 三、鄭重其事，以期圓滿究竟。

## 皈依前要先懺悔

衣服若髒，清洗則淨；東西放久，要晒太陽，否則會發霉。

罪過要發露懺悔，懺悔則清淨。眾罪如霜露，懺悔能消除，所謂「彌天罪過，當不得一個悔字」。

我們的心只有佛能理解，也只有佛不嫌棄我們，包容我們，原諒我們。

人有隔閡，即使夫妻，也不能互吐心聲，互相理解，互相包容原諒。

## 皈依後勸囑

一、每日至少一次，真誠稱念三皈依文。

心有定向，身有依靠，遇難不驚，安穩度日。

二、要具正知正見：相信有善惡報應，有三世因果，有六道輪迴，修

者超生，不修者墮。

三、諸惡莫作，眾善奉行，奉公守法，為世良民，為人楷模。

四、我們今日在淨宗書院舉行大型皈依，有其特殊因緣。

此教團是淨嵩法師所創立，而大家今天在此皈依，也都是由於淨嵩法師的感召，秉承淨嵩法師的遺志。淨嵩法師最大的心願是要大家一心念佛，弘揚彌陀本願，如果大家能一心念佛，必定往生淨土。如此既滿淨嵩法師的心願，也圓滿我們今日皈依的究竟目的。

五、念佛即是懺悔，若願生彌陀淨土，專稱彌陀佛名，即是根本皈依、根本懺悔。可謂一皈永皈，一懺永懺。善導大師說：「念念稱名常懺悔。」

因為既往生彌陀淨土，即已脫離三界六道輪迴，必定成佛度生，豈非究竟圓滿三皈之目的！

六、又，念佛人是淨土眷屬，猶如兄弟。

因為：同念彌陀佛名，同生彌陀淨土，同一彌陀正覺花化生；同一念佛，同一淨土，同一蓮花。則念佛人同是淨土眷屬，猶如兄弟，同秉父母（彌陀）氣血所生，可謂「本皆念佛人，本皆同根生」，理宜互相友愛，情同手足。故《往生論註》亦言：「同一念佛無別道，遠通法界



皆兄弟。」

七、既是淨土眷屬，也是同門師兄弟，彼此要：  
相尊重不相輕視，相親近不相疏遠，  
相體諒不相批評，相幫助不相袖手。

(二〇〇四·一·十八)

# 十、淨嵩法師殯葬法語

## 一、啓靈法語

念佛掃塵埃 心華片片開

翻身歸淨土 合掌禮如來

南無阿彌陀佛

淨嵩法師：

自從您在彌陀佛誕示現往生以來，您的眷屬及同修大眾，一直在您的大體四周亦即淨宗書院念佛，一直要到七七四十九天。今天是第三七，正好是佛陀成道日，是個大好日子，要將您的遺體送去荼毗。

您一生尋道修道，精進學佛，並且創辦教團，領眾修行；最後顯示卑下身，以身作則引導全體大眾歸入彌陀本願，可謂功果圓滿。爾後在彌陀誕生之日而往生，在釋迦成道之日而荼毗，真是因緣非常殊勝，令人無比讚歎。

惟願您在淨土光中，依然領導同修大眾，使教團穩定成長，本願快速弘傳。

雖然如是，即今啓靈一句，又作麼生道？

得生西方去 蓮華朵朵開

華開無數葉 葉葉見如來

## 二、荼毗法語

一炬彌陀光明火 化淨塵勞業垢身

即今往生西方去 倒駕慈航早日來

## 三、恭奉遺骨樹葬法語

身在華中佛現前 佛光來照紫金蓮

心隨彌陀往生去 無去來中事宛然

夫、生而無生，法性湛然；無生而生，願力顯然。

正由十方眾生，輪迴六道，頭出頭沒，苦海無邊；

致使諸佛菩薩，示生三界，來來去去，應化無盡。

恭維上淨下嵩法師，可謂大權示現於生死園內，亦如菩薩遊戲  
在煩惱林中。

機緣成熟，不來而來娑婆應化，創立現代禪，教化有緣弟子，  
德氣感人，永貽懷念；

化緣已盡，無生而生極樂成佛，導歸淨土宗，顯示普賢行願，  
佛光耀天，長存感恩。

其生也寶樹行行，普遍庇蔭淨土法眷；

其沒也金華朵朵，永遠迎接念佛同修。

今日係中華民國九十三年歲次甲申正月初九日，亦是往生後四  
十九天又三日。

眾弟子謹遵遺教兮，奉遺骨為樹葬；

仰上師悲願弘廣兮，專念佛弘本願。

不違師志，更報佛恩。

願常寂光裏，長相左右兮，繼續護念眾弟子；

期悲願海中，倒駕慈航兮，傳承光大淨土宗。

雖然如是，即今恭送遺骨一句，又作麼生道：

光明遍照十方世界，

念佛眾生攝取不捨。

## 四、下葬法語

四大元無我 五蘊本來空

樹葬淨嵩骨 念佛仰高風

## 五、完葬法語

若想念我時 請念彌陀佛

我也居住在 六字名號中

(二〇〇四·一·三十)

# 十一、淨德昭彰

—— 淨嵩法師的德行與遺志

各位同修：南無阿彌陀佛！

## 淨德昭彰

今天晚上我們看到書院掛上「淨德昭彰」這四個字的輓幛，這是印順長老的輓詞，由小魚寫的。我覺得這四個字的意義非常好，可以說是我們淨嵩上師歷史地位的蓋棺論定，也只有「淨德昭彰」大概可以形容上師最後這一段人生的心行。

「淨德」這兩個字可以從幾個方面來講，第一個方面是上師本身之德；第二個方面是上師本人修持淨土法門之德；第三個方面是上師弘揚彌陀救度的淨土法門之德。

## 上師本身之德

第一、上師本身之德。如果我在這裏向大家講上師的德行，那真的所謂班門弄斧，可能大家了解的比我感受的更深。而我要講的是一位師父或一位師長，他之所以能夠感人不是靠他的學問，也不是靠他的辯才，也不是靠他的手腕，完全是憑他的德行，這個德行真正感動對方，能夠

使對方一生都念念不忘。所以能感人的不是其他，就是德行，德行當然從慈悲所流露的。

昨天下午我有事要出門，想到必須要交待，那時大家都在專心念佛，我就簡單寫張字條，剛好遇到淨本就拿給他，他就立刻送我出門。因為我這幾天發現淨本還有其他師兄弟所流露出來的是一種對上師的忠誠、虔敬，好像懷著無盡的感恩，我就跟他講這一點。突然間淨本眼眶就紅了，他說：「上師對我的恩德是一生都報答不盡的，上師不是對我這樣而已，幾乎對每一個人都是如此。」我聽了很感動，我對上師的了解真的不及大家的十分之一，這個就是上師「淨德昭彰」的地方。所謂「昭」就是太陽出來朗照宇宙，光芒萬丈，大家都看得清楚，感受得到的，我們上師真的是「淨德昭彰」。

## 上師修持淨土法門之德

第二、上師修持淨土法門之德。所謂「淨土法門」就是指彌陀本願的救度，才是真正的淨土法門，如果不是彌陀本願的救度，就不是淨土法門了。因為淨土法門的定義就是「易行道」，易行道必須是「三根普被、利鈍全收，萬修萬人去」的。也就是說，除了像上師這種上等根器的人能夠獲益，像其他或如我這種下等根器的人也能夠獲益的才是淨土法門。上師本身對彌陀本願的淨土法門有修持之德，譬如他發給教界的公開信，

就吐露他的真心，他說：

**至心發願往生彌陀淨土，**

**唯有「南無阿彌陀佛」是我生命中的依靠。**

能夠講出這短短的幾句話，我覺得是很有智慧的。

一個人生命中如果沒有「南無阿彌陀佛」依靠，他一生沒有平安、沒有喜樂；反之，如果有「南無阿彌陀佛」的依靠，他即使貧困的睡在橋下，他都甘之如飴，而且隨時死掉都很滿足，正所謂「朝聞道，夕死可矣」！一個人生命之中沒有「南無阿彌陀佛」的依靠，雖然貴為王侯將相，或者是對社會有豐功偉業的貢獻，他的內心之底不可能有平安、有喜樂。因為人生無常，面對臨終的時候，他的身分、功業，其實都不能了脫生死輪迴的，那個時候就正如《無量壽經》所講的：

**大命將終，悔懼交至。**

那時就會懊悔、恐懼，就會說：「唉！我一生中官位做這麼大，為社會付出那麼多的心血，可是從來沒有為我自己的生死輪迴去做考量、準備，現在要臨終了，我來不及了。」所以就懊悔了，等到這一口氣斷了，孤獨、黑暗，到底要到哪裏去呢？可以說六道茫茫，前途黑暗，充滿不安與痛苦！所以生命中必須要有阿彌陀佛的依靠，除了阿彌陀佛的依靠



之外，其他的都靠不住，都不能做我們的依靠啊！所以我覺得這段法語，我們的藝術家小魚可以寫下來，然後看掛在哪個地方，這是關於上師本人修持淨土之德。

## 上師弘揚淨土法門之德

第三、上師弘揚淨土法門之德。上師帶領大家修行可以說是階段性的，到了最後功果圓滿，歸終結頂的就是進入彌陀的淨土法門，彌陀救度的懷抱。這樣大家能夠給彌陀救度，而且今生也可以隨緣、隨分、隨力、同心協力去發揚彌陀救度的法門，這個是從哪裏來的，就是從上師本人以身作則示範給大家而來的，如果大家將來能「自信教人信」，這種無形的弘揚之德可以說非常大的。

昭慧法師有一篇報導，裏面引用上師常常講的一句話，那一句話就是：一「依」二「要」。一「依」就是上師說：

### 淨土法門是眾生最後的依歸

二「要」是：

**大家要一心念佛，行有餘力，要弘揚本願。**

這是二個要，要一心念佛，要弘揚本願。上師這一種遺志、遺願，我

想大家會把它擺在心中的第一位，然後想辦法去推廣、弘揚來滿上師的遺願，是不是？這一段話也很好，也請小魚把它寫出來。

## **上師於彌陀誕往生 佛陀成道日荼毗**

上師是在彌陀誕那天往生的，今天佛陀成道日荼毗。一年有三百六十五天，但是彌陀誕只有一天，上師在彌陀誕這天往生，很多人盼望能夠在這一天誕生或者在這一天往生，但是不一定能如願；一年有三百六十五天，佛陀成道日也只有一天，很多人也想在這一天誕生或者在這一天往生，但也未必如願，可是我們上師在這兩天都圓滿達成了，這是非常有特殊意義的。

上師雖然往生了，可是幾乎每一天都還示現在各位同修的面前，大部分的同修是沒有看到，但是少部分的同修能夠看到，可以說上師雖然往生，但沒有離開大家，還是跟大家常在一起。

## **以身作則捨禪歸淨**

上師可以說是以身作則「捨禪歸淨」，怎麼說「以身作則」呢？論起上師的根器是非常高的，出生就已經顯現出他很聰穎的一面，小時候看書能夠幾近一目十行，甚至幾乎可以將字典背起來，不但記憶力超強，領悟力也非常高，從小就飽讀詩書，一旦接觸到佛法，就很勇猛的栽入

法海裏面，深遊法海。

為了自利利他，上師創辦了「現代禪」，但是我們知道，眾生的根機有所謂上、中、下，上等根機又分上上、上中、上下；中等的根機也分中上、中中、中下；下等根機也分下上、下中、下下。論起上師本身的根器是屬於上等根器，可是一般大眾——像我的話其實是下下根，普遍是中下等的根機，如果要像上師那樣學禪而得到解脫，是非常困難的，可說幾乎是不可能的。

上師最後就是考慮到這一點，為了使大眾都能依佛法得到解脫，所以他以身作則，示現卑下之身來引導大家歸入淨土法門。淨土法門就是所謂「三根普被、利鈍全收」的法門，除了上根的人能夠依淨土法門得到解脫成佛的利益，像在座各位中根，以及像我下下根的也能夠依這個法門平等的獲得解脫生死輪迴，往生成佛。這個就是上師的示現，也是上師的苦心。

## 上師的開示和遺志

所以上師的開示和遺志就這麼講：

**我至心發願往生彌陀淨土，**

**唯有「南無阿彌陀佛」是我生命中的依靠。**

其實人生在世，有形的、無形的都不能作為我們的依靠。我們即使學問再怎麼高深，到臨終的時候，這些所懂的學問都不能讓我們依靠；我們的修養道德再怎麼好，怎麼優秀，可是到臨終的時候，這些也不能夠讓我們依靠，最後能夠讓我們依靠的就只有「南無阿彌陀佛」。上師就是示現跟大家一樣依靠「南無阿彌陀佛」，只要有「南無阿彌陀佛」，我們必定會脫離三界六道輪迴，而往生淨土成佛。

## **學佛目的在於解決人生之大事**

學佛並不是為了其他而學佛，而是為了人生一大事而學佛的，所以始終都是往著解決人生這一件大事作為學佛的目的，也作為我們出生為人的目的。如果出生為人不曉得有這麼一件人生的大事要去解決，那麼雖然出生為人，可是等於入寶山空手而回。因為在六道輪迴當中，要解脫只有一個機緣，這個機緣唯有生在人道；既然生在人道了，不能聽聞到佛法，或者聽聞到佛法學佛了，但卻沒有往解決人生之一大事的目標前進，那也是在佛法上結個緣而已，生在人道就空來一趟了；這樣論起來跟貓、狗其實相差不多，因為過了幾十年，還是又輪轉而去。所以既然生而為人又得聞佛法，必須掌握這一輩子，依靠佛法來解脫生死輪迴。

## **歸依淨土 一心念佛 弘揚彌陀本願**

佛法八萬四千法門，阿含、般若、禪、密、淨當中，唯有淨土是三根

普被，而且是直接圓頓的一個法門，上師引導我們大家歸入這個法門，可以說為現代禪劃下了一個很完美的句點。所以上師最後說：

**淨土是眾生最後的依歸，要一心念佛，  
行有餘力，要弘揚彌陀本願。**

眾生有「凡夫眾生」——六道的眾生，有「聖人眾生」——菩薩、聲聞、緣覺，可是連華嚴會上普賢菩薩最後也要以「十大願行」引導華嚴會上的菩薩、大眾迴向往生極樂世界。上師很有智慧、很有辯才，所以他就直接了當的說「淨土是眾生最後的依歸」，同時他要大家「一心念佛，行有餘力要弘揚彌陀本願」，歸納起來的一句話就是一「依」二「要」。一「依」就是「歸依淨土」，二「要」就是「要一心念佛，要弘揚彌陀本願。」這是上師的心願，也是遺志。上師的心願尚未達成，所以同修仍需努力繼續去完成上師的遺願，讓彌陀本願的法門能夠弘揚遍滿全世界每個角落。

## **為現代禪劃下圓滿的句點**

上師又說：

引導大眾歸入彌陀本願的救度，了卻了我對大家一樁愧欠和責任，也為現代禪劃下一個圓滿的句點；  
我滿懷感恩與喜悅，難以言表。

上師是一個情深義重的人，他既然創辦現代禪，他就有責任引領現代禪的大眾邁向佛法的最高峰，也就是成佛的境界，可是他知道他的業報已經將盡，不必再受這個業了，所以即將離開娑婆往生淨土，可是如果沒有引導大眾進入一個可以解脫的法門，豈不是他的責任未了，永遠都是愧欠呢？所以他說引導大眾歸入彌陀本願的救度，他的愧欠跟責任就了卻了，當然剩下的就是我們的責任了，也就是要「自信教人信」。

## 有緣同生淨土

上師又說：

我自己信佛、念佛，並喜得以往生淨土——希望與我有深緣者，亦如是。

上師自己信受「彌陀的救度」，之後就專念「南無阿彌陀佛」的名號，並且很歡喜，因為如此能夠往生西方極樂世界，那麼可以說是「吃好逗相報」（台語），他也希望跟他有深緣的人能夠跟他一樣。當然跟他最有深緣的就是原來現代禪的同修大眾，其實他這一句話就是對現代禪的

同修大眾一種深深的期盼。

## 安心 喜悅 感恩

上師又說：

**我自勉勉人：**

**同修都能在安心、喜悅、感恩、慚愧、謙卑、寬恕中相互提攜  
扶持，共同以生死大事為重，皈依彌陀本願，常行念佛。**

這也是他對大家的期盼，之所以有這種安心、喜悅、感恩的心情，必須是信受彌陀的救度；沒有信受彌陀的救度，我們都會為了生死一大事而不安，所謂「大事未明，如喪考妣」。如果大事已明，當下就能夠安心，雖然我們大事未明，可是我們往生有望、解脫可期，因此我們安心。

阿彌陀佛說：

**一切恐懼，為作大安。**

歸入彌陀本願，信受彌陀的救度，我們的恐懼當下消除。所以唯有信受彌陀救度才能安心，有安心就會有喜悅，然後感恩之情就會從內心流露出來。所以這個法門非常注重感恩，而且深入這個法門也自然會感恩

—— 是順境我們感恩，是逆境我們也感恩。我們感恩師長、同修，也

感恩我們的家人跟環境，因為如果沒有他們，如同機器當中缺少了一個零件，就不能運轉。或許我們學佛有家人的支持，或許我們學佛家人是反對的，不管是支持或反對，是順境或逆境，這都是引導我們歸入彌陀本願的方便，因此不管順、逆、苦、樂，我們都要懷著感恩的心，這是上師對大家的開示，要安心、喜悅，然後凡事知恩、感恩、報恩。

## **慚愧 謙卑 寬恕**

同時對自己要慚愧、謙卑、寬恕。慚愧什麼？我想大家學現代禪到現在，如果深心反省自己的話就會慚愧，為什麼？修行是有心的，可是修行無力，這個時候我們的頭就會低下來，我們的心就會謙卑下來，然後有慚愧，慚愧自己根機之低，慚愧自己業障之重，因此就謙卑下來；同時在這當中就會寬恕別人，唯有深受其苦的人才能同情別人的苦。我們既然深覺自己是一個苦惱的凡夫，自然就會體諒別人，在體諒當中就會顯示寬恕，所以這是上師希望大家彼此要互相寬恕，你寬恕我、我寬恕你，互相體諒，不計較也不比較。在檯面上的執事固然要盡心盡責，在檯面下的同修也應該在幕後協助，大家互相提攜、互相扶持，共同以生死大事為重，這是上師的開示。

## **本是同根生 本皆念佛人**

最後一段上師說：



**我希望大家要好好協助各組組長，並且在佛法上要相親相愛，  
因為：本是同根生，本皆念佛人。**

所以希望大家能夠秉持著上師的遺願，去完成上師的遺志。宋朝時代有一位很有名的禪師叫做永明延壽禪師，他的四料簡偈，其偈曰：

**有禪有淨土，猶如戴角虎；現世為人師，來生作佛祖。**

又說：

**無禪有淨土，萬修萬人去，若得見彌陀，何愁不開悟。**

我想上師是「有禪有淨土」的，他已經往生極樂世界，現在是跟大家常在一起，但是不久之後應該又會示現到這個娑婆世界廣度眾生。像我們雖然無禪，可是也沒有缺陷，因為我們有淨土，「但得見彌陀，何愁不開悟」；因為往生極樂世界，一旦坐上了蓮花，我們的煩惱心、貪瞋癡就轉為覺性，到了極樂世界，六根碰觸到極樂世界的六塵，都能夠大徹大悟的。「但得見彌陀」，這個彌陀並不只是指彌陀本身，因為阿彌陀佛的依報（極樂世界）、正報（報身）都是阿彌陀佛；所以我們到了極樂世界，不管眼睛所看到的是正報或依報，耳朵所聽到的是什麼樣的聲音，當下都能夠像釋迦牟尼佛一樣，在兩千六百年前的今天夜睹明星，當下大徹大悟——我們到了極樂世界也能夠這樣夜睹明星，大悟徹底。

希望大家秉持著上師的遺志，要一心念佛，同時互相提攜扶持，共同來弘揚彌陀本願。

南無阿彌陀佛！

(二〇〇三·十二·三十)

## 十二、導歸淨土

—— 淨嵩法師百日紀念談話

各位同修：南無阿彌陀佛！

所謂「每逢佳節倍思親」，今天是上師往生百日紀念，想同修們今天對上師的懷念會更加深切。上師曾說，信受彌陀救度的人，他的往生是應該放鞭炮來慶祝的，上師這一句話可說是智慧的語言；雖然如此，但同修們難免也會有種種的懷思。在這紀念的時節，我先簡短講幾句話，再由領眾（淨慈居士）來主持，讓大家表達對上師的種種感念，暢所欲言，抒發情懷。

懷念一個人不只是徒然的懷念，更重要的是進一步去體會他的精神和志願，而去學習他的精神、實踐貫徹他的遺願，因為一個人的精神和志願才是他真正的生命。所以，我們學習他的精神，貫徹他的遺志，就等於在延長他的生命。這樣的懷念才是有意義、有價值的，這也才是上師所盼望、所歡喜的。

上師的精神是什麼？上師的遺願又是什麼呢？上師從小進入一貫道，登臺說道，這一切無非都是在尋求真理，同時也想將真理傳給每一位眾生；而到了最後遇到佛法，才真正的進入真理的領域。從阿含、般若、

禪、密，一直到淨土，可說淨土是上師登峰造極的精神領域，淨土才是上師真正的志願、遺志。上師的遺志，大家應該是常在我心、永懷不忘的，也就是：第一，要大家一心念佛，第二，要大家弘揚彌陀本願。這兩點可說是宗祖善導大師所講的「自信教人信」的最佳詮釋。

念佛與弘揚彌陀本願是可以同時並行而不相悖的。從念佛來講，目前我們淨土宗念佛會的本山——象山彌陀村淨宗書院，維持每天念佛，而且長年不斷；中部道場有俊榮師兄在弘揚、領導、貫徹。從弘揚來講，我們也成立了「法物流通處」，主要是結緣我們淨土宗這一套書，地點先從大台北開始，只要是可以放書的據點，都會儘量放置，然後再擴大到全省各縣市，希望各縣市有當地的人能夠發心來分送；慢慢的也會擴大到各圖書館，甚至各寺院。

再來，書院臨登山口旁的一面牆很大，上師在生時，就希望能夠好好的利用這一面牆，最好的利用就是豎立「南無阿彌陀佛」的佛像。我們象山登山口可說是最佳靜態弘揚的地方，因為每一天，尤其是例假日，登山客非常多，所謂「一入耳根，永成道種」，豎立佛像，還有六字佛名，人們一看佛像就會念佛。佛像明天早上就會來懸掛，佛像掛上去之後，登山口的地點我們也會放佛書、放結緣品。

再來，我們淨宗書院不只是鼓勵同修來共修，也歡迎外人來參加，所

以佛堂會設計、佈置得很莊嚴，我們委託設計的賴教授最近比較忙，否則早就來開工了。既然我們歡迎外人進入書院念佛，大門就必須要打開，甚至要做開大門。小門一打開，首先面對的是一扇窗台，窗台的地方，目前規劃要放置一尊阿彌陀佛的接引像，門一打開，舉眼就可以看到阿彌陀佛；而既然要開門納眾，所以庭院就會做整體的設計，既然要做整體的設計，尤其是窗戶佛像的周圍也要一體設計，所以就想到「中觀書院」緣起的碑文——大家一定看到碑文已經拿下來了，這也可說是上師的高瞻遠矚吧！上師生前幾次交代執事，書院要改名，緣起碑文應拿下來。而且考慮到，如果這裏是念佛的道場，而碑文的內容和念佛會有矛盾，同時如果那裏設立佛像，周圍也要有相關的莊嚴佈置，這個碑文也就不很吻合，這一點可說上師在生前就已預想到了。因此，大家原本捨不得拿下來，但也不得不趕在百日之前完成上師的遺志。目前原來放碑文的地方會暫時安立宗祖善導大師的法語「望佛本願，意在眾生，一向專稱，彌陀佛名」，這一段法語可以說是我們淨土法門的宗旨，也是整個佛教的精華與結論。原來「中觀書院」緣起的碑文，是上師創立現代禪的緣起，很有紀念性，將來再找適當的地點豎立。

還有，大門外我們會做電子看板，每一天都會有法語；同時也會做佈告欄，寫上法語，所寫上的法語，在真諦上來講是佛法的，尤其是淨土的；在俗諦上來講，就是有關修身養性以及生活方面的。到時候我們會

以格言的方式，讓人家容易記，容易受持。這樣，法語就必須要很多，因為要常常更換，比如說一週換一次，或者幾天換一次，因此，也必須仰賴大家想一想，有什麼比較簡短，而富含警惕意義的語句。當然我們會引用經文及祖師的法語，可是要讓它比較生動活潑的，也必須要另外再寫、再製作，比如：「一天的生活，從念佛開始，南無阿彌陀佛、南無阿彌陀佛、南無阿彌陀佛。」短短兩句十個字，也覺得很有意義，如果印在腦中，一天要開始了，現在就來念佛吧，或者是匆匆忙忙要去上班了，就一邊走路一邊念佛吧。另外，我們這裏是登山口，也可以和登山的情景相配，比如：「一邊登山，一邊念佛，步步蓮花托足，時時佛光護身，身輕體健，卻病延年。」類似這樣的文句，都會讓人很有印象而想到念佛，凡此種種無非都是為了貫徹上師的遺志。

簡短講到這裏，接下來請領眾來主持，希望大家暢所欲言，表達對上師的懷念。南無阿彌陀佛！

(二〇〇四·三·十八)

## 附：蓮花三喻

——淨慈居士的開場白

各位同修：南無阿彌陀佛！

今天是上師往生百日的日子，首先報告一下我的心情和想法。

### 上師的開示與遺志

我先念一下上人為我們製作的「上師的開示與遺志」：

一、至心發願往生彌陀淨土，唯有「南無阿彌陀佛」是我生命中的依靠。

二、淨土是眾生最後的依歸。要一心念佛，行有餘力，要弘揚彌陀本願。

三、引導大眾歸入彌陀本願的救度，了卻了我對大家一樁愧欠和責任，也為現代禪劃下一個圓滿的句點；我滿懷感恩與喜悅，難以言表。

四、我自己信佛、念佛，並喜得以往生淨土——希望與我有深緣者，亦如是。

五、我自勉勉人：同修都能在安心、喜悅、感恩、慚愧、謙卑、寬恕

中相互提攜扶持，共同以生死大事為重，皈依彌陀本願，常行念佛。

六、我希望大家要好好協助各組組長，並且在佛法上要相親相愛，因為：本是同根生，本皆念佛人。

從現代禪到淨土宗的大轉變當中，我們對於上師遺志的解讀，教團後續的方向和同修修行的方式，很多人觀點、想法可能有所不同；但是我認為應該掌握上師架構現代禪思想、創立現代禪教團、建設象山社區，然後捨禪歸淨、現代禪教團改成彌陀共修會、迎請慧淨上人為彌陀共修會導師指導同修修行……它的整體精神是立基在哪裏，這樣才可能有全盤的了解，對於上師的慈悲與苦心，也才會有更深刻的體會。

## 上師的根本精神與理想

要了解上師的根本精神與理想，我們先看上師於《禪的修行與禪的生活》中的自述：

為什麼叫「現代禪」呢？本來「如來禪」「祖師禪」「現代禪」都只是假名，而內證的實際內容卻是無法以語言文字清楚表達的。所以古來禪者都是以心印心，以心傳心，並沒有多少話可說。不過如果禪者是為了滿足眾生離苦得樂的願望，則所流露出的言教，便無法離開世俗性，因此也就可以依照世俗的方法和世俗的習慣將之分類。譬如將一部分教法歸類為「阿含系佛



教」，一部分教法歸類為「般若中觀系佛教」……等，但無論這些言教被歸類為什麼，都只是方便教而已。

「方便教」猶如敲門磚，為打開牢門的工具；在實際修行的意義上，方便教是引導眾生契入涅槃的善巧方法。《金剛經》說：「所有一切眾生，我皆令入無餘涅槃而滅度之。」無餘涅槃就是無掛無礙、無貪無瞋，喜悅清涼、輕鬆寬坦的大智慧（或大安心），這是佛陀創教引導眾生的最終目的地。所有的經教，不論是阿含、般若、中觀、禪、密或淨土，都是為了引導眾生到達涅槃而設立的。正因為所有的教法都只是到達目的地的方便，所以它們只具有「工具」和「方法」的意義，並不就是實相本身，我們切不可對它產生執著。……

既然連「禪」之一字，都無可說了，為什麼還說「現代禪」呢？這就是剛才所講的：凡隨順眾生離苦得樂之願而說的，就多少具有世俗的知識意義，因此是可以歸類，可以評論的。不過，有些人感到不解：過去既已有了如來禪、祖師禪、臨濟禪、曹洞禪……又何必在台灣另提倡現代禪呢？我要說明的是：內證的悟境雖然可以默照不說，但若有所說，則應儘量契應時代根機！今天如果我們是在深山為一個人說法，那麼說法風格的彈性可以很大；但如果我們並不是以單一的個人為對象，而是著眼全世界，以整個現代人類為對象的話，則說法的方式便要仔細斟酌了。現代禪所要表達的思想和精神，儘管和古代的禪宗

並無二致，卻是特別以理性的現代人為對象——由於它是生活在科學時代、民主時代的現代人為主要施教對象，因此稱為「現代禪」。……

雖說「門門都是解脫門」，但過去禪宗所教的修行法門，大體是以農業社會的時代背景而說的，而我們今天所處的卻是另一個全新的時代——除非我們只陶醉在個己的禪悅中，否則真有心弘揚佛教真理貢獻當前人類的話，即應為時代開創出一條不須放棄原來的生活方式，不須違逆科學、理性思維，仍然可以獲得解脫的修行道路——我想這應該是現代佛教徒一致努力的目標，並且也是我提倡現代禪的主要原因。

另幾段是：

過去曾有「僧服之志」，雖然明知「同巢哀哀侶」乃往昔因緣之所成，在進行安頓工作之時，亦了知：家庭乃是當下寂滅，非我、非我所的。但是，真正深徹難忍的，反倒是不願「志求正覺」的人們倍加錯認「解脫道的最後次第，到底還是要出家去？」「修禪得力之處，到底在山林？」其實，事情的真相是：士、農、工、商，生、住、異、滅的當下，即是不生不滅、如如不動的涅槃——人們若能自覺體現到這一點，那麼何妨「就在那裏」「就是這樣」地繼續原來的生活方式呢？「佛教偏向

山林」「修禪傾向禁慾」，世人對佛、禪之誤解由來久且深矣！  
且讓我以居士之身投入「一切障礙」之中，來報答佛恩吧！

十幾年了，我無能也再無意改變他人的信仰，並且也不認為自己的體驗是唯一的正確；可是，「歷盡千山又萬水」，我倍加確認我沒有錯——佛法的確可以讓人就在滿足原本的世俗需要中，得證涅槃解脫！

如果佛教不能指導世人在七情六慾、士農工商之中體驗佛法的話，那麼我不認為那是究竟、了義的佛教。

現代禪的修行從履行自己的責任和義務，善待身旁周遭的人開始，將人情義理、基本人格做好是每個人的責任；至於引導弟子悟道解脫，則是菩薩僧團的責任。

生而為人，不論要不要學佛、有沒有學佛，都不應該拋棄應盡的責任！否則，他可能「修行」修得不錯，但從社會主義、人道精神的立場來看，卻不是值得大力提倡的佛法。

另外，上師也說：

真正的上師一定以弟子的苦樂為自己的苦樂，除非弟子都解脫了，否則上師的苦永遠在，他會永遠懸念、關懷弟子。

**一個大修行人並沒有不變的原則，他只是在變化不居的因緣體系下，不斷地掌握新的適當點。**

由以上的引述可看出，上師的根本精神與理想是：一、「所有的教法都只是到達目的地（涅槃解脫）的方便，所以它們只具有『工具』和『方法』的意義」，「禪」「現代禪」皆是假名、方便，上師是不會執著的，同修也不應執著。二、大部分的同修，乃至現代社會絕大多數人士，如果不能在原本的生活——七情六慾、士農工商之中修行，必定會遭遇很大的障礙，甚至無法修行，涅槃解脫遙遙無期。因此上師提倡的修行法門儘可能是「不須放棄原來的生活方式，不須違逆科學、理性思維，仍然可以獲得解脫的修行道路」「就在滿足原本的世俗需要中，得證涅槃解脫」的法門。三、無論學習何種法門，學佛修行必須奠基於「履行自己的責任和義務，善待身旁周遭的人，將人情義理、基本人格做好」。四、上師時刻懸念的是弟子的生活苦樂與解脫生死大事，然而因緣變化不居，上師會因應現代眾生的根機、各種時局社會的變化、同修修行所遭遇的因難與瓶頸，不斷的提出修正與改革，為我們提出各種方便，設法來解決同修世俗上、修行上的障礙，讓我們真正能夠解脫，而且真俗圓融——不但能夠解脫，而且在世俗生活上也儘可能幸福快樂。整個上師的精神和理想可以上述四點來掌握。

上師的理想，以前希望大家能在象山社區「安居樂業，安身立命，明

心見性」；「明心見性」現在可以改成「一心念佛，往生淨土」。從以前的現代禪時代，到後來從現代禪轉型為淨土宗彌陀共修會，上師都是本著上述的精神，隨時觀察因緣，思維怎樣的法門與制度是最適合大家的，最能幫助大家解脫，幫助大家朝決定往生、真俗圓融之心行邁進。

## 從現代禪到淨土宗

從一九八八年開始，上師在佛教界公開指導禪修，創立現代禪教團，雖然是以「現代禪」的名稱出現，但其實如上所述，上師以為所有的佛法是達到目的地（涅槃解脫）的方便，所以它們只具有「工具」和「方法」的意義，「禪」「現代禪」皆是假名，都是為了適應現代社會眾生的根機所提出的方便。因為時代的潮流以及眾生根機的關係，所以先以「只管打坐」「本地風光」等禪法來引導大家。

事實上，在早期現代禪時代，上師就已經提到，淨土是「老禪」，以阿含、般若、禪、密、淨土來說，阿含是二十歲，般若是三十歲，禪四十歲，密五十歲，而淨土是六十歲，是三根普被，最成熟，最能夠引導眾生了生死的法門。因此，除了禪門心法外，也漸漸的指導大家「禪淨雙修」。而且在早期上師指導大家修禪的時候，就已經要大家每天早晚念誦〈淨土發願文〉，也就是如果修禪沒有成功，臨終時要一心念佛，發願往生淨土。

在二〇〇三年春夏SARS流行期間，上師深感自己身體狀況日益衰弱，同時瘟疫流行諸行無常，對於同修生死大事的關心達到前所未有的迫切感，因此在短時間內密集指導同修淨土念佛法門，勉勵同修「禪淨雙修」——「活著的時候努力做一個覺悟者，臨終的時候一心念佛」，以永明延壽禪師的「有禪有淨土，猶如戴角虎」為理想。然而更重要的是，上師一再強調「倘若於本地風光念念不退轉之境沒有把握，則應禪淨雙修，甚或捨禪一心念佛、老實念佛」，那麼即使生前沒有覺悟，只要發願往生淨土、持名念誦佛號，命終一定可以往生；因此「有禪有淨土」與「無禪有淨土」的差別只是生前安不安心、有無疑惑和現法樂住的差別而已，至於命終皆是平等往生；所以上師指示同修可以「禪淨雙修」，也可以禪淨兩門當中，捨禪不修只是一心念佛。

直到上師生病的時候，更加體認到以同修的根機來學禪是很難成就的，所以引導全體同修捨禪歸淨，一心專修淨土念佛法門。

去年（二〇〇三）年十月十五日，上師在病中，寫信給現代禪同修說：

**非常對不起現代禪的每一位同修，因為我的病情一直沒有好轉，在未來一段長時間裏恐怕仍得在痛苦折磨中信佛、皈依佛——生活中有「南無阿彌陀佛」是讓我感到慶喜的一大事，也是生**

命中唯一充滿幸福感的依靠，往昔一切的修行，我已全部放下，唯剩一句「南無阿彌陀佛」。

我非常高興象山社區中深信彌陀本願、勤喜念佛的同修愈來愈多，感到這都是彌陀不可思議的力量的攝受，當然每個人宿世累劫的佛緣也是重要的因素。由於我深信三世輪迴、因果業報，以及鑑於每一個人的生死大事重於一切，因此振作精神將各班各組領眾共修的執事略作調整如下：……

十月十六日，上師發表「向佛教界公開懺悔啟事」，裏面說：

我今至心發願往生彌陀淨土，唯有南無阿彌陀佛是我生命中的依靠。

此封懺悔啟事，可能會引起「是權是實」等種種猜測與想法，然而對我而言，它的意義再也明顯不過了：像上師這樣的大修行人都宣稱自己「過去功夫使用不上」，捨禪歸淨，那如我這般劣機的煩惱具足凡夫，若不念佛，地獄是必然棲身之地啊！同一日，上師又致函教團同修，取消「現代禪菩薩僧團」宗派組織，改為「彌陀共修會」。並於徵求全體同修同意後，於十一月廿一日，迎請慧淨上人為「彌陀共修會」導師。如金柯師兄所說：上師透過這樣的方式，從根本上拔去了現代禪心法的基礎，讓同修們只能截斷猶豫，專心稱名念佛，追隨上師「往昔一切的修行，我已全部放下，唯剩一句『南無阿彌陀佛』。」

善導大師判定《觀無量壽經》乃「指方立相」之有相法門，也是適合末代凡夫之法門：

**又，今此觀門等，唯指方立相，住心而取境，總不明無相離念也。如來懸知末代罪濁凡夫，立相住心尚不能得；何況離相而求事者，如似無術通人居空立舍也。**

又總結淨土教的宗旨為：「望佛本願，意在眾生，一向專稱，彌陀佛名」。往生之業，念佛為本。每一個人只要信仰西方淨土實有，彌陀本願不虛，「一向專稱彌陀佛名」，不管他是怎樣的根機——智慧或愚癡、道心強或弱、定力強或散亂、信心深或淺，都可以往生，這才是真正三根普被、萬修萬人去的易行道。

「鑑於每一個人的生死大事重於一切」，自始至終，上師無時無刻關心此事，思維選擇、順次導引每位同修適宜之法門，對於現代禪同修的引導，從「只管打坐」「本地風光」「禪淨雙修」，以至於「禪淨一體的念佛」、強調信心的他力念佛，到最後則是立本於善導大師淨土思想的「弘願念佛」。

## **為實施權 開權顯實 廢權立實**

上師住院期間，上人到醫院探望上師時曾提到，上師一生的修行，以



及將現代禪改為彌陀共修會，引導同修從禪進入弘願念佛法門，這樣的整個過程，很像《觀無量壽經》中「權實廢立」的三個階段的展現：第一個階段是「為實施權」，為了真實而施設方便——為了「弘願門」而說「要門」；第二個階段是「開權顯實」；第三個階段是「廢權立實」——廢「要門」歸「弘願門」。

以蓮花做譬喻的話，第一個階段是「為蓮故花」，就是為了蓮子，所以有蓮花，可是這時蓮花還是含苞未開；第二個階段是「花開蓮現」；第三個階段是「花落蓮成」。從上師自身的修行，或者引導同修由禪入弘願念佛法門，也可以說是這樣的三個過程：第一是「為淨故禪」，第二是「禪淨雙修」，第三是「捨禪歸淨」。

## 真俗圓融的念佛法門

總結，在真諦（或修行的法門）來講，上師引導我們的可說歷經上述的三個次第——從「為實施權」「開權顯實」到最後的「廢權立實」。因為無論如何，一個法門無法契機時，它可以說只是一個方便的法門，而如果能真正的利益大家，引導大家了脫生死，才算是真實的法門。所以，自力聖道門的修行，對我們來說可以說是導入真實的方便，最後的他力弘願念佛法門才可以說是真實。上師自己的修行是這樣的展現，引導同修修行也是這樣——捨禪歸淨，捨自力歸他力，最後歸入他力弘願

念佛法門。

在世俗諦（或道基以及世俗生活）上，十幾年來，上師對大家的導引，不管是在德性、出離心等道基法器以及世俗生活智慧的指導，可以說佔了九成以上。進入淨土宗後，以前的宗風和俗諦來講，事實上改變不多。導師慧淨上人也曾對大家開示過：在《現代禪的教育》中，所有上師對同修有關道基法器的指導幾乎全部適用於現在。奠基於《現代禪的教育》上的弘願念佛法門必定是一個「真俗圓融」的法門。以前現代禪強調的宗風，譬如：「學佛修行必須奠基於人情義理、基本人格」「在士農工商之中修行」「在履行責任義務中修行」「在快樂隨興之中修行」都沒有改變。慧淨上人在《淨土宗教章》也強調念佛人在俗諦上應「敦倫盡分，閑邪存誠；奉公守法，為世良民」「六親眷屬，敬愛和睦；崇德興仁，務修禮讓」「凡事真心，凡事愛心，凡事感恩，凡事恭敬」「學佛大悲心——彌陀如何為我，我便如何為人」等，與上師以前的教導是一貫的。而其實弘願念佛法門比起「止觀雙運」「本地風光」更是簡易可行，更能真正落實在士農工商中修行，更能在履行責任義務中修行，它也是一種樂行，可以在快樂隨興之中修行。

上師以前常強調：「諸行無常，生命危脆，大家應以道業為重，勿犧牲大眾修行因緣，成就宗教事業。」這是現代禪一貫的宗風，現在也是這樣子。大家在履行責任義務中念佛，所有的宗教事業——弘揚彌陀本

願的事業，都應在這樣的前提之下來做，都應在照顧好自己，照顧好家人的前提之下，隨分隨力的來弘揚彌陀本願。上師教導大家要成為一個「快樂、聰明、有品」的人，事實上也是適用於弘願念佛法門。上師的理想，以前希望大家能在象山社區「安居樂業，安身立命，明心見性」；「明心見性」現在可以改成「一心念佛，往生淨土」，這樣的宗風和理想也是沒有改變的。所以現在大家在象山社區彌陀村，也是一樣分工合作，相互提攜扶持，一起來建設彌陀村，教育小蜜蜂，一起一心念佛，弘揚彌陀本願。上師也強調，我們要做一個有情有義的人，不論要不要修行，都要以人情義理為本，對於執事也是勉勵要「給人溫暖，給人方便，要永遠感念曾為教團無相佈施的同修。」同樣的，上人曾指導執事三點原則：「第一、以誠感人，以德服眾；第二、純孝之子，愛敬父母；第三、身止苦中，忍終不悔。」事實上，這對我們貪瞋煩惱具足的凡夫，是相當難做到的，可是執事以及每一位同修都應秉持這樣的理念來自我惕勵、學習。所以這一段期間，執事在處事上若有任何不成熟之處，也請同修多多體諒、包涵，進而不吝提出建議與指導。

## 我在六字名號中

迎請慧淨上人為「彌陀共修會」導師，大眾的慧命有所託付，為此上師表達自己的心情：

引導大眾歸入彌陀本願的救度，了卻了我對大家一樁愧欠和責任，也為現代禪劃下一個圓滿的句點；我滿懷感恩與喜悅，難以言表。

最後想說的是，上師已往生彌陀淨土，往生彌陀淨土就可以證得如同彌陀無量的光壽，所以會時時刻刻的眷顧、攝取我們。我們懷念上師，雖然有不忍或感傷，但同時也應該要慶喜，為上師的此世成就、往生彌陀淨土慶喜；同時上師與我們相約百年以後在彌陀淨土相見，這樣的理想，只要大家奉行弘願念佛法門，是必定能夠實現的。

善導大師說：

**自信教人信，難中轉更難，大悲傳普化，真成報佛恩。**

上師捨報前，常以此偈勉勵執事同修，而上師的一生也是躬行實踐、徹底燃燒自己，可謂「慈悲的化身」「彌陀的使者」。同修若憶念上師，欲報師恩，就應實踐上師的遺志與開示：

**淨土是眾生最後的依歸。要一心念佛，行有餘力，要弘揚彌陀本願。**

最後，謹以上人的一句法語做結尾，我想上師也是同樣的心情——

若想念我時，請念彌陀佛，我也居住在，六字名號中。

南無阿彌陀佛！

(二〇〇四·三·十八)

# 十三、一心念佛

—— 淨嵩法師往生週年追思佛三談話

各位同修、蓮友：南無阿彌陀佛！

今天有外地來的蓮友，所以我就以台語來做開場白。

## 彌陀誕佛七

今天是農曆十一月十五日，後天是十一月十七日，也就是阿彌陀佛的佛誕。在台灣有很多的寺院道場，甚至其他國家有中國人的寺院道場，往往在十一月十一日就開始打佛七，直到後天十一月十七日圓滿；一方面為了紀念阿彌陀佛的佛誕，一方面也使自己在這段期間能夠靜心專一，精進念佛；因為平時總是為事業、為家庭而忙碌，一年三百六十五日當中，就特別利用這段期間來專心念佛。

經典中說，凡是念佛的人，身上會放出佛光，而阿彌陀佛的光明也會照耀著他，給他加持、保護、攝取不捨。這樣說來，在這段期間，台灣的天空中可說是佛光普照、光明燦爛。若論我們這個道場，本來就是每天念佛，長年無休，也可說每天都是佛七。

## 上師往生週年追思佛三

從今天開始，在書院佛堂連續念佛三天，目的是要紀念我們上師往生一週年。我們上師很有福報，一年三百六十五日，只有一天是阿彌陀佛佛誕，而上師就在這一天往生；三百六十五分之一的機會，是不容易的，是機會難得、因緣殊勝。這三天我們既然專門念佛，所以沒有誦經拜懺、也沒有開示說法，從頭到尾，完全是一句佛號稱念；只有在第三天，也就是上師往生週年的當天晚上，舉行追思紀念會，讓同修發抒對上師懷念之情。所以，平時沒什麼時間來念佛的同修，可以在這三天當中踴躍參加。

## 念佛不怕妄想雜念

我們在這裏就是專一、專心的念佛。如果有同修蓮友覺得越想專一念佛，反而越是雜念紛飛、妄想起伏，這其實是正常的現象，因為我們是凡夫，「凡夫」的定義就是煩惱具足，既有煩惱，就有妄想、雜念。這妄想雜念就是凡夫心的本體，這本體就在我們日常的起心動念中；我們的起心動念就是妄想雜念，只是自己沒察覺；在念佛的時候，尤其是端坐靜心來念佛時，才看到我們凡夫的本來面目，就是煩惱妄想，雜念紛飛。

所以，我們念佛，如果有妄念——不該想的也想，不該起的念頭也起，

這時不要顧慮、不要煩惱，阿彌陀佛發願救度的，就是這樣的眾生。阿彌陀佛要救度的，並不是一念佛心就清淨、沒有煩惱的那種眾生；既然這樣，我們念佛而有妄想雜念，豈不是決定往生極樂？因為這是阿彌陀佛救度的主要對象。

## 攝心念佛

不過，如果想在念佛時讓妄念少一點，並不是沒有方法；方法就是在我們念佛之前強調的那幾句話：

正身、端坐、閉目、專心、念佛、開懷暢念！

就是說，我們念佛的時候，身體坐端正，眼睛閉起來，自然會收攝六根門頭；因為眼睛沒在看，心就不動；心既不動，耳朵也較不受外界聲音的影響。所以，念佛的時候，無論念多久、坐多久，眼睛盡量閉起來不看，周圍有什麼動靜，人來人去，都不去管，不受影響。當然，若是昏沉，眼睛可以稍微張開或全開，以提起精神。

## 十念記數

若要更攝心，可進一步用「十念記數」法：也就是念佛時，心中清楚念到第幾句；念第一句知道第一句，念第二句知道第二句……直到第十句，字字分明、句句清楚。這個心一面在念佛，一面又在記數，就不會



想別的事，也不會讓別的事插入心中。但也不是用這種方法就完全不會有雜念，還是有！只是他的雜念較微細，不會那麼粗；如果雜念粗，十念記數不會那麼清楚。

這樣講，大家聽得懂嗎？我們先試念一遍——以前曾解說過了，但今天有新來的蓮友，所以再說一次。現在我來念，大家靜聽我念了幾次，我會念得比平時快一點：「南無阿彌陀佛、南無阿彌陀佛……」（念十次）

這樣，各位蓮友，我念了幾句？十句！我在念，大家是用指頭算，還是在心中數一、二、三、四……？不是這樣！不必數一、二、三、四……因為我們是一句接一句的念，所以只是曉得念到第幾句了，不是數指頭，也不是數一、二、三、四……不是這樣，純粹曉得第幾句就好了。念到第十句，就放掉，又從第一句記起，循環往復，十句、十句……就是這樣。

當然，這只是一種為了使自己更攝心專注的方法或方便；如果我們念佛的心已經很寂靜了，就不必記數，不必頭上安頭了。又，如果十句記不來，可以分成「三句」「三句」「四句」三段來記，加起來也是十句，所謂「三三四」；若是念得很靜了，用五句來記也可以，甚至三句、二句也可以，這都是就個人根性的運用而已。

藉著這段期間的念佛，我們希望兩岸能夠和平，世界上每個國家都國泰民安、風調雨順；希望台灣能經濟發展、政治清明、社會安定、家庭和樂。簡單講到這裏，希望大家萬緣放下，一心念佛！

南無阿彌陀佛！

(二〇〇四·十二·二十六)

## 上師是同修的大善知識

各位同修：南無阿彌陀佛！

今天是農曆十一月十七日，是我們淨土宗本尊南無阿彌陀佛的佛誕紀念日，也是我們「淨土宗念佛會」創辦人淨嵩法師往生彌陀淨土的誕生紀念日；我們從今之後，每年這一天念佛慶祝彌陀誕的同時，也會加倍想念上師的恩德。由於有上師多方面善巧方便的引導，才能使同修大眾由不知佛法而走入佛門，由聖道門的難行道，進入淨土門「彌陀本願救度」的易行道。一路走來，由於上師在提攜扶持，才能安然達到今天這個地步，可以說上師是同修們的大善知識。在經典上，釋迦牟尼佛開示我們說，善知識不只是眾生得度的半因緣，而且是全因緣，能使我們「不上刀山、不下油鍋、不入牛胎、不出馬腹」，更能脫離三界火宅，達到涅槃的境界；這都是善知識的德能，因此上師是值得同修們永遠感恩戴德的。

## 盡形壽 獻身命

上師之所以英年早逝，可說是積勞成疾。上師是何等人物的示現，不是我們沒智慧的凡夫所能猜測，但觀察上師一生的行誼，是真正在行菩薩道。因為上師引導同修進入現代禪，對同修的照顧，所謂「安居樂業、安身立命」，可說是全面性、無微不至的。我所聽聞的是，同修接受上

師的引導，彼此之間可說是生命共同體。上師對同修的引導，是從家庭的和樂、事業的經營，乃至如何理財致富、教育兒女，都有完整的規劃，且是親自輔導。不只是對所有同修盡心盡力，同時對教外的學者們，或社會性的相關需要，上師都不遺餘力地見義勇為，捨身投入。即使白天已經很勞累了，晚上仍然不眠不休。曾有教團同修半夜起來，已經三、四點了，看到電話的燈還是亮著，就曉得，上師忙完白天的事之後，也利用夜間傳道弘法。自從創建現代禪以來，一直都是這樣，可說是焚膏繼晷、夜以繼日的在為同修乃至有緣的人，盡形壽、獻身命，以致於積勞成疾；上師雖然英年往生，但也表示上師功業圓滿，不再受人間的業報。

## 南無阿彌陀佛是上師真正皈依處

憶起一年多前，上師跟我多次的電話連絡中，點點滴滴讓我感受最深刻的有兩件事，第一件是：上師急迫地想要現出家相，但是礙於情勢，直到最後才圓滿這個心願。如果上師生命延長而現出家相，可想而知的是一定會有同修跟進，甚至上師也會有新剃度的沙彌做為身旁的侍者，那我們教團就另有一番新的風貌。可惜，上師已經往生了。

第二件印象深刻的是：那個時期，上師很想做個寂靜、專一的念佛人。也就是說，他過去所做的種種，是過渡期；到最後，他真正的皈依處，

就在於一句「南無阿彌陀佛」，可以感受到上師是全身全靈的投入這一句佛號，而不作他想。那段期間跟我連繫的，除了上師以外，就是淨悲。那個時候淨悲跟我經常保持連繫，為的是讓我了解上師的病況。每當電話響起，如果傳來的聲音是愉悅的，我就可以感受到上師今天的病情是穩定，或有進展；如果電話傳來的聲音是憂傷的，就曉得上師的病情似乎不很穩定。那段期間，淨悲的心情都是隨著上師的病情而起起落落。而當時上師之所以不能達成出家的願望，當然也是考慮弟子們的感受，因為從淨悲口中流露出他們的憂慮，如果上師當下出家，他們可能會失去一位長久以來，深深依賴的善知識——因為出家人是最無罣礙、最逍遙，最能雲遊四海的，上師如果現出家身，豈不是會很快離開我們，到大陸養病，或到台灣某個地方隱遁、休養啦？所以，那時候淨悲和許多同修的心情是希望上師慢一點出家，最終如果非出家不可，也希望能繼續留在教團領導同修。從這一點可以看出，上師跟同修們，同修們跟上師，就如同父子般的關係。

## 純淨土的教團

上師的生命，點點滴滴的血汗，都為了同修們、為了這個教團；可以說，教團是上師精神之所在，同修們是上師生命之所繫；因此，同修們如果能秉承上師的本懷，而專修淨土，鞏固這個教團，那麼也可說，上師的生命是永遠不死。

這一年來，同修們是以稱念這一句「南無阿彌陀佛」，來撫慰著傷痛的心靈，同時也使教團逐漸地穩定下來，並繼續向外開展。可以說上師的願望並沒有白費，因為多數的同修還是秉承師志，依教奉行的。可以說，我們這個教團不只在台灣，甚至在世界上是少有的。能有一個團體每天念佛，長年不斷，這在台灣雖然有，卻沒有像我們這樣朝氣蓬勃。這個教團由於有上師的開顯，使我們修淨土法門，可說是既專一、又精純，毫不蕪雜的成為一個純淨土的教團。

以我觀察，台灣、或大陸，甚至其他國家，所傳揚的淨土法門，雖也有標榜「專修」淨土的，但他們的「專」並不是純粹無雜的專。能純粹無雜、契彌陀本願、應眾生根機的，只有我們所傳揚的這個「善導流」法門。我們在這裏都是專一念「南無阿彌陀佛」，南無阿彌陀佛是佛中之王，所謂「千句經文不如一句佛號」，三藏十二部的功能，六字名號全收。可以說，這句名號是佛法之中的深奧處，就如我們佛堂右邊所掛的那一幅字：「佛法之深奧者，唯南無阿彌陀佛也」；也因為如此，淨土法門是佛法之中所謂「歸宗結頂」的法門。

## 念佛法要

由於大部分同修都在場，我想利用這個機會，再度來講解：我們要怎麼樣念才能念得所謂的「神清氣爽、法喜充滿」呢？當我們開始的時候，

負責打引磬的就會念幾句話——語言有一種磁波，能影響人的心情；所以，念佛之前先強調這幾句，我們的身心就會隨著這幾句話的內涵而調整。當然，念這幾句，也有一個要領，就是念的時候，要穩重、緩慢、有力，又能觸動人心——我再念一遍，讓大家多體會：

正身！端坐！閉目！專心！念佛！開懷暢念！

南無阿彌陀佛！南無阿彌陀佛！南無阿彌陀佛！……

要字字清楚、句句明朗，聲聲圓潤渾厚、鏗鏘有力。不急不趕，但也不拖不拉。同修能夠盤腿，就盡量盤腿端坐；時間久了，腿會麻、會漲、會酸、會疼，因為我們全身都有氣血在流動，盤腿時間久，氣血流不過去，但還是要流過去，所以會有酸、麻、疼的現象；如果能忍耐，一旦通過去了，下次再盤腿，就會盤得比較久。當然，如果忍耐不住，腿可以放下來。冬天到了，氣候較冷，膝蓋也要有毛巾圍著，才不會受寒而得風濕。

念的時候，嘴巴盡量要張開，所謂「開懷暢念」，「懷」就是心懷，要把心打開；有時候心打不開，就需要用嘴巴來帶動。所以，稱念的時候，嘴巴盡量地張開，就像淨寬一樣，他念佛時，嘴巴都張很開。

嘴巴張開有什麼好處？可以讓我們全身全靈都投入這一句名號，讓我們念起來較有精神，而不易打妄想，或者起昏沉。當我們念著念著在打

妄想、或起昏沉了，這時候，念佛的嘴巴逐漸張開的較小了；所以如果嘴巴半動不動了，就曉得他現在不自覺的在打什麼妄想，或是昏沉了。所以要盡量把嘴巴打開：「南無阿彌陀佛！」（示範一次）字字清楚、句句明朗，鏗鏘有力的。其次，眼睛要閉著。因為，眼睛不看，心就不動。當然，如果大聲久了，有一點沙啞，也可以小聲。但不管大聲小聲，嘴巴還是要盡量張開。

## 十念記數 都攝六根

一方面出聲念佛，一方面聽自己念佛的聲音，同時心中最好是「十念記數」。這樣，眼睛閉著、口念佛號、耳聽自己的聲音，心中專一地記數，這就是「都攝六根」。當然，阿彌陀佛本願的救度，沒有絲毫的條件，未必非得「都攝六根」才能往生，只要「眾生稱念，必得往生」。但是，我們難得同聚一堂、共修念佛，若能專一，豈不是更覺得有法喜呢？

十念記數，如能記得清清楚楚、沒有雜念，只要一次的十念、或兩次的十念，不知不覺中我們的上身就會平直端正，因為身心是互相關聯的，如果我們的心穩定，氣血也就穩定了；如果心寂靜，氣血也就暢通；氣血暢通，上身就會自然平直。如果身體彎曲、頭垂下來了，就表示，若不是昏沉，就是一面念佛一面想這想那的有雜念了。所以，從外表就可



以看出他的內心。

## 端坐念佛要領：鬆和靜

坐的時候，能盤腿就盡量盤腿。雖然盤腿，這個身體還是完全放鬆的。端坐、靜坐，掌握兩個要領就可以了：就是「鬆」和「靜」。身體放鬆，都不執著，不抓住，這叫做鬆，完全放鬆。端正坐好，這個身體就不管他了；心念完全依著這一句佛號，一句接一句，這個心自然就靜下來了。

我們身體本來有這個氣機，鬆、靜的時候，就會循著自然的軌則在流動；如果原先我們身體哪裏有毛病，氣血不能直接通過去，就會有漲麻的感覺；但是它總會通過去的，一旦通了之後，漲麻的現象就消失了，病灶就消除了。

所以我們在這裏念佛，盡量採取盤腿的方式，一盤腿，就端正坐好，身體就放鬆了，心就專一在佛號上；不知不覺的身體就很端正，也比較沒有雜念；沒有雜念，身體也會比較端正；這是互相影響的。希望以後我們念佛，盡量以這種方式去念。

接下來，請領眾為我們主持上師的週年紀念晚會，讓我們的同修們有機會抒發這段時間內心對上師的懷念之情。所以等一下，希望大家踴躍

地表達對上師的感恩、懷德之情。

南無阿彌陀佛！

(二〇〇四·十二·二十八)

## 十四、以誠感人

—— 第一屆「議事委員會」會議前談話

各位同修：南無阿彌陀佛！

今天是「議事委員會」第一次開會，首先要為大家的辛勞、奉獻，表示敬意、謝意。

接著有三點內容，希望我們大家互相勉勵。

### 第一、以誠感人 以德服眾

「以誠感人」即是不管對任何人、任何事，都要「以誠存心」，言語、舉止，都要出自真誠無妄的心；所謂「誠於中，形於外」。

「以德服眾」即是站在對方的立場考量，給對方真實的利益。

任何團體的領導者，固然要有其領導能力，但重要的還是「以誠感人、以德服眾」。如果不是真誠的站在對方的立場，為對方的「真俗二諦、現當二益」作為考量，則容易引起民怨，不得人心。所謂「俗諦」是現世生活的利益，「真諦」是念佛往生的利益。因為我們是學佛念佛的團體，有別於社會上功利主義的團體，尤其大眾稟承上師為人處事的基本精神，亦即「有情有義」，所謂「是非真假已忘卻，獨留情義落江湖」，

這正是我們佛家「慈悲為本，方便為門」的具體表現。

## 第二、純孝之子 愛敬父母

我們是念佛的團體，完全屬於淨土法門，淨土法門是庶民佛教，所以一切的作為要平民化、服務化。亦即雖然是領眾或組長，都是為了服務大眾而設，因此要有義工、志工的犧牲精神。而且我們是以彌陀為中心的淨土法門，更要如宗祖善導大師所說的要「學佛大悲心」，而阿彌陀佛大悲心的表現，即是《無量壽經》所說的「如純孝之子，愛敬父母」。

「純」是純篤專一之意，阿彌陀佛為了將「不請之法」的「真實之利」，亦即成佛功德，無條件的、白白的惠賜給我們，而把我們愚惡的生死凡夫，視為自己父母，而彌陀視自己為純孝之子，來愛敬我們愚惡凡夫。一般人對外人是「無愛無敬」，即使有敬也未必有愛，而對家人則有愛未必有敬；但阿彌陀佛對我們是既愛又敬，而且純篤專一，不二不變。

因此希望我們也以這種精神來對待同修大眾，尤其我們都是信佛學佛者，深信一切眾生都是過去父母，都是未來諸佛，更且念佛必定往生成佛，可知現前同修大眾，都是即將成佛之人，更應愛敬、奉事。基督教有「基督為信徒洗腳」的典故，而阿彌陀佛有「純孝之子，愛敬一切眾

生」的悲心。

### 第三、身止苦中 忍終不悔

服務大眾要有「無我」的精神，才能任勞任怨、無怨無悔，但這談何容易，因此也要「學佛大悲心」。阿彌陀佛的大悲心是金剛不變的，《無量壽經》說：「假使身止，諸苦毒中，我行精進，忍終不悔」。

這是法藏比丘在發四十八大願之前向他的師佛——世自在王如來表白他為救度眾生的真心；「假使身止，諸苦毒中」意思是，為了完成極樂世界、完成救度十方眾生到極樂世界的誓願，必須要行三學六度、諸種菩薩苦行，在種種苦行當中即使為眾生到地獄受苦，也要精進不退、堅忍不拔，始終不會反悔，這才真的是無怨無悔。

雖然我們是貪瞋癡、我執具足的凡夫，這樣的境界是絕對做不到的，但我們都應學習體會阿彌陀佛的大悲心，雖不能至，心嚮往之。因此，對任何艱難的事情，都要儘量承當，尤其對於任何人的任何批評，尤其都要虛心檢討、歡喜接受，這對我們的能力、修為都是一種增上緣，我們要視之為善知識。古人說：「聞過則喜，聞善則拜」，亦即對我們善意的勸告要歡喜接受，向指示我們善法的人感謝而拜，因為他們成就了我們的德行，何況古德說：「是非以不辯為解脫，佛門以無事為興隆」。

以上三點：

第一、以誠感人，以德服眾，

第二、純孝之子，愛敬父母，

第三、身止苦中，忍終不悔。

希望與大家共同勉勵。

南無阿彌陀佛！

(二〇〇四·二·二十八)

# 十五、緣苦衆生

—— 第二屆「議事委員會」會議前談話

各位同修：南無阿彌陀佛！

今天是第二屆「議事委員會」第一次開會，首先仍然要為大家的辛勞、奉獻，表示敬意、謝意。

感恩過去一年來第一屆議事委員集思廣益、貢獻智慧，以及同修們盡心盡力、同心協力，使得上師辛苦所創立的教團得以穩固並且逐漸擴展。此次第二屆議事委員第一次開會之際，提出三段法語與大家互相勉勵。

## 第一、菩薩所緣 緣苦衆生

我們雖是佛教團體，但不以擁有教團、研究佛學為目的。學佛人不論所學是聖道門或是淨土門，其目的都在於「上求菩提，下化眾生；而上求菩提的目的，是為了容易度化眾生」。因為一切眾生，都沉溺在苦惱的大海，可謂眾苦充滿、苦海無邊；有的人茫然無知，有的人恐懼不安，因此都需要法音的喚醒，都需要彌陀的安慰。經典上顯示彌陀的悲願說：「眾生苦惱我苦惱，眾生安樂我安樂」，又說：「荷負群生，為之重擔」「一切恐懼，為作大安」。而我們的教團正是以彌陀為中心的淨土教團，因此，教團的執事幹部都要深刻領悟彌陀的大悲，秉持彌陀

的大悲精神，設身處地存念眾生的苦惱，以眾生為念。經典上說：「菩薩所緣，緣苦眾生」，諸佛菩薩，心心念念，都在於苦惱眾生，時時處處都要拔除眾生的苦惱。

人生很短，在幾十年短暫的人生中，能夠遇到佛法，尤其是遇到阿彌陀佛主動積極、平等普救的法門，進而為這法門「自信教人信」，作彌陀的使者，弘彌陀的大願，是何等稀有難得可貴，正所謂「百千萬劫難遭遇」。因此，大家應慶幸、珍惜這百千萬劫難遭遇的佛緣，好好使用短暫的人生，為彌陀普救的法門而奉獻，心心念念、時時處處都以眾生為念，猶如「菩薩所緣，緣苦眾生」。如此，假藉短暫的生命，作無盡的奉獻，便能獲得人生最高的價值，因為我們為眾生所做的，點點滴滴都如同彌陀所做的。

當然，我們都是凡夫，往往也會在某種境緣之下，善心冷卻，願心倒退，這時若想到「菩薩所緣，緣苦眾生」「但願眾生得離苦，不為自己求安樂」，則願心便會堅固，善心更能增長。

## 第二、和顏愛語 下心含笑

「和顏愛語」出自《無量壽經》，原文是「和顏愛語，先意承問」，這兩句經文是在說明阿彌陀佛因地修行，對眾生親切體貼、柔善謙遜的大悲言行。「下心含笑」出自《地藏經》，原文是「下心含笑，親手布



施」，這兩句經文是佛陀開示一位國王布施時所應抱持的心態與作法。這幾句經文對我們學佛人，尤其身為執事幹部，是很好的開示，可作為我們為人處事、服務大眾的方針。

「和顏」：溫和的、和藹的，甚至微笑的容貌，給人感覺親切、感覺安心，不會令人見而生畏，甚而覺得拒人千里之外。有句話說：「主婦的笑容，是家庭的光明。」的確，家庭主婦，相夫教子，主掌中饋，如果親切和藹，笑容滿面，會給家庭帶來和氣，帶來溫馨，帶來光明。

「愛語」：體貼、關愛、充滿為對方設想而又柔順的語言，能令對方歡喜、窩心，使得對方感動、感激，容易接受我們的服務，樂意聽從我們的領導。

「先意承問」：設身處地為對方設想，不等對方開口，預先通達其心，了解其意，而主動積極地垂詢對方的需要，解其苦惱，滿其所願。希望我們大家都能學習彌陀「和顏愛語，先意承問」的柔順謙下之德。

「下心含笑，親手布施」：以謙下柔和的心腸，慈悲關愛的笑容，親手普遍的布施貧窮而又下賤的眾生。凡夫都有貢高我慢心，尤其尊為一國之王；然而國王布施貧困百姓，不但放下國王的身段，而且謙卑柔軟的態度，和藹可親的笑容，直接親近百姓，作親手的布施，並且敬重對方，毫無高慢心，這種真心、愛心、謙敬心，不但令人容易接受，更令

人動容，感念、懷念，永誌不忘。謙敬能夠聚德，招來福報，古人云：  
「人能謙下如谿谷，則德常在不離己」。

又，微笑是世界上最美麗的語言，也是人與人最好的溝通橋樑；時常笑臉迎人，必是最有人緣的人。

希望我們執事幹部們為同修、蓮友乃至教團之外的人服務時，都能主動積極，都能「和顏愛語，下心含笑」。

### **第三、任勞任怨 無怨無悔**

**任勞不任怨，有功無德；任怨不任勞，有德無功；**

**任勞任怨，有功有德；不任勞不任怨，無功無德。**

學佛人不管是為自己消災解難、增福延壽，或發心為佛門做事、饒益眾生，都要有犧牲奉獻的精神，吃虧不較的心量，因此必須培養「任勞任怨、無怨無悔」的胸襟。本來忍苦耐勞、不計誹譽，是行者本色，因為吃苦即是了苦，忍辱能夠增福；而身為佛門執事幹部，更應如此。

佛陀開示說：「未成佛道，先結人緣」，又說：「欲求無上佛道，先做眾生馬牛」。我們雖是淨土法門，以念佛往生淨土，在淨土證無上佛果為宗旨；然而學佛既為成佛，成佛本為眾生，則今生現世也應隨緣盡力，為眾生做事，甚至為眾生做馬做牛，只要我們能力所及，便應當仁

不讓。尤其我們一方面要穩定教團，服務同修；一方面要弘揚本願，廣利群萌；若不耐勞，而心生怨悔，將見功虧一簣，而功敗垂成。

為大眾做事，即使做得好，做得圓滿，都會有人滿意有人不滿意，都會受讚美，也會遭批評；身處五濁惡世，彼此都是凡夫，難免如此。但只要經過決議，自己也深思熟慮、盡心盡力之後，若受讚美，固可欣慰，即遭批評，也不必氣餒；因為已盡心力，而因緣如此。所以主事者，既盡心力，便應隨緣，保持平常心，以恭順無諍的態度，理性冷靜的面對；若因此而負氣，甚至有情緒反應，則甚為不智。任勞容易任怨難，若能任勞也任怨，則功德圓滿。因此，事無大小，都要理性抬頭，切莫情緒用事。

服務大眾要能任勞任怨、無怨無悔，必須體悟「大悲心」與「空性慧」。

《觀經》說：

**佛心者，大慈悲是，以無緣慈，攝諸眾生。**

《華嚴經》說：

**諸佛皆以大悲為體，因於眾生而起大悲，  
因於大悲生菩提心，因菩提心成等正覺。**

又說：

**一切眾生而為樹根，諸佛菩薩而為華果；**

**以大悲水饒益眾生，則能成就諸佛華果。**

眾生一體，人我無別，為他即是為自，為自必須為他；能如此體悟，則能任勞，也能任怨，無怨無悔，猶如慈母赴兒，亦如不請之友。何況我們受彌陀無條件的惠施，蒙彌陀不計較的包容，同渥彌陀大悲之愛，深感彌陀同體之恩；即使遭無根之謗，或求全之毀，也有力量勇於面對，敢於承當。

為眾生服務，若能以無我心、平等心，則其福德不可思量，《金剛經》說：「菩薩於法，應無所住，行於布施。何以故？若菩薩無住相布施，其福德不可思量。」

希望執事幹部們都能深體彌陀大悲佛心，無我不執著，理性不情緒的為人服務，而任勞任怨，無怨無悔。

以上三段法語：

第一、菩薩所緣，緣苦眾生，

第二、和顏愛語，下心含笑，

第三、任勞任怨，無怨無悔。

希望與大家共同勉勵。

南無阿彌陀佛！

(二〇〇五·三·十三)

## 十六、守愚念佛

—— 中秋節的短箋

各位同修：南無阿彌陀佛！

大家好，中秋節快樂。

仰蒙彌陀慈光加佑，慧淨在大陸所到之處，都受到蓮友們熱烈的歡迎，一切皆甚平安圓滿，請大家不要掛念。

慧淨雖在神州，而心繫蓬島，遙念同修們，念佛相續否？和合無諍否？相忍為教團否？

在這中秋前夕，很想立即飛越海峽，與大家共賞明月，歡享佛恩；然而行程未了，昨天下午離開東北之長春（吉林省省會），上午來到遼闊的中原，先在石家庄（河北省省會），與此地蓮友會面之後仍然繼續前往其他城鎮。好在念佛人，信同願同行同、目標同目的同，身雖異地，此心相同，在不同地方，行相同任務；猶如祖師云：「同一念佛無別道，遠通四海皆兄弟」，又如詩云：「海內存知己，天涯若比鄰」。

所謂：「每逢佳節倍思親」，在這月圓人團圓的光明之夜，大家必然格外地想念上師，也會由於不能與上師再度團圓，而感到傷心難過，此

情此景，慧淨頗能體會，想上師在淨土光中，必能感通大家的心情。上師的精神生命在教團，教團是上師以生命所建立，凡是懷念上師、感念上師，若能守護教團，鞏固念佛會，自行化他，唯以念佛，則此心此行既與上師相契，何時何地亦必與上師同在，即使中秋月夜，上師亦與大家同賞明月，共度良宵。

「此心唯乘彌陀願，願為靜默往生人」，此句是上師最喜愛的法語之一，在此想與大家懷念上師，並敘述我對「靜默往生」的體悟。

「靜默往生人」就是所謂「老實念佛人」「無諍念佛人」，「老實念佛、無諍念佛」即是不講理論、學問，不談閒言雜語、人我是非，不計稱譏毀譽、苦樂順逆，也不愛攀緣、不愛炫耀，既不突顯個人，亦不裝模作樣，只是安分守己，安於念佛，守愚念佛，有事無事，一句佛號常掛心口，做好自己本分的事，也默默協助他人。這樣的念佛人，往往預知時至，順利安然、自在莊嚴地往生極樂淨土。

最後要以大家皈依時，慧淨所引用的最後四句話與大家互勉：

相尊重不相輕視，相親近不相疏遠，  
相體諒不相批評，相幫助不相袖手。

## 十七、念佛即生活

既是歸命彌陀，則眾生生命與彌陀生命，已是機法一體，生佛不離，如同《阿彌陀經》所言「共命之鳥」。是故，宜將念佛落實在日常生活之中，以念佛為自己真正性命，為念佛而生活；亦即「念佛即生活，生活即念佛」。

因此，凡「你好、再見、謝謝、對不起」等皆以一句「阿彌陀佛」四字聖號代替；電話來時，拿起聽筒亦是念「阿彌陀佛」，結束講話，亦是「阿彌陀佛」，然後放下聽筒。即平時遇有「讚歎、感嘆、驚嚇」時，當下亦是「阿彌陀佛」脫口而出，代替「好啊！可惜啊！唉喲！」所謂「習久成性」，則平時偶失念佛，遇境逢緣，亦能憶起。如此，則如宗祖所言「念念不捨」矣！

又，同修亦宜以彼此之法號相稱，法名是歸依三寶、能離三塗的憑證，我們的法名第一字是「淨」，淨土是彌陀的故鄉，也是蓮友的故鄉；淨土是彌陀諸佛所居處，也是念佛人「當坐道場，生諸佛家」（《觀經》語）之處；凡是念佛人，都是淨土眷屬，都是「如來淨華眾」（《往生論》語）。有此等意義，故同修宜以法號相稱。

又，「打招呼是心跟心的橋樑」，碰面時「和顏愛語，先意承問」



（《大經》語）的打一聲「阿彌陀佛」的招呼吧！「阿彌陀佛」是我們的金字招牌，有此招牌，出入蒙福，無不吉祥，無不燦爛，所到之處，皆帶來喜樂與平安。

（二〇〇四·五·二十一）

## 【附錄】

### 正行與雜行（講稿）

宗祖善導大師《觀經疏·散善義》「就行立信」之釋，說明往生淨土之行有「正行」與「雜行」，其文如下：

「就行立信」者，然行有二種：一者「正行」，二者「雜行」。

言「正行」者，專依往生經行行者，是名正行。何者是也？

一心專讀誦此《觀經》《彌陀經》《無量壽經》等。

一心專注思想、觀察、憶念彼國二報莊嚴；

若禮，即一心專禮彼佛；

若口稱，即一心專稱彼佛；

若讚歎供養，即一心專讚歎供養。

是名為正。又就此正中，復有二種：

一者「一心專念彌陀名號，行住坐臥，不問時節久近，念念不捨者，是名正定之業，順彼佛願故」。

若依禮誦等，即名為「助業」。

除此正助二行以外，自餘諸善，悉名「雜行」。

若修前正助二行，心常親近，憶念不斷，名為無間也。

若行後雜行，即心常間斷，雖可迴向得生，眾名疏雜之行也。

此文有二意：一明「往生行相」，二判「二行得失」。

## 一、往生行相

「往生行相」者，依大師之意，往生之行雖多，大分為二：一者「正行」，二者「雜行」。

### 1. 五正行

正行有五種，名為「五正行」，即是「讀、觀、禮、稱、讚」，亦即：一讀誦正行，二觀察正行，三禮拜正行，四稱名正行，五讚供正行。

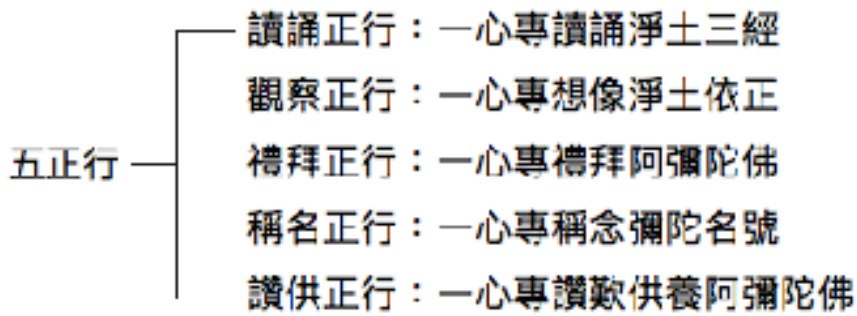

何故此五種行名為「正行」？大師如是說：

**言「正行」者，專依往生經行行者，是名正行。**

亦即此五種正行是純依「往生經」（淨土三經）所說之行而行，是往生彌陀淨土純正直接之行故。

又，此五種正行之中，亦分為「正業」與「助業」兩種。

「正業」即是五正行中第四之稱名念佛，名為「正定業」，大師云：

**一心專念彌陀名號，行住坐臥，不問時節久近，**

**念念不捨者，是名正定之業，順彼佛願故。**

「助業」即是其餘四種正行，大師云：

若依禮誦等，即名為「助業」。

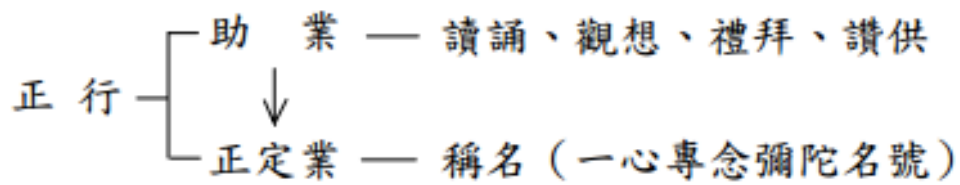

何故五種正行之中，獨以稱名念佛為正定業乎？大師解釋說：「順彼佛願故」。亦即「稱名念佛是彌陀本願之行」，餘行非本願之行；故但稱佛名，即是乘佛願力，必得往生。

大師又說：

除此正助二行以外，自餘諸善，悉名「雜行」。

亦即五正行之外的所有修行，都名之為「雜行」。

## 2. 五雜行

「雜行」即是雜多之行，即一般菩薩所修之六度波羅密及其餘一切諸善萬行。若論雜行，其數無量，不遑具述。若與五正行比對，則有「五雜行」。

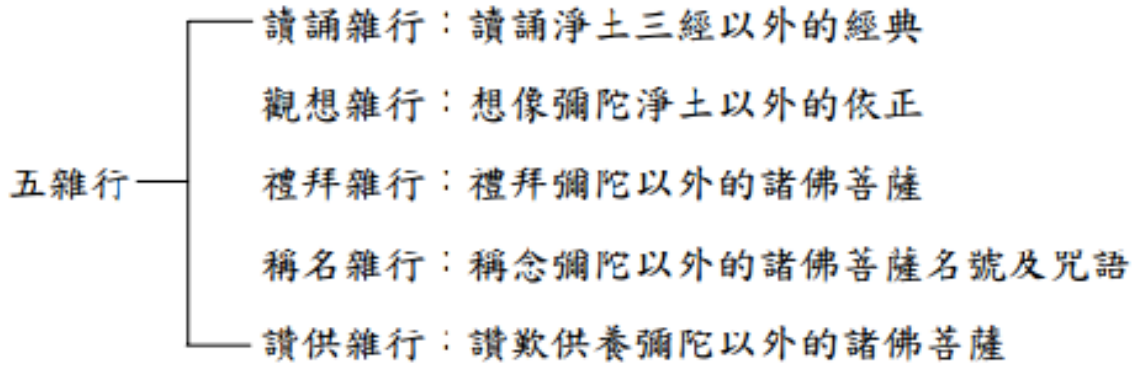

此外，舉凡布施、持戒等，並聖道門所重視之菩提心，皆屬雜行。亦即五種正行以外之一切諸善萬行，不問大乘小乘，為求現世證悟，或求現世利益，如是等等所修之一切行，皆名雜行。

## 二、二行得失

大師列出五種正行，明確指出往生方法，意在使人捨雜歸正，探其理由，即是「五番相對」。因為「往生行相」既有「正雜二行」，便有五番相對之「二行得失」，故大師說：

**若修前正助二行，心常親近，憶念不斷，名為無間也。**

**若行後雜行，即心常間斷，雖可迴向得生，眾名疏雜之行也。**

## 1. 五番相對



## 2. 二行得失

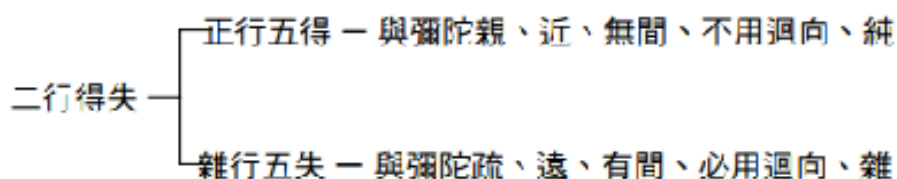

如是，修五正行者，與阿彌陀佛親緣、近緣、無間、不別迴向、純極樂行。修雜行者，與阿彌陀佛以外之諸佛菩薩天人相關係之行，與阿彌陀佛疏、遠、有間、須要迴向、不純。修五正行與修雜行比較，有此「五番相對」，故捨雜行，選正行，此是大師「就行立信」之意。

## 三、三重選擇

日本高僧法然上人，獨尊善導大師，將大師之淨宗思想，巧以四首五言四句之偈語徹底圓彰，此偈妙含「三重選擇」之義，後世稱為「三選文」，此三選文所獨舉之「擱、拋、傍、專」四字，可謂「淨宗口訣」。

其文如下：

欲速離生死，二種勝法中，且擱聖道門，選入淨土門。

欲入淨土門，正雜二行中，且拋諸雜行，選應歸正行。

欲修於正行，正助二業中，猶傍於助業，選應專正定。

正定之業者，即是稱佛名，稱名必得生，依佛本願故。

此文明示三重選擇之義，亦即於「二門、二行、二業」之中，「擱聖道、選淨土；拋雜行、選正行；傍助業，選正業」，簡言之即是「選淨土、選正行、選正業」。

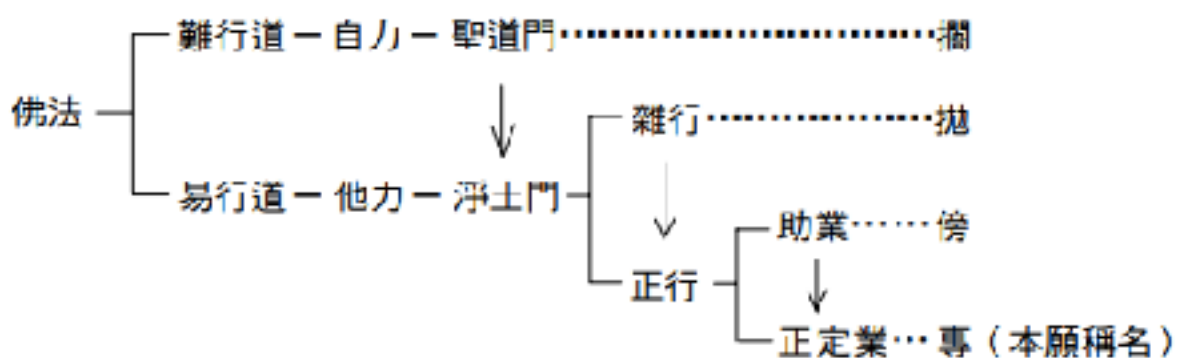



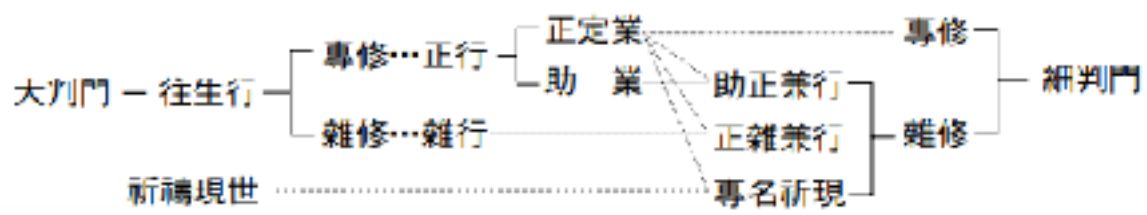
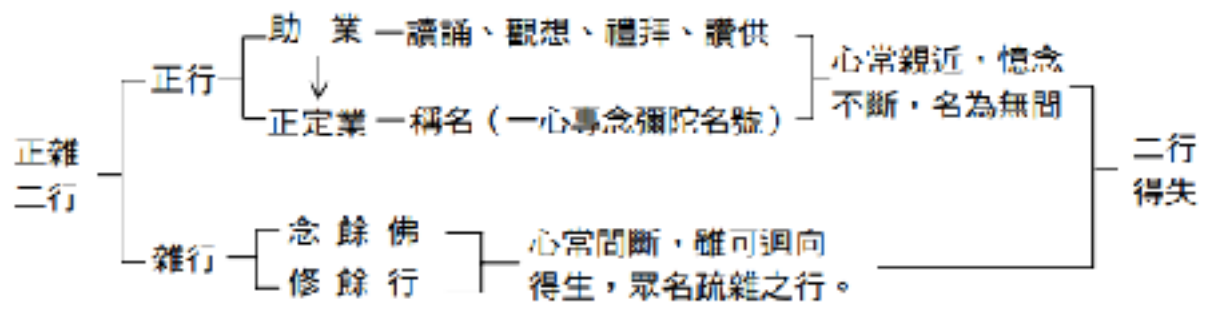

中華淨土宗協會  
淨土宗文教基金會

11059台北市信義路五段150巷22弄41號

電話：02-2758-0689

傳真：02-8780-7050

E-mail：[amt@plb.tw](mailto:amt@plb.tw)

淨土宗網站：<http://www.plb.tw>